

Carrera[®]

EVOLUTION

20025243 MARIO KART™

A

- D** Packungsinhalt und Bahnlayout
- GB USA** Contents of package and track route
- F** Contenu du paquet et configuration du circuit
- E** Contenido de la caja y configuración del circuito
- P** Conteúdo da embalagem e disposição da fita
- I** Contenuto della confezione e configurazione del circuito
- NL** Inhoud van de verpakking en lay-out van de baan
- S** Paketinnehåll och spårlayout
- FIN** Pakkauksen sisältö ja radan muoto
- N** Pakkens innhold og banelayout
- H** Csomag tartalma és pálya-kialakítás
- PL** Zawartość opakowania i schemat toru
- SK** Obsah obalu a vzhľad dráhy
- CZ** Obsah obalu a vzhled dráhy
- BG** Съдържание на опаковката и оформление на пистата
- GR** Περιεχόμενο συσκευασίας και διαμόρφωση πίστας
- RO** Conținut pachet și schemă traiectorie
- DK** Indhold og baneopsætning
- RC** 包装内容和轨道布局
- J** パッケージ内容とレールレイアウト
- ROK** 패키지 내용 및 트랙 레이아웃
- Arabic** محتوة العبة وخطة المسار
- TR** Ambalaj içeriği ve pist düzeni
- RUS** Содержимое упаковки и схема трека



Verpackungsinhalt · Contents of package · Contenu du carton · Contenido de la caja · Conteúdo da embalagem · Contenuto della confezione · Verpakkinginhoud · Innehållet i förpackningen · Pakkauksen sisältö · Innholdet i pakningen · A csomag tartalma · Zawartość opakowania · Obsah balenia · Obsah balení · Съдържание на опаковката · Περιεχόμενα συσκευασίας · Conținutul ambalajului · Emballageinhold · 包装内容 · 梱包内容 · 포장내용물 · محتويات الغلاف · Ambalaj içeriği · Содержимое картона

20025243 MARIO KART™

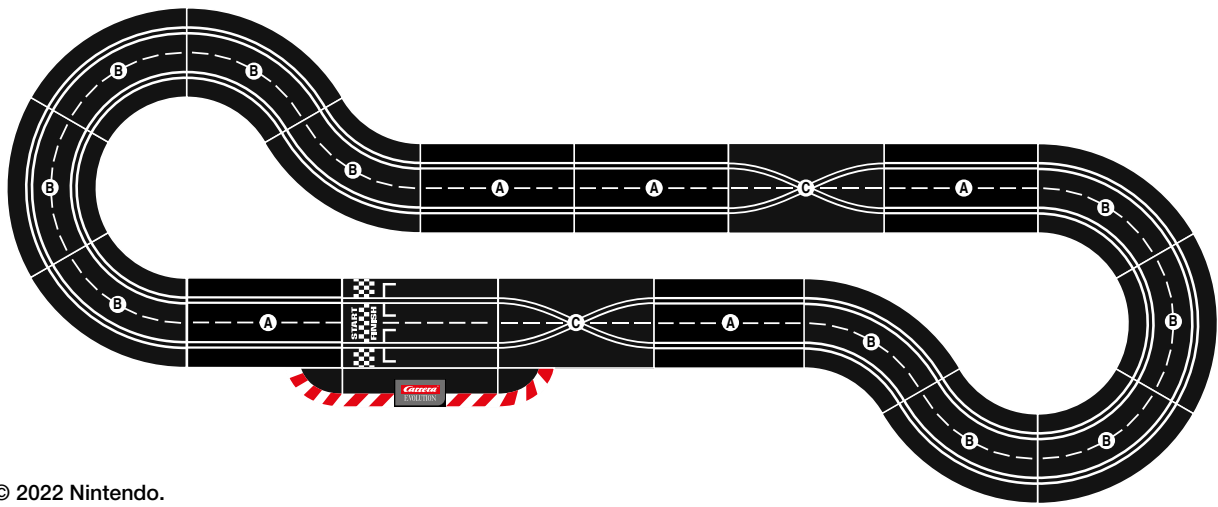
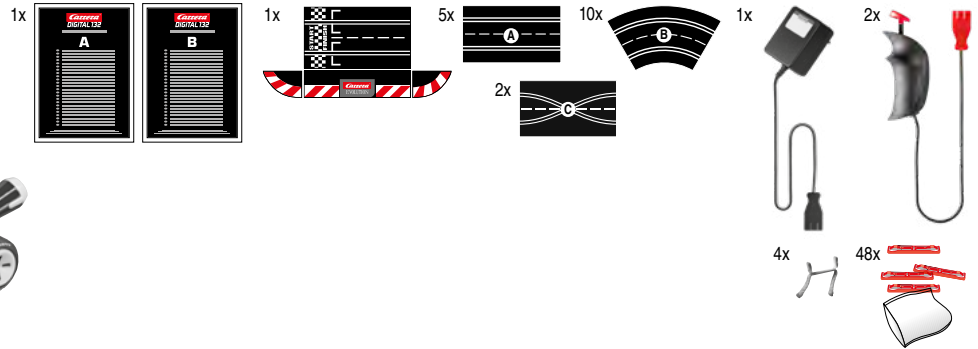

TM & © 2022 Nintendo.
All Rights Reserved.

Ausbauvorschläge · Proposals for extension · Suggestions d'extension · Propuestas de ampliación · Propostas de expansão · Proposte di ampliamento · Uitbreidingsvoorstellen · Monteringsförslag · Rakennelmaehdotuksia · Streckningsforslag · Kiepitési javaslatok · Propozycje rozbudowy · Návrhy výstavby · Návrhy výstavby · Предложения за демонтаж · Протάσεις επέκτασης · Propuneri de asamblare · Udvidelsesforslag · 多项扩充建议 · 拡張提案 · 기타 조립 예 · اقتراحات للتوسيع · Genişletme önerileri · Предложения по расширению

20025243 + 20026955

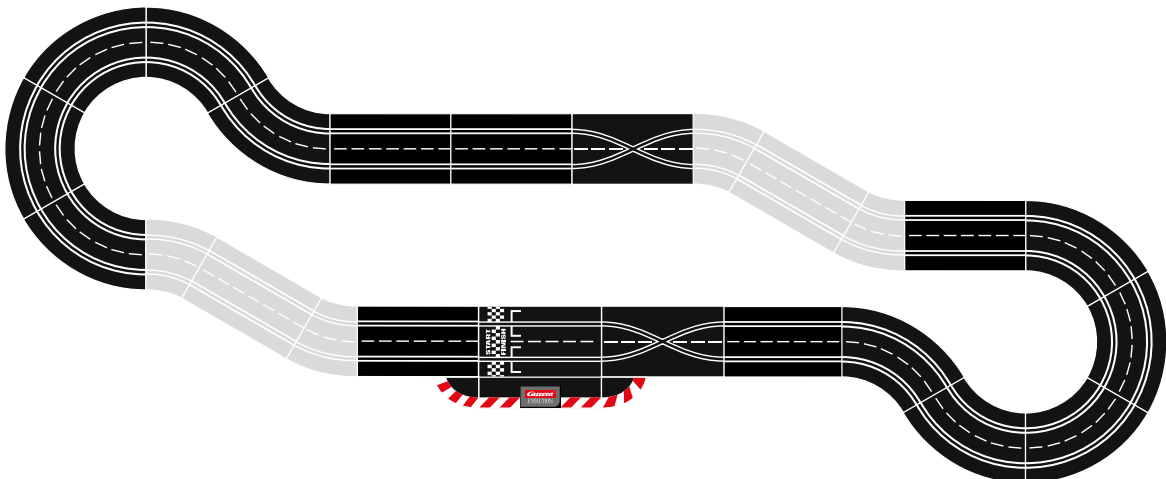

D Verpackungsinhalt

- 1 Nintendo Mario Kart™ – Mario
- 1 Nintendo Mario Kart™ – Yoshi
- 5 Standardgeraden
- 2 Spurwechsel
- 1 elektronische Anschlusschiene
- 10 Kurven 1/60°
- 2 elektronische Handregler
- 1 Transformator
- Ersatzschleifer
- Zubehör
- Bedienungsanleitung A+B

Aufbaumaße: 270 x 110 cm
Streckenlänge: 5,9 m

GB USA Contents of package

- 1 Nintendo Mario Kart™ – Mario
- 1 Nintendo Mario Kart™ – Yoshi
- 5 Standard straights
- 2 Lane change sections
- 1 Connecting section
- 10 Curves 1/60°
- 2 Mech. speed controllers
- 1 Transformer
- Replacement contacts
- Accessories
- Instructions A+B

Dimensions when assembled: 270 x 110 cm/8.86 x 3.61 ft.
Track length: 5,9 m/19.36 ft.

F Contenu du carton

- 1 Nintendo Mario Kart™ – Mario
- 1 Nintendo Mario Kart™ – Yoshi
- 5 Droites standard
- 2 Changements de piste
- 1 Rail de raccordement
- 10 Virages 1/60°
- 2 Régulateurs mécaniques de vitesse
- 1 Transformateur
- Tresses de rechange
- Accessoires
- Manuel d'utilisation A+B

Longueur de parcours: 270 x 110 cm
Encombrement: 5,9 m

E Contenido de la caja

- 1 Nintendo Mario Kart™ – Mario
- 1 Nintendo Mario Kart™ – Yoshi
- 5 Rectas estándar
- 2 Cambios de pista
- 1 Recta de conexión
- 10 Curvas 1/60°
- 2 Mandos de velocidad mecánico
- 1 Transformador
- Trencilla de recambio
- Accesorios
- Instrucciones de uso A+B

Dimensiones: 270 x 110 cm
Longitud de la pista: 5,9 m

P Conteúdo da embalagem

- 1 Nintendo Mario Kart™ – Mario
- 1 Nintendo Mario Kart™ – Yoshi
- 5 Rectas standard
- 2 Mudanças de faixa
- 1 Barra de conexão
- 10 Curvas 1/60°
- 2 Reguladores de velocidade mecânicos
- 1 Transformador
- Escovas de contacto suplementares
- Accessórios
- Instruções de uso A+B

Dimensões de montagem: 270 x 110 cm
Comprimento do percurso: 5,9 m

I Contenuto della confezione

- 1 Nintendo Mario Kart™ – Mario
- 1 Nintendo Mario Kart™ – Yoshi
- 5 Rettilinei standard
- 2 Cambi corsia
- 1 Rotaia di raccordo
- 10 Curve 1/60°
- 2 Dispositivi meccanico di regolazione della velocità
- 1 Trasformatore
- Cursore di ricambio
- Accessori
- Istruzioni per l'uso A+B

Dimensioni: 270 x 110 cm
Lunghezza percorso: 5,9 m

NL Verpakingsinhoud

- 1 Nintendo Mario Kart™ – Mario
- 1 Nintendo Mario Kart™ – Yoshi
- 5 Standaard rechten
- 2 Spoorwissels
- 1 Aansluitrail
- 10 Bochten 1/60°
- 2 Mechanische snelheidsregelaars
- 1 Transformateur
- Reserve sleepcontacten
- Accessoires
- Bedieningshandleiding A+B

Opbouwmaten: 270 x 110 cm
Trajectlengte: 5,9 m

S Innehållet i förpackningen

- 1 Nintendo Mario Kart™ – Mario
- 1 Nintendo Mario Kart™ – Yoshi
- 5 Raksträckor
- 2 Växlingsspår
- 1 Kopplingsskena
- 10 Kurvor 1/60°
- 2 Mekaniska Hastighetsreglage
- 1 Transformator
- Reservkontakter
- Tillbehör
- Bruksanvisning A+B

Banans mått fullt monterad: 270 x 110 cm
Banans längd: 5,9 m

FIN Pakkauksen sisältö

- 1 Nintendo Mario Kart™ – Mario
- 1 Nintendo Mario Kart™ – Yoshi
- 5 Vakiosuoraa
- 2 Radanvaihtoa
- 1 Liitosrata
- 10 Mutkaa 1/60°
- 2 Mekaanista nopeussäädintä
- 1 Muuntaja
- Varakontaktit
- Varusteet
- Käyttöohje A+B

Asennusmitat: 270 x 110 cm
Radan pituus: 5,9 m

N Innholdet i pakningen

- 1 Nintendo Mario Kart™ – Mario
- 1 Nintendo Mario Kart™ – Yoshi
- 5 Standard rette stykker
- 2 Sporbytter
- 1 Startskinne
- 10 Svinger 1/60°
- 2 Mekaniske hastighetsjusteringer
- 1 Transformator
- Reservebørster
- Tilbehør
- Bruksanvisning A+B

Monteringsmål: 270 x 110 cm
Banelengde: 5,9 m

H A csomag tartalma

- 1 Nintendo Mario Kart™ – Mario
- 1 Nintendo Mario Kart™ – Yoshi
- 5 Standard egyenes
- 2 Sáváltó
- 1 Csatlakozó sín
- 10 Kanyar 1/60°
- 2 Mechanikus sebességszabályozó
- 1 Transzformátor
- Pótkéfék
- Tartozékok
- Használati utasítás A+B

Felépített méret: 270 x 110 cm
Pályahossz: 5,9 m

PL Zawartość opakowania

- 1 Nintendo Mario Kart™ – Mario
- 1 Nintendo Mario Kart™ – Yoshi
- 5 Proste standardowe
- 2 Zmiany szerokości toru
- 1 Szyna przyłączeniowa
- 10 Zakręty 1/60°
- 2 Mechaniczne regulatory prędkości
- 1 Transformator
- Zastępcze szczotki stykowe
- Akcesoria
- Instrukcja obsługi A+B

Wymiary po zmontowaniu: 270 x 110 cm
Długość odcinków: 5,9 m

SK Obsah balenia

- 1 Nintendo Mario Kart™ – Mario
- 1 Nintendo Mario Kart™ – Yoshi
- 5 Standardné rovinky
- 2 Zmeny jazdnej stopy
- 1 Prípojovacia kolajnica
- 10 Zákruty 1/60°
- 2 Mechanické regulátory rýchlosti
- 1 Transformátor
- Náhradné zberacie kontakty
- Príslušenstvo
- Návod na obsluhu A+B

Obrysové rozmery: 270 x 110 cm
Dĺžka dráhy: 5,9 m

CZ Obsah balení

- 1 Nintendo Mario Kart™ – Mario
- 1 Nintendo Mario Kart™ – Yoshi
- 5 Standardní rovinky
- 2 Změny jízdní stopy
- 1 Připojovací kolejnička
- 10 Zatáčky 1/60°
- 2 Mechanické regulátory rychlosti
- 1 Transformátor
- Náhradní sběrací kontakty
- Príslušenství
- Návod na obsluhu A+B

Obrysové rozměry: 270 x 110 cm
Délka dráhy: 5,9 m

BG Съдържание на опаковката

- 1 Nintendo Mario Kart™ – Mario
- 1 Nintendo Mario Kart™ – Yoshi
- 5 Стандартни прави
- 2 смени на пътното платно
- 1 Свързваща релса
- 10 Завоя 1/60°
- 2 Механични регулатора на скоростта
- 1 Трансформатор
- Резервни плъзгачи
- Принадлежности
- Ръководство за обслужване A+B

Конструктивни размери: 270 x 110 cm
Дължина на трасето: 5,9 m

GR Περιεχόμενα συσκευασίας

- 1 Nintendo Mario Kart™ – Mario
- 1 Nintendo Mario Kart™ – Yoshi
- 5 Κανονικές ευθείες
- 2 Αλλαγές λωρίδας
- 1 Ράγα σύνδεσης
- 10 Στροφές 1/60°
- 2 Μηχανικοί ρυθμιστές ταχύτητας
- 1 Μετασχηματιστής
- Ανταλλακτικοί ολισθητήρες
- Παρελκόμενα
- Οδηγίες χρήσης A+B

Διαστάσεις συναρμολόγησης: 270 x 110 cm
Μήκος πίστας: 5,9 m

RO Conținutul ambalajului

- 1 Nintendo Mario Kart™ – Mario
- 1 Nintendo Mario Kart™ – Yoshi
- 5 Segmente drepte standard
- 2 Schimbătoare de bandă
- 1 Șină de racord
- 10 Curbe 1/60°
- 2 Reglatoarele de viteză mecanice
- 1 Transformator
- Plăcuțe de ghidare
- Contactori de schimb
- Accesorii
- Instrucțiuni de utilizare A+B

Dimensiuni: 270 x 110 cm
Lungimea traseului: 5,9 m

DK Emballageindhold

- 1 Nintendo Mario Kart™ – Mario
- 1 Nintendo Mario Kart™ – Yoshi
- 5 Lige skinner standard
- 2 sporskifter
- 1 Tilslutningsskinne
- 10 Kurver 1/60°
- 2 Mekaniske hastighedsregulatorer
- 1 Transformer
- Reserveslæbesko
- Tilbehør
- Betjeningsvejledning A+B

Konstruktionsmål: 270 x 110 cm
Banelængde: 5,9 m

RC 包装内容

- 1 Nintendo Mario Kart™ – Mario
- 1 Nintendo Mario Kart™ – Yoshi
- 5 段标准直道
- 2 次换道
- 1 段连接轨道
- 10 段弯道 1/60°
- 2 个机械式调速器
- 1 个变压器
- 备用滑触
- 附件
- 操作说明 A+B

赛车道安装尺寸: 270 x 110 厘米
全程长度: 5,9 米

J 梱包内容

- 1 Nintendo Mario Kart™ – Mario
- 1 Nintendo Mario Kart™ – Yoshi
- 5 スタANDARD・ストレートトラック
- 2 レーンチェンジ
- 1 接続セクション
- 10 カーブ 1/60°
- 2 機械式スピードコントローラー
- 1 変圧器
- 交換用ブラシ
- 付属品
- 操作手引書 A+B

組立て寸法: 270 x 110 cm
コースの長さ: 5,9 m

ROK 포장내용물

- 1 Nintendo Mario Kart™ – Mario 1개
- 1 Nintendo Mario Kart™ – Yoshi 1개
- 표준직선 5개
- 연결선로 1개
- 주행로변경 2개
- 1/60도 커브 10개
- 수동속도조절기 2개
- 변압기 1개
- 교체용 접촉고리
- 부속품
- 조작설명서 A+B

조립 치수: 270 x 110 cm
주행로 길이: 5,9 m

Arabic محتويات الصندوق

- 1 Nintendo Mario Kart™ – Mario
- 1 Nintendo Mario Kart™ – Yoshi
- 5 قطعان مستقيمة قياسية
- 2 قطعتي تبديل طريق السبيل
- 1 سكة رابطة
- 10 منحنيين 1/60°
- 2 مسيطران ميكانيكيان على السرعة
- 1 محولة
- صاقل بديل
- اللوازم/الملحقات
- تعليمات التشغيل A+B

القياسات والابعاد:
270 x 110 cm
طول حلبة السباق:
5,9 m

TR Ambalaj içeriği

- 1 Nintendo Mario Kart™ – Mario
- 1 Nintendo Mario Kart™ – Yoshi
- 5 Standart düzler
- 2 Şerit değiştirme
- 1 Bağlantı rayı
- 10 Viraj 1/60°
- 2 Mekanik hız ayarlayıcısı
- 1 Transformator
- Yedek sürtünme parçaları
- Aksesuar
- Kullanım kılavuzu A+B

Kurma boyutları : 270 x 110 cm
Pistin / hattın uzunluğu : 5,9 m

RUS Содержимое упаковки

- 1 Nintendo Mario Kart™ – Mario
- 1 Nintendo Mario Kart™ – Yoshi
- 5 стандартных прямых участка
- 2 Смены полосы
- 1 шина подключения
- 10 поворота 1/60°
- 2 механических регулятора скорости
- 1 трансформатор
- Дополнительные скользящие контакты
- Принадлежности
- Руководство по эксплуатации A+B

Размеры конструкции: 270 x 110 cm
Длина трассы: 5,9 m