

Sicherheitsbestimmungen · Safety instructions · Consignes de sécurité  
Disposiciones de seguridad · Norme di sicurezza · Veiligheidsbepalingen ·  
Prescrições de segurança · Säkerhetsbestämmelser · Turvallisuusohjeet  
Zasady bezpieczeństwa · Biztonsági rendelkezések · Varnostna določila  
Bezpečnostní předpisy · Bezpečnostné predpisy · Sikkerhetsbestem-  
melser · Sikkerhedsbestemmelser · أنظمة السلامة · Διατάξεις ασφαλείας ·  
安全准则 · 안전수칙

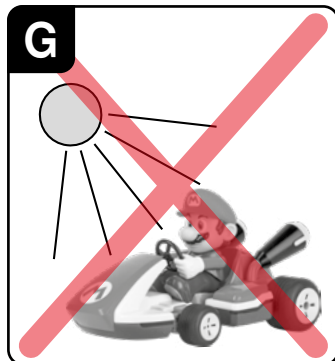
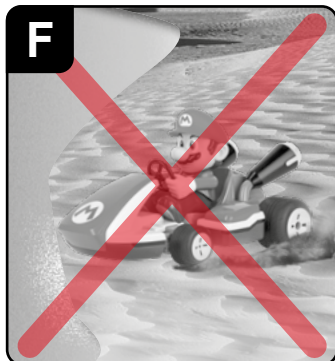
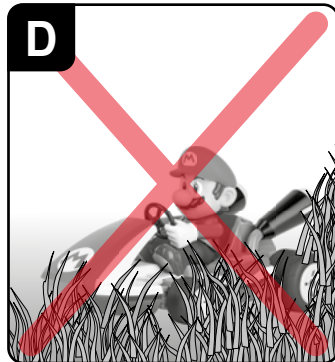
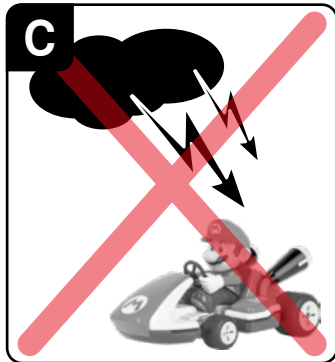

#370162107X

Mario Kart™, Mario - Race Kart with Sound

#370162108X

Mario Kart™, Yoshi - Race Kart with Sound

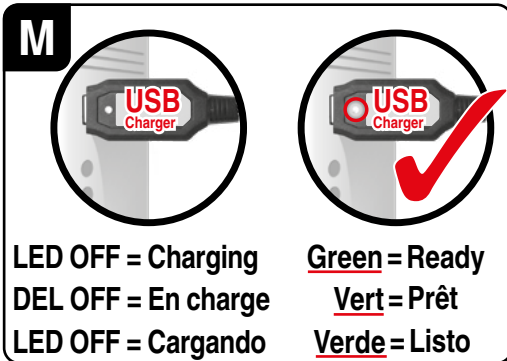
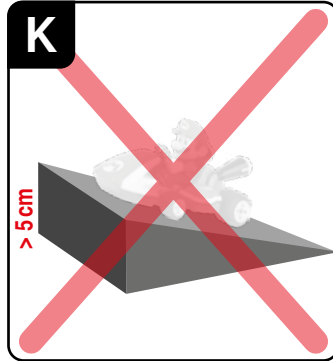
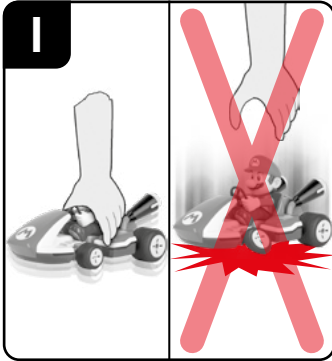

**1**

**6,4 V  
700 mAh!  
4,48 Wh  
LiFePO<sub>4</sub>**



**2x 1.5 V Micro AAA batteries  
2x Piles 1, 5 V micro AAA  
2x Pilas de 1,5 V Micro AAA**

\* Nur ein Modell enthalten - Contains only one model - contient un seul modèle - Contiene sólo un modelo - Contiene un solo modellino - Bevat slechts één model  
 Contém só uma miniatura - Endast en modell - Sisältää vain yhden radio-ohjattavan - Zawiera tylko jeden model - Csak egy modellert tartalmaz - Vključen samo en model  
 Obsahuje pouze jeden model - Obsahuje len jeden model - Inneholder kun samme modell - Inneholder kun én model - لا يحتوي إلا على نموذج واحد فقط - Περιέχει μόνο ένα μοντέλο - 含一个模型 - 모델 한 개만 들어있음

**2****1****2**

**6,4 V 700 mAh!  
4,48 Wh LiFePO<sub>4</sub>**



**Green = Connection OK  
Vert = Connexion OK  
Verde = Conexión OK**

**LED OFF = Charging  
DEL OFF = En charge  
LED OFF = Cargando**

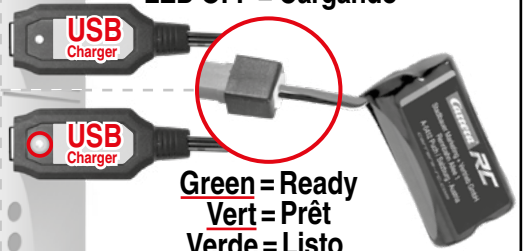

**Green = Ready  
Vert = Prêt  
Verde = Listo**

**3**

**1x 6,4 V 700 mAh!  
4,48 Wh LiFePO<sub>4</sub>**

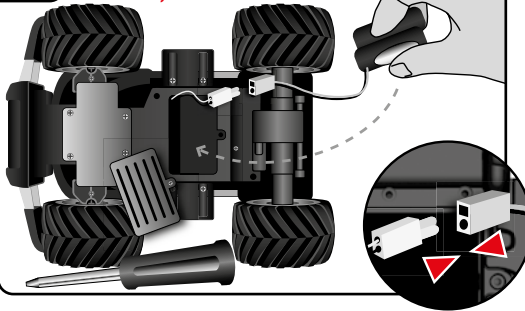
**4**

**2x 1.5 V Micro AAA batteries  
2x Piles 1, 5 V micro AAA  
2x Pilas de 1,5 V Micro AAA**

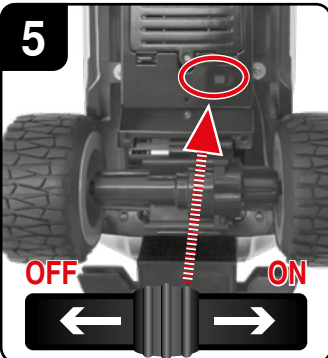
**5****6****7**

**OFF ON TRIM**

OFF ON TRIM

8 11

Bitte beachten Sie, dass die in der Beilage „Montage & Betriebsanleitung“ angeführten Erklärungen zu diesem Punkt nicht für dieses Fahrzeug zutreffen. · Please observe that the explanations stated for this item in the supplement “Assembly & Operating Instructions” do not apply for this vehicle. · Veuillez noter que, concernant ce point, les explications présentées dans l’annexe « Montage et notice d’utilisation » ne s’appliquent pas à ce véhicule. · Tenga en cuenta que, en este aspecto,

las instrucciones recogidas en el suplemento “Montaje e instrucciones de uso” no se aplican a este vehículo. · Si prega di considerare che le relative spiegazioni riportate nell’allegato “Montaggio & Istruzioni per l’uso” non riguardano questo veicolo. · Let op! De informatie in de bijlage ‘Montage- & gebruikshandleiding’ is wat dit betreft niet van toepassing op dit voertuig. · Considere que as declarações relativas a este ponto mencionadas no anexo “Instruções de Uso & Montagem” não afetam este carro. · Observera att de förklaringar till denna punkt som anges i bilagan “Monterings- och bruksanvisning” inte gäller för detta fordon. · Ota huomioon, että liitteessä “Asennus- ja käyttöohje” mainitut selitykset eivät täältä osin koske tätä ajoneuvoa. · Prosimy o zwróceniu uwagi na fakt, że podane we wkładce „Montaż i instrukcja obsługi” wyjaśnienia odnośnie tego punktu nie dotyczą tego pojazdu. · Kérjük, vegye figyelembe, hogy az „Összeszerelés és üzemeltetési utasítás” mellékletben felsorolt magyarázatok nem vonatkoznak erre a járműre. · Upoštevajte, da razlage glede te točke, ki so navedene v prilogi »Navodila za montažo in delovanje«, ne veljajo za to vozilo. · Mějte na zřeteli, že vysvětlivky k tomuto bodu uvedené v příloze „Montáž a návod k obsluze” se netýkají tohoto vozidla. · Dbajte prosím na to, že vysvetlenia k tomuto bodu, uvedené v prílohe „Montáž & návod na prevádzku” sa neťahodia pre toto vozidlo. · Vær vennligst oppmerksom på at i vedlegget “Montering & bruksanvisning” gjelder ikke følgende erklæringen i dette punktet for kjøretøyet. · Bemærk, at de i tillæg “Montage & betjeningsvejledning” anførte forklaringer til dette punkt ikke gælder for dette køretøj. · يرجى ملاحظة أن التوضيحات المدرجة في هذه النقطه الخاصة بتعليمات التركيب والتشغيل لا تخص هذه السيارة. · Παρακολουθήστε προσεκτικά ότι οι επεξηγήσεις που περιέχονται στο φυλλάδιο «Συναρμολόγηση και οδηγίες λειτουργίας» δεν ισχύουν για το όχημα αυτό. · 请注意，“安装和使用说明”章节中关于此点列出的说明不适用于此车辆. · 동봉된 “조립 및 작동 방법”에 기술된 이 점에 대한 설명은 이 차량에 해당하지 않는다는 점을 주지하십시오.

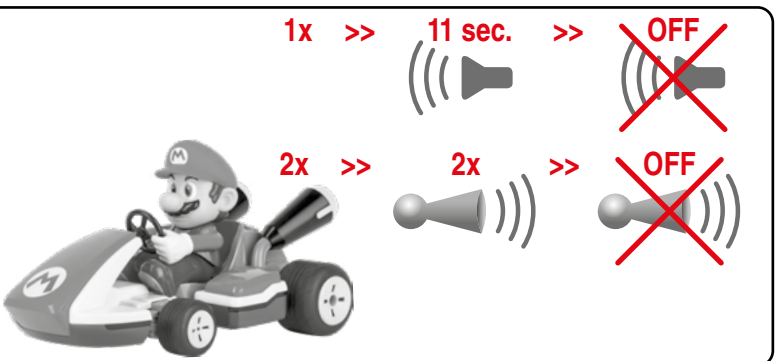
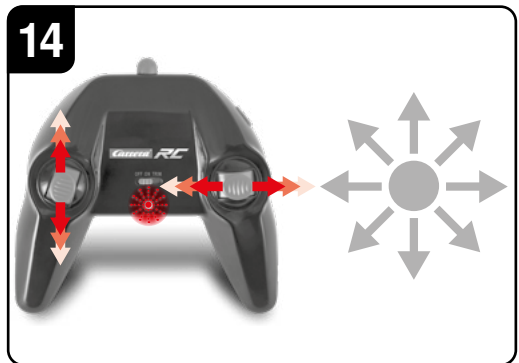
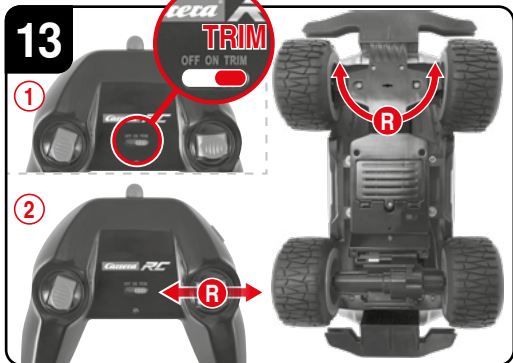
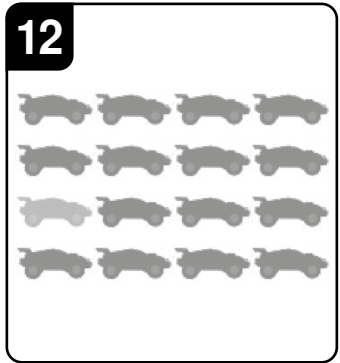
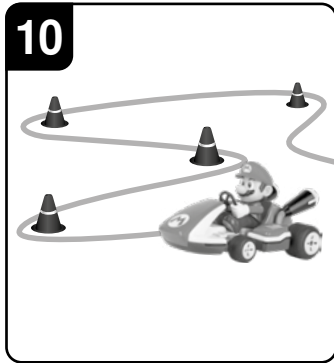
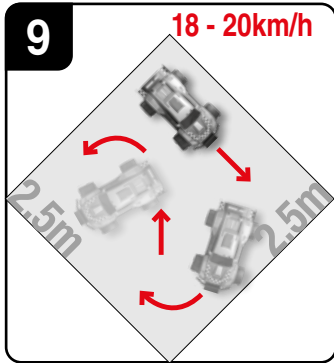

**D****13 Justieren der Lenkung – Lenkeinjustierung**

- Stell sich beim Betrieb des Carrera RC-Fahrzeugs heraus, dass das Fahrzeug nach rechts oder links zieht, kann wie folgt der Geradeauslauf korrigiert werden.
- Binden Sie Fahrzeug und Controller wie im Abschnitt **5 6 7** erklärt.
  - Schieben Sie den ON/OFF-Schalter ganz nach rechts auf die Position „TRIM“. Der Justiermodus ist aktiv, sobald die Controller-LED blinkt.
  - Der Geradeauslauf kann mit dem rechten Joystick justiert werden.
  - Schieben Sie den ON/OFF-Schalter wieder auf die Position „ON“ zurück.

**14 Controller-Funktionen – Digital Proportional**

- Mit den Joysticks können Sie präzise Lenk- und Fahrmanöver durchführen.
- Joystick links:** Stufenlose vorwärtsfahrt und Rückwärtsfahrt in unterschiedlichen Geschwindigkeiten. Bitte beachten Sie: Das Fahrzeug fährt Rückwärts langsamer als Vorwärts.
- Joystick rechts:** Lenken nach Rechts und Links mit stufenlosem Lenkeinschlag für präzises Lenken.

**15 Soundsystem**

- Einmaliges Drücken des Knopfes = Mario-Kart™-Sound (11 Sek.) wird abgespielt – danach kein Sound mehr. Zweimaliges Drücken des Knopfes = Hupe ertönt zweimal – danach kein Sound mehr.

**GB USA****13 Adjusting the steering**

- If when using the Carrera RC vehicle, it starts to pull to right or left, it can be corrected to run straight as follows.
- Bond vehicle and controller as described in section **5 6 7**.
  - Slide the ON/OFF switch fully to the right to the position "TRIM". Adjusting mode is active as soon as the controller LED flashes.
  - Straight running can be adjusted with the right joystick.
  - Slide the ON/OFF switch back to the position "ON".

**14 Controller functions – Digital Proportional**

- You can use the joysticks to carry out precise steering and driving manoeuvres.
- Left joystick:** Steplessly-controlled forward and reverse running at different speeds. Please note that the vehicle runs faster forwards than it does backwards.
- Right joystick:** Steplessly-controlled steering to right and left for precision.

**15 Sound system**

- Press button once = sound Mario Kart™ sound (11 sec.) starts to play – then sound off. Press button 2x times = horn sound plays 2 times – then sound off.

**F****13 Ajustage de la direction**

- S'il s'avère, lors de l'utilisation du véhicule Carrera RC, que le véhicule a tendance à tirer vers la droite ou vers la gauche, le déplacement en ligne droite peut être corrigé comme suit.
- Liez le véhicule et le contrôleur comme indiqué dans le paragraphe **5 6 7**.
  - Faites coulisser le commutateur ON/OFF vers la droite sur la position «TRIM». Le mode d'ajustage est actif lorsque la DEL du contrôleur clignote.
  - Le déplacement en ligne droite peut être ajusté à l'aide de la manette droite.
  - Faites à nouveau coulisser le commutateur ON/OFF sur la position «ON».

**14 Funciones de la telecomando – Digital Proportional**

- Con los levers de comando, vous pouvez effectuer des manoeuvres de direction et de conduite précises.
- Levier de commande de gauche:** Marche avant et marche arrière en continu à diverses vitesses. Veuillez prendre en considération que le véhicule roule plus lentement en marche arrière qu'en marche avant.
- Levier de commande de droite:** Virages à droite et à gauche avec braquage continu pour une direction précise.

**15 Système sonore**

- Appuyer une fois sur le bouton = le son du Mario Kart™ est lancé (11 secondes) – puis le son s'arrête. Appuyer deux fois sur le bouton = le klaxon retentit deux fois – puis le son s'arrête.

**E****13 Ajuste de la dirección**

- Si durante el funcionamiento se comprueba que el vehículo Carrera RC se desvía hacia la derecha o hacia la izquierda, puede corregirse el avance en línea recta de la siguiente manera.
- Vincule el vehículo y el controlador como se explica en el párrafo **5 6 7**.
  - Desplace el interruptor de ON/OFF (ENCENDIDO/APAGADO) totalmente a la derecha a la posición "TRIM". El modo de ajuste está activado en cuanto parda sea el LED del controlador.
  - El avance en línea recta puede ajustarse con la palanca de mando derecha.
  - Desplace el interruptor de ON/OFF (ENCENDIDO/APAGADO) de nuevo a la posición "ON" (ENCENDIDO).

**14 Funciones del controlador – Digital Proportional**

- Con el Joystick puede ejecutar maniobras de pilotaje y conducción precisas.
- Joystick izquierdo:** Marcha hacia delante y marcha hacia atrás continuas a diferentes velocidades. Tenga en cuenta: el vehículo va hacia atrás más lentamente que hacia delante.
- Joystick derecho:** Girar hacia la derecha y hacia la izquierda con ángulo de giro continuo para girar con precisión.

**15 Sistema de sonido**

- Pulse el botón una vez = comienza a reproducirse el sonido Mario-Kart™ (11 segundos) – después ya no se oirá ningún sonido. Pulse el botón dos veces = la bocina suena dos veces – después ya no se oirá ningún sonido.

**I****13 Regolazione dello sterzo**

- Se durante il funzionamento della vettura Carrera RC si constata che tira a destra o a sinistra, la corsa rettilinea può essere corretto come segue.
- Collegare la vettura e il Controller come indicato nel capitolo **5 6 7**.
  - Spostare l'interruttore ON/OFF completamente a destra sulla posizione "TRIM". La modalità di regolazione è attiva non appena il LED del Controller lampeggia.
  - La corsa rettilinea può essere regolata con il joystick destro.
  - Riportare l'interruttore ON/OFF sulla posizione "ON".

**14 Funzioni del controller – Digital Proportional**

- Con i joystick si possono effettuare sterzate e manovre precise.
- Joystick sinistro:** Marcia avanti e indietro continua a diverse velocità. Considerare: in retromarcia il veicolo è più lento che con la marcia in avanti.
- Joystick destro:** Sterzare a destra e a sinistra con angolo di sterzata continuo per una guida precisa.

**15 Sistema sonoro**

- Premere una volta il pulsante = viene riprodotto il sound Mario-Kart™ (11 sec.) – poi sound OFF. Premere due volte il pulsante = il clacson suona due volte – poi sound OFF.

**NL****13 Instelling van de stuurrichting**

- Indien bij het gebruik van het Carrera RC-voertuig blijkt dat het voertuig naar rechts of links trekt, kan het rechtchord rijden als volgt worden gecorrigeerd.
- Bind het voertuig en de controller zoals in hoofdstuk **5 6 7** beschreven.
  - Schuif de ON/OFF-schakelaar helemaal naar rechts in de positie "TRIM". De afstelmodus is actief, zodra de controllerled knippert.
  - Het rechtchord rijden kan met de rechter joystick worden afgesteld.
  - Schuif de ON/OFF-schakelaar weer in de positie "ON".

**14 Functies van de controller – Digital Proportional**

- Met de joystick kunt u nauwkeurig stuur- en rijmanoeuvres uitvoeren.
- Joystick links:** Traploos vooruit- en achteruitrijden met verschillende snelheden. Opmeking: Het voertuig rijdt achteruit langzamer dan vooruit.
- Joystick rechts:** Nauwkeurig naar rechts en links sturen met traploze stuuruitslag.

**15 Geluidstest**

- Druk eenmaal op de knop = geluid Mario Kart™ geluid (11 sec.) begint te spelen – daarna geluid uit. Druk 2x op de knop = claxon geluid speelt 2 keer – daarna geluid uit.

**P****13 Alinhamento da direção**

- Se durante a circulação se constatar que o carro Carrera RC foge para a direita ou para a esquerda, o alinhamento da direção pode ser corrigido como segue.
- Estabeleça a interligação entre o carro e o comando como se descreve no capítulo **5 6 7**.
  - Deslize o botão ON/OFF completamente para a direita para a posição "TRIM". O modo de ajuste está ativo logo que o LED do comando pisca.
  - O alinhamento pode ser ajustado com o joystick direito.
  - Deslize o botão ON/OFF novamente para a posição "ON".

**14 Funções do comando – DIGITAL PROPORTIONAL**

- Com os joysticks, você pode manobrar o carro com maior precisão.
- Joystick esquerdo:** Marcha progressiva para a frente e para trás a várias velocidades. Considere que o carro em marcha atrás circula mais lentamente do que para a frente.
- Joystick direito:** Viragem progressiva da direção para a direita e para a esquerda para condução precisa.

**15 Sistema de som**

- Pressionar o botão uma vez = o som Mario Kart™ (11 seg.) começa a tocar – depois desliga-se. Pressionar o botão 2 vezes = a buzina apita 2 vezes – depois desliga-se.

**S****13 Justering av styrningen**

- Om det visar sig vid användningen av Carrera RC-fordonet att det drar sig åt höger eller vänster, kan man korrigera köringen rakt fram enligt följande.
- Bind fordonet och kontrollen enligt avsnitt **5 6 7**.
  - Skjut knappen ON/OFF längst åt höger till position "TRIM". Justeringsläget är aktivt så länge som kontroll-LED blinkar.
  - Körning rakt fram kan justeras med höger joystick.
  - Skjut tillbaka knappen ON/OFF till position "ON" igen.

**14 Fjärrkontrollfunktioner – DIGITAL PROPORTIONAL**

- Med hjälp av joystickerna kan du utföra exakta styr- och körmanövrar.
- Joystick åt vänster:** Stegöst körning framåt och bakåt med olika hastigheter. OBS: fordonet kör långsammare bakåt än framåt.
- Joystick höger:** Styrning åt höger och vänster med steglöst rattutslag för exakt styrning.

**15 Ljudsystem**

- Tryck en gång på knappen = Mario Kart™-ljud (11 sek.) spelas – därefter tystnad. Tryck två gånger på knappen = tutan ljuder två gånger – därefter tystnad.

**FIN****13 Ohjauksen säätö**

- Jos Carrera RC-auton käytössä ilmenee, että auto puoltaa oikealle tai vasemmalle, voidaan suoraanajo korjata seuraavasti.
- Yhdistä auto ja ohjain kuten kappaleessa **5 6 7** on selitetty.
  - Työnä ON/OFF-kytkin täysin oikealle asentoon "TRIM". Säätötila on aktiivinen heti, kun ohjaimen ledi vilkkuu.
  - Suoraanajo voidaan säätää oikeasta ohjauksuuvasta.
  - Työnä ON/OFF-kytkin jällleen takaisin asentoon "ON".

**14 Ohjaintoiminnot – DIGITAL PROPORTIONAAL**

- Ohjainsuuvalla voit tehdä tarkkoja ohjauks- ja ajollikeittä.
- Ohjainsuuvalla vasemmalle:** Portaaton ajo eteenpäin ja taaksepäin eri nopeuksilla. Ota huomioon: Ajo-neuvo ajaa taaksepäin hitaammin kuin eteenpäin.
- Ohjainsuuvalla oikealle:** Ohjauks oikealle ja vasemmalle portaattomalla käänöllä takaa tarkan ohjauksen.

**15 Äänijärjestelmä**

- Napin painallus kerran = Mario-Kart™-ääni (11 sek.) toistetaan – tämän jälkeen ei ääntä. Napin painallus kaksi kertaa = äänimerkki kuuluu kaksi kertaa – sen jälkeen ei ääntä.

**PL****13 Regulacja układu kierowania**

- Jezeli podczas eksploatacji pojazdu Carrera RC okaże się, że pojazd ściga w prawo lub w lewo, jazdę prosto można skorygować w następujący sposób.
- Połączyć Państwo pojazd z kontrolerem zgodnie z wyjaśnieniami zawartymi w akapitach **5 6 7**.
  - Przesunąć Państwo włącznik ON/OFF zupełnie w prawo do pozycji "TRIM". Tryb regulacji jest aktywny, gdy zacznie migać lampka LED kontrolera.
  - Jazdę prosto można regulować prawym joystickiem.
  - Przesunąć Państwo włącznik ON/OFF ponownie do pozycji "ON".

**14 Funkcje kontrolera – DIGITAL PROPORTIONAL**

- Przy pomocy joysticka mogą Państwo przeprowadzać precyzyjne manewry sterowania i jazdy.
- Lewa strona joysticka:** Bezstopniowa jazda do przodu i do tyłu z różnymi prędkościami. Prosimy o zwrócenie uwagi: Pojazd porusza się do tyłu wolniej niż do przodu.
- Prawa strona joysticka:** Kierowanie w prawo i w lewo z bezstopniowym skretem kierownicy w celu precyzyjnego kierowania.

**15 System dźwiękowy**

- Jednokrotne naciśnięcie przycisku = odtworzony zostaje dźwięk Mario-Kart™-Sound (11 sek.) – potem nie rozbrzmiewa żaden dźwięk. Dwukrotne naciśnięcie przycisku = dwukrotnie rozbrzmiewa dźwięk klaksonu – potem nie rozbrzmiewa żaden dźwięk.

**H**

**4 Kormány beállítás**

- Ha a Carrera RC-jármű működtetése során kiderülne, hogy a jármű jobbra vagy balra húz, az alábbiak szerint korrigálható az egyenes irányú haladás.
- A jármű és a vezérlő párosítása az **5 6 7** szakasz szerint történik.
- Tolja az ON/OFF kapcsolót egészen jobbra a "TRIM" állásba. A beszabályozás üzem módi aktív, mi-helyt a vezérlőn lévő LED villog.
- Az egyenes irányú haladás a jobb oldali joystick-kel állítható be.
- Tolja vissza az ON/OFF kapcsolót "ON" állásba.

**14 A vezérlő funkciói – DIGITAL PROPORTIONAL**

- A joystickekkel precíziú tud kormányozni és manővereket végezni.
- Joystick balra:** Fokozatmenet haladás előre és hátra különböző sebességekkel. Kérjük figyelembe ven-ni: A jármű hátralefel lassabban halad, mint előre.
- Joystick jobbra:** Kormányzás jobbra és balra fokozatmenet kormányráfordítással a precíz kormányzáshoz.

**15 Hangerőszűri rendszer**

- A gombot egyszer megnyomva = a Mario-Kart™-zenét játssza le (11 mp) – azután már nincsen hang.
- A gombot kétszer megnyomva = a duka kétszer hallatszik – utána már nincsen hang.

**SLD**

**18 Nastavitev volana**

- Ce se pri delovanju vozila Carrera RC izkaže, da vozilo vleče v desno ali levo, lahko tek naravnost popravi-te, kot sledi.
- Povežite vozilo in kontrolnik tako, kot je obrazloženo poglavju **5 6 7**.
- Potisnite stikalo za vklop/izklop v desno v položaj "TRIM". Način za nastavljanje je aktiven takoj, ko utripa LED kontrolnika.
- Tek naravnost lahko nastavite z desno igralno palico.
- Potisnite stikalo za vklop/izklop spet nazaj v položaj "ON".

- 14 Voznja se lahko zdaj začne – DIGITAL PROPORTIONAL**
- Z igralnima palicama (Joysticks) lahko izvajate natančne krmilne in vozne manevre.
- Leva igralna palica:** Brestzopenjskim vozňja naprej in vzvratno pri različnih hitrostih. Prosimo upoštevajte: Vozilo se pelje vzvratno počasneje kot naprej.
- Desna igralna palica:** Obračanje volana v levo in desno z brestzopenjskim zasukom volana za natančno upravljanje volana.

**15 Zvočni sistem**

- Enkratni pritisak na gumb = prehadja se zvok Mario Kart™ (11 s) – nato brez zvoka.
- Dvakratni pritisak na gumb = dvakrat se oglasi hupa – nato brez zvoka.

**CZ**

**18 Regulace řízení**

- Jeřtíte se při provozu vozidla Carrera RC ukáže, že vozidlo táhne doprava nebo doleva, je možné korigo-vat přímý směr jízdy následujícím způsobem.
- Propojte vozidlo a ovladač, jak je vysvětleno v oddíle **5 6 7**.
- Posuňte spínač ON / OFF úplně vpravo do polohy "TRIM". Režim seřizování je aktivní, jakmile bliká LED kontrolka ovladače.
- Přímý směr jízdy je možné seřizovat pravým joystickem.
- Posuňte spínač ON/OFF zpět do polohy "ON".

**14 Funkce ovladače – DIGITAL PROPORTIONAL**

- Pomocí joysticků můžete provádět přesné řízení a jízdní manévry.
- Levý joystick:** Plynulá jízda dopředu a dozadu s různými rychlostmi. Věnujte pozornost tomu, že vozidlo jede dozadu pomaleji než dopředu.
- Pravý joystick:** Řízení doprava a doleva s plynulým natáčením volantu pro přesné vedení vozidla.

**15 Zvukový systém**

- Jedno stisknutí tlačítka = začne znít zvuk Mario Kart™ (11 s) – pak se zvuk vypne.
- Stisknutí tlačítka 2x = 2krát zazní houkačka – pak se zvuk vypne.

**SK**

**18 Presné nastavenie riadenia**

- Ak sa pri prevádzke vozidla Carrera RC ukáže, že vozidlo ľahá doprava alebo doľava, môže sa chod priamo dopredu korigovať nasledovne.
- Previazte vozidlo a kontrolér tak ako je to vysvetlené v časti **5 6 7**.
- Posuňte spínač ON / OFF úplne vpravo do polohy "TRIM". Akonáhle LED kontroléra bliká, je justovaci režim aktívny.
- Chod priamo dopredu sa dá nastavíť s pravým joystickom.
- Posuňte spínač ON / OFF späť do polohy "ON".

**14 Funkcie kontroléra – DIGITAL PROPORTIONAL**

- S joystickmi môžete vďaka presným riadiacim a jazdným manévromania.
- Joystick vľavo:** Plynulá jízda dopredu a dozadu s různými rychlostmi. Dbajte prosím na nasledovné: Vozidlo jede dozadu pomalejšie ako dopredu.
- Joystick vpravo:** Vedenie doprava a doľava s plynulým natočením volantu pre presné vedenie.

**15 Zvukový systém**

- Stlačenie tlačidla raz = zaznie zvuk Mario Kart™ (11 sek.) – zvuk potom stichne.
- Stlačenie tlačidla dvakrát = dvakrát zaznie kláskón – zvuk potom stichne.

**N**

**18 Justering av styringen**

- Dersom det viser seg at kjøretøyet trekker mot høyre eller venstre under bruk av Carrera RC-kjøretøyet, så kan kjøretøyet rett frem korrigeres.
- Bind kjøretøyet og kontrollør som forklart i avsnitt **5 6 7**.
- Skiv ON/OFF bryteren helt til høyre i posisjonen "TRIM". Justeringsmodus er aktiv med en gang kontrollør-LED blinker.
- Kjøring rett frem kan justeres med høyre joystick.
- Skiv ON/OFF bryteren tilbake i posisjonen "ON".

**14 Kontrollørfunksjoner – DIGITAL PROPORTIONAL**

- Med joystickene kan du gjennomføre presise styrings- og kjørsmanøvreringer.
- Venstre joystick:** Trinnlos fortlørs fremover og bakover i forskjellige hastigheter. OBS: Kjøretøyet kjør langsomere bakover enn fremover.
- Høyre joystick:** Trinnlos styring mot høyre og venstre for nøyaktighet.

**15 Lydsystem**

- Et trykk på knappen = Mario-Kart™-sound (11 sek.) avspilles – deretter ingen lyd mer.
- To trykk på knappen = horn høres to ganger – deretter ingen lyd mer.

**DK**

**18 Justering af styretøj**

- Viser det sig ved brug af Carrera RC-køretøjet, at køretøjet trækker til højre eller til venstre, kan ligeud-kørslen korrigeres på følgende måde.
- Synkroniser køretøjet og controller som forklaret i afsnit **5 6 7**.
- Skub ON/OFF kontakten helt til højre på position "TRIM". Justeringsmodus er aktiveret så snart con-troller LED'en blinker.
- Ligeudkørslen kan justeres med højre joystick.
- Skub ON/OFF kontakten tilbage på position "ON".

**14 Controller-funktioner – DIGITAL PROPORTIONAL**

- Med de to joystick kan du udføre præcise styre- og køremanøvre.
- Joystick til venstre:** Trinløs fortlørs- og baglørs kørsel med forskellige hastigheder. Vær opmærksom på: Køretøjet kører langsomere baglørs end fortlørs.
- Joystick til højre:** Styring til højre og venstre med trinløs ratudslag for præcis styring.

**15 Lydsystem**

- Et tryk på knappen = Mario-Kart™-sound (11 sek.) afspilles – derefter ingen lyd mere.
- To tryk på knappen = horn tuder to gange – derefter ingen lyd mere.

**Arabic**

- أضبط المقود إذا كانت مركبة القيادة تدير لليمين أو اليسار عند تشغيلها بشكل صحيح المستقيم يلي:
- ربط بين المركبة وجهاز التحكم كما هو موضح في الفقرة **5 6 7**.
- حرّك زر ON/OFF إلى أقصى اليمين على موضع "TRIM". يصبح نمط الضبط فعالاً بمجرد أن يوهض مصباح جهاز التحكم.
- يمكن ضبط السير المستقيم بواسطة عصا التحكم اليمنى.
- حرّك زر ON/OFF مرة أخرى على موضع "ON".

- 14 DIGITAL PROPORTIONAL**
- وظائف - جهاز التحكم - يمكنك عن طريق أذرع اللعب القيام بمناورات توجيه وقيادة دقيقة.
- عثة التحكم يسار: السير للأمام والسير للخلف بشكل متساوٍ وسرعات مختلفة. يرجى الانتباه: سرعة السيارة في الاتجاه إلى الأمام أقل من سرعتها في الاتجاه إلى الخلف.
- عثة التحكم يمين: التوجيه يميناً ويساراً براوطة توجيه متغيرة للتوجيه الدقيق.

- 15 نظام الصوت**
- الضغط على الزر مرة واحدة = تشغيل صوت Mario-Kart™ (لدة 11 ثانية) - وبعدها لا يوجد صوت.
- الضغط على الزر مرتين = نغمة الزمارة مرتين - وبعدها لا يوجد صوت.

**GR**

- 18 Ρύθμιση του συστήματος διεύθυνσης**
- An κατά τη λειτουργία του οχημάτος Carrera RC αντιληφθείτε ότι το όχημα „τραβάει” προς τα δεξιά ή αριστερά, μπορεί να διορθωθεί η ευθεία πορεία ως εξής.
- Συνδέστε το όχημα με το Controller όπως εξηγήθηκε στο κεφάλαιο **5 6 7**.
- Σέρτε τον διακόστη ON/OFF τελείως προς τα δεξιά στη θέση "TRIM". Η λειτουργία ρύθμισης ενεργοποιείται μόνο αρχικά να αναβοσβήνει η LED του Controller.
- Η ευθεία πορεία μπορεί να ρυθμιστεί με το δεξί Joystick.
- Σέρτε τον διακόστη ON/OFF πάλι πίσω στη θέση "ON".

**14 Λειτουργίες χειριστήρια – DIGITAL PROPORTIONAL**

- Με τα Joysticks μπορείτε να εκτελέσετε ελιγμούς ακριβείας.
- Joystick αριστερά:** Οδηγηση χωρίς διαβάθμιση προς τα εμπρός και προς τα πίσω με διαφορετικές ταχύτητες. Παρακολουθείτε προσέξτε: Το όχημα κινείται πιο αργά προς τα πίσω απ' όπ προς τα εμπρός.
- Joystick δεξιά:** Οδηγηση προς τα δεξιά και αριστερά με διάφορους χειρισμούς χωρίς διαβάθμιση για οδήγηση μεγαλύτερης ακριβείας.

**15 Ηχοσύστημα**

- Πίτσημα του κουμπιού μία φορά = Mario-Kart™-Sound (11 δευτ.) αναπαράγεται – κατόπιν κανένας ήχος.
- Πίτσημα του κουμπιού δύο φορές = Κόρνα ήχο δύο φορές – κατόπιν κανένας ήχος.

**RC**

- 18 调节转向**
- 如果证明 Carrera RC - 车辆在运行时向左或向右偏向, 可按照下列方法调整直行。
- 按照第 **5 6 7** 节中的说明连接车辆和遥控器。
- 请将 ON / OFF 开关拨至最右 "TRIM" 位置。遥控器上的 LED 开始闪烁表明调节模式已激活。
- 右操纵杆调节直行。
- 将 ON / OFF 开关拨回 "ON" 位置。

**14 遙控器功能 – DIGITAL PROPORTIONAL**

- 通過使用操縱杆, 您可以精確的轉彎和駕駛。
- 左操縱杆: 無級調節各種速度前進或后退。請注意: 車輛倒行時的速度比前進時緩慢。
- 右操縱杆: 無級調節精確地向左或向右轉向。

**15 声音系統**

- 按一次按鈕=開始播放馬里奧賽車遊戲音樂(11秒), 然後聲音關閉。
- 按兩次按鈕=响兩次喇叭聲, 然後聲音關閉。

**ROK**

- 18 조종간 섬세 조정**
- 카레라 RC 차량이 운행중에 좌측이나 우측으로 주행하는 경향을 보이면, 직진 주행을 **더욱과 같이** 조절할 수 있습니다.
- ON/OFF 스위치를 "TRIM" 위치까지 완전히 오른쪽으로 미십시오. 컨트롤러 점등이 깜박이면 조정 모드가 활성화 됩니다.
- 직진 주행을 오른쪽 조이스틱으로 조절할 수 있습니다.
- ON/OFF 스위치를 다시 "ON"의 위치로 미십시오.

**14 컨트롤러 기능 – DIGITAL PROPORTIONAL**

- 조이스틱을 이용하여 섬세한 기동 운전과 주행을 수행할 수 있습니다.
- 왼쪽 조이스틱: 各種のスピードで前進・後進を無段階にコントロール。차는 앞보다 뒤쪽으로 더 느리게 달린다는 사항을 유의하십시오.
- 른쪽 조이스틱: 左右への移動を無段階に精密制御。

**15 사운드 시스템**

- 단추 1회 누름 = 마리오 카트 사운드 (11초) 재생 - 그 후 사운드 없음.
- 단추 2회 누름 = 크랙션 사운드 2회 재생 - 그 후 사운드 없음.