

# Revell Hawker Hunter F.Mk6

A 04350-0389

© 2005 BY REVELL GmbH & CO. KG

PRINTED IN GERMANY



## Hawker Hunter F.Mk6

Die einsitzige Hawker P.1067 Hunter - ein Entwurf von Sir Sydney Camm - flog am 20. Juli 1951 zum ersten Mal. 1950 war der Auftrag zur Produktion für die RAF erteilt worden, im Juli 1954 erfolgte die Indienstellung der mit einem Rolls Royce Avon-Strahltriebwerk ausgestatteten Hunter F.1. Die Version F.2 mit einem Armstrong Siddeley Sapphire-Turbojet folgte rasch nach. Obwohl die beiden Jagdflugzeug/Abfangjägerversionen aufgrund ihrer ausgezeichneten Handhabungseigenschaften oft als „Pilotenmaschinen“ bezeichnet wurden, hatten sie auch einige gravierende Mängel, von denen zwei in der geringen Reichweite und dem Aussetzen der Triebwerke beim Abfeuern der hinteren Maschinengewehre in großer Höhe („flame out“) bestanden. Maschinengewehrfeuer erschwerte außerdem die Kontrolle des Anstellwinkels, und leere Geschosshülsen und Verbindungsglieder des Munitionsgurts verursachten Beschädigungen am Rumpfeinde. Das letztgenannte Problem wurde durch das Anbringen von auffälligen Sammelbehältern (Spitzname „Sabinas“) für diese Teile gelöst. Einige der Probleme konnten in den Versionen Hunter F.4 (mit Avon-Triebwerk) und F.5 (Sapphire-Triebwerk) behoben werden. Die erhöhte interne Treibstoffkapazität konnte durch je 455 Liter fassende Zusatztanks ergänzt werden, die an vier Pylonen unter den Tragflächen angebracht wurden. Im Jahr 1953 begann Hawkers mit der Entwicklung einer verbesserten Version, die für die Bekämpfung von Bodenzielen eingesetzt werden konnte, der Hunter F.6. Während die frühen Maschinen dieser Version noch das alte Tragflächendesign aufwiesen, wurden mit Modifikation Nr. 228 die vorderen Tragflächenkanten des äußeren Flügelteils verändert, um die Probleme mit dem „Nicken“ zu beenden. Ältere Maschinen wurden ebenfalls umgerüstet. Die Mk.6 konnte Bomben mitführen bzw. bis zu 16 ungelentete Raketen, die an kurzen Außenrängern an den Tragflächen-Unterseiten befestigt waren. Auch AIM-9B Sidewinder Luft-Luft-Raketen konnten an den äußeren Pylonen mitgeführt werden, allerdings wurden diese nur bei einigen niederländischen und anderen Hunter-Flugzeugen verwendet, nicht von der RAF. Die Serienproduktion des Typs F.6 begann im Jahr 1955 und bis 1958 waren alle für Fronteinsätze vorgesehenen Einsatzstaffeln mit diesem Typ ausgestattet. Zu dieser Zeit bestand auch der dringende Bedarf, die F.6 speziell für den Angriff auf Bodenziele auszulagern. Die neue Version erhielt die Bezeichnung FGA.9. Insgesamt wurden 383 Flugzeuge des Typs Hunter F.6 für die RAF gebaut; sie waren bei 21 Front-Einsatzstaffeln und teilweise bei der 229. Operational Conversion Unit eingesetzt, der Central Flying School, dem Central Fighter Establishment (dem auch die Fighter Combat School angehörte, deren Markierungen diesem Bausatz beiliegen), und dem Aeroplane and Armament Experimental Establishment. Viele Hunter F.6 wurden exportiert oder in Lizenz hergestellt, wobei zwei Hauptnutzer im NATO-Verband die belgischen und niederländischen Luftstreitkräfte waren, außerdem waren Flugzeuge des Typs Hunter für viele Jahre die in verschiedenen Ländern des Nahen Ostens am häufigsten eingesetzten Jagdflugzeuge. Der Typ war rund um den Globus so beliebt, dass noch lange nach Produktionsende die Firma Hawker umfangreiche Rückkauf-Programme zum Zweck der Umrüstung und den Wieder-Export auflegte. Die Hunter F.6 wurde von einem Rolls Royce Avon Mk.203-Strahltriebwerk mit einem Standschub von 4.536 kg (10.000 lb) angetrieben und erreichte eine Höchstgeschwindigkeit von 1.150 km/h (700 mph) auf Seehöhe. Feste Bewaffnung: vier 30mm Aden-Kanonen. Maße: Spannweite: 10,26m (33ft. 8 in.), Länge: 13,98m (45ft. 10,5 in.), Höhe: 4,01m (13ft 2 in.).

## Hawker Hunter F.Mk6

Designed by Sir Sydney Camm, the single seater Hawker P.1067 Hunter was first flown on 20 July 1951. Ordered into production for the RAF in 1950, Rolls Royce Avon powered Hunter F.1s entered service in July 1954; the F.2 quickly followed, powered by an Armstrong Siddeley Sapphire turbojet. Often described as a pilots aeroplane with superb handling qualities, these two fighter interceptor versions also had some serious shortcomings; two problems were a lack of range and engine flame-outs when the guns were fired at high altitudes. Gun firing caused pitch control problems, and ejected cartridge cases and links were also damaging the rear fuselage. The latter problem was solved by fitting the prominent link collector cases, nicknamed 'Sabinas'. Some problems were solved with the Hunter F.4 (Avon powered) and the F.5 (Sapphire); increased internal fuel capacity was augmented by fitting four underwing pylons, each of which could carry a 455 litre (100 gallon) fuel tank. By 1953, Hawkers started work on an improved version with a ground attack capability, the Hunter F.6. Early F.6s retained the original wing design but Modification No.228 incorporated the wing leading edge extensions to solve pitching problems and earlier machines were also modified. The Mk.6 could carry bombs, or up to 16 unguided rockets on underwing stub pylons; although not used by the RAF, AIM-9B Sidewinder air-to-air missiles were also fitted under the outer wing pylons of several Dutch and other Hunters. F.6 production began in 1955 and by 1958 all front line squadrons were equipped with these. By then there was also an urgent need to fully adapt the F.6 for the dedicated ground attack role, the new version becoming the FGA.9. A total of 383 Hunter F.6s was built for the RAF, serving with 21 front line squadrons and with component units of No.229 Operational Conversion Unit, the Central Flying School, the Central Fighter Establishment (incorporating the Fighter Combat School whose markings are included in this kit) and the Aeroplane and Armament Experimental Establishment. Many Hunter F.6s were exported or built under licence, the Belgian and Dutch Air Forces being two major NATO users; for many years it was also the major fighter aircraft in several middle eastern countries. It was so popular around the world that long after production had ceased, Hawkers had a huge repurchasing programme for conversion and re-export. The Hunter F.6 was powered by a 4,536kg (10,000 lb) static thrust Rolls Royce Avon Mk.203 turbojet, giving a maximum speed of 1,150km/h (700mph) at sea level. Fixed armament: four 30mm Aden cannon. Dimensions. Wing span: 10.26m (33ft 8in.). Length: 13.98m (45ft 10.5in.). Height: 4.01m (13ft 2in.).

Form hergestellt und im Eigentum von Revell GmbH & Co. KG/Revell Monogram Inc. Widerrechtliche Nachahmungen werden gerichtlich verfolgt.

Ge produit et propriété de la société Revell GmbH & Co. KG/Revell Monogram Inc. Toute utilisation ou duplication frauduleuse fera l'objet de poursuites en justice.

Modelado y en propiedad de Revell GmbH & Co. KG/Revell Monogram Inc. Imitaciones ilícitas serán perseguidas por la ley.

Forma prodotta della Revell GmbH & Co. KG/Revell Monogram Inc. e di proprietà della stessa impresa, la quale procederà legalmente contro ogni imitazione abusiva.

Malli on Revell GmbH & Co. KG/Revell Monogram Inc. valmistama ja omistama. Laittoaan kopiointiin tuliaan puuttuttamaan oikeudellisin toimin.

Formen er produsert og eies av Revell GmbH & Co. KG/Revell Monogram Inc. Etterfigning uten tillatelse vil bli gjenstand for rettslig forfølgelse.

Produkcja i prawa własności firmy Revell GmbH & Co. KG/Revell Monogram Inc. Nielegalne podrobienie jest zabronione pod odpowiedzialnością sądową.

Model Revell GmbH & Co. KG/Revell Monogram Inc. firmasının mülkiyeti altında imal edilmiştir. Kanuna aykırı taklitler mahkemeye takip edilecektir.

A forma előállításja és a tulajdonjog birtokosa a Revell GmbH & Co. KG/Revell Monogram Inc. A jogellenes utánzatokat és hamisítványokat bírósággal üldözünk. Jólidőzik.

Mould manufactured by and property of Revell GmbH & Co. KG/Revell Monogram Inc. Illegal imitations are subject to prosecution.

Vorm vervaardigd door en eigendom van Revell GmbH & Co. KG/Revell Monogram Inc. Onrechtmatige nabootsing worden gerechtelijk vervolgd.

Formas produzidas e de propriedade da Revell GmbH & Co. KG/Revell Monogram Inc. Cópias não autorizadas serão processadas juridicamente como determinado na lei.

Modellen tillverkad av och tillhör Revell GmbH & Co. KG/Revell Monogram Inc. All kopiering beivras enligt lagen om upphovsrätt.

Formen er fremstillet af Revell GmbH & Co. KG/Revell Monogram Inc. som også har ejendomsret. Lovstridige efterligninger sagsøger.

Modelo изготвяно в името на собствеността на фирмата Revell GmbH & Co. KG/Revell Monogram Inc. Препродаването и продажбата на копирите са строго забранени.

Η πρόσημη κατασκευαστική και περιβλήση στην βιομηχανία της Revell GmbH & Co. KG/Revell Monogram Inc. Οι παράνομες αντιγραφές θα καταδικαστούν δικαστικά.

Tvor byl vytvořen firmou Revell GmbH & Co. KG/Revell Monogram Inc. a je jejím vlastnictvím. Proti nezákonným napodobením se bude postupovat soudní cestou.

Forma je proizvedena in je vlasništvo Revell GmbH & Co. KG/Revell Monogram Inc. Neovlašćene kopije bodo pravno kaznjene.



## Verwendete Symbole / Used Symbols

Bitte beachten Sie folgende Symbole, die in den nachfolgenden Bausteinen verwendet werden.

**Veillez noter les symboles indiqués ci-dessous, qui sont utilisés dans les étapes suivantes du montage.**  
Sivnanse tener en cuenta los símbolos facilitados a continuación, a utilizar en las siguientes fases de construcción.

**Si prega di fare attenzione ai seguenti simboli che vengono usati nei seguenti stadi di costruzione.**  
Huomioi seuraavat symbolit, joita käytetään seuraavissa kokoonamisvaiheissa.

**Legg merke til symbolene som benyttes i monteringsstrinnene som følger.**

Prosę zwracać na następujące symbole, które są użyte w poniższych etapach montażowych

**Daha sonrakı montaj basamaklarında kullanılacak olan, aşağıdaki sembollere lütfen dikkat edin.**  
Kérjük, hogy a következő szimbólumokat, melyek az alábbi építési fokokban alkalmazásra kerülnek, vegyétek figyelembe.

Please note the following symbols, which are used in the following construction stages.

**Neem a.u.b. de volgende symbolen in acht, die in de onderstaande bouwfasen worden gebruikt.**  
Por favor, preste atenção aos símbolos que seguem pois os mesmos serão usados nas próximas etapas de montagem.

**Observera: Nedanstående piktogram används i de följande arbetsmomenten.**  
Lag vänligst märke till följande symboler, som bryntes i de följande byggfaser.

**Показуйте, обратите внимание на следующие символы, которые используются в последующих операциях сборки.**  
Παρακάτω προέξτε τα παρακάτω σύμβολα, τα οποία χρησιμοποιούνται στις παρακάτω βαθμίδες συναρμολόγησης.

**Dbejte prosim na dále uvedené symboly, které se používají v následujících konstrukčních stupních.**  
Prosimo za Vašu pozornost na sledeče simbole ki se uporabljajo v naslednjih korakih gradbe.



Abziehbild in Wasser einweichen und anbringen  
Soak and apply decals  
Mouiller et appliquer les décalcomanies  
Transfer in water even laten waken en aanbrengen  
Remojar y aplicar las calcomanías  
Pôr de molho em água e aplicar o decalque  
Immergere in acqua ed applicare decalcomanie  
Blöt och fäst dekalerna  
Kostuta siirtokuvaa vedessä ja aseta paikalleen  
Fukt motivet i varmt vann og fôr det over på modellen  
Dypp bildet i vann og sett det på  
Переводную картинку намочить и нанести  
Zmęczyć kalkomanie w wodzie a następnie nakleić  
Βουτήξτε τη χαρμάνια στο νερό και τοποθετήστε την  
Çikartmayı suda yumuşatın ve koyun  
Obtisk namočite ve vodě a umísti  
a matricát vizben beáztatni és fêlhelyezni  
Preslikak potopiti v vodo in zatem nanašati



Kleben  
Glue  
Coller  
Lijmen  
Engomar  
Colar  
Incollare  
Limmas  
Liimaa  
Limes  
Lím  
Клеить  
Przykleić  
κόλλημα  
Yapıştırma  
Lepeni  
ragasztani  
Lepiti



Nicht kleben  
Don't glue  
Ne pas coller  
Niel lijmen  
No engomar  
Nào colar  
Non incollare  
Limmas ej  
Älä liimaa  
Skal IKKE limes  
Ikke lim  
Не клеить  
Nie przyklejać  
μη κολλάτε  
Yapıştırılmayın  
Nelepit  
nem szabad ragasztani  
Ne lepiti



Wahlweise  
Optional  
Facultatif  
Naar keuze  
No engomar  
Alternado  
Facultativo  
Valfritt  
Vaihtoehotisesti  
Valfrítt  
Valgfritt  
Ha valóór  
Do wyboru  
εναλλακτικά  
Sepmelli  
Volltelné  
tetszék szerint  
način izbire



Anzahl der Arbeitsgänge  
Number of working steps  
Nombre d'étapes de travail  
Het aantal bouwstappen  
Número de operaciones de trabajo  
Número de etapas de trabalho  
Numero di passaggi  
Antal arbetsmoment  
Työvaiheiden lukumäärä  
Antall arbeidsstrinn  
Antall arbeidstrinn  
Колличество операций  
Liczba operacji  
αριθμός των εργασιών  
Ís sálhatalaminn sayis  
Počet pracovných operáci  
a munkafolyamatok száma  
Številka koraka montaže



Klarsichtteile  
Clear parts  
Pièces transparentes  
Transparente onderdelen  
Limpiar las piezas  
Peça transparente  
Partie transparente  
Genomskånliga detaljer  
Läpinäkyvät osat  
Glassklare deler  
Gjennomsiktige deler  
Προзрачные детали  
Elementy przezroczyste  
διαφανή εξαρτήματα  
Šeťaf parçalar  
Průzračné díly  
áttszó alkatrészek  
Deli ki se jasno vide



Gleichen Vorgang auf der gegenüberliegenden Seite wiederholen  
Repeat same procedure on opposite side  
Opérer de la même façon sur l'autre face  
Dezelfde handeling herhalen aan de tegenoverliggende kant  
Realizar el mismo procedimiento en el lado opuesto  
Repetir o mesmo procedimento utilizado no lado oposto  
Stessa procedura sul lato opposto  
Upprepa proceduren på motsatta sidan  
Toista sama toimenpide kuten vieriseisällä sivulla  
Det samme arbejde gentages på den modsattliggende side  
Gjenta prosedyren på siden tvrs overfor  
Повторять такую же операцию на противоположной стороне  
Taki sam przebieg czynności powtórzyc na stronie przeciwniej  
επανάλάβετε την ίδια διαδικασία στην απέναντι πλευρά  
Aynı işlemi karşı tarafta tekrarlayın  
Stejný postup zopakovat na protilehlé straně  
ugyanazt a folyamatot a szemben található oldalon megismételni  
Isti postopek ponoviti in na suprotni strani



Abbildung zusammengesetzter Teile  
Illustration of assembled parts  
Figure représentant les pièces assemblées  
Afbeelding van samengevoegde onderdelen  
Ilustración piezas ensambladas  
Figura representando peças encaixadas  
Illustrazione delle parti assemblate  
Bilden visar dalarna hopsatta  
Kuva yhteiliitetyistä osista  
Illustrasjonen viser de sammensatte delene  
Ilustrasjon, sammensatte deler  
Изображение смонтированных деталей  
Rysunek złożonych części  
απεικόνιση των συναρμολογημένων εξαρτημάτων  
Birleştirilen parçaların şekli  
Zobrazení sestavených dílů  
összeállított alkatrészek ábrája  
Slika slopljenega dela



Mit einem Messer abtrennen  
Detach with knife  
Détacher au couteau  
Met een mesje afsnijden  
Separarlo con un cuchillo  
Separar utilizando uma faca  
Staccare col coltello  
Skär loss med kniv  
Irrota veitsellä  
Adskilles med en kniv  
Skjær av med en kniv  
Отделить ножом  
Odciąć nożem  
διαχωρίστε με ένα μαχαίρι  
Bır bıçak ile kesin  
Oddélit pomocí nože  
kés segítségével leválasztani  
Oddeliti z nožem



Bauteile trocken lassen  
Allow the parts to dry  
Laisser sécher les pièces  
Oderdelen laten drogen  
Dejar secar las piezas  
Deixar secar os componentes  
Far asciugare i componenti  
Anna osien kuivaa  
La delene tørke  
Lad komponenterne tørre  
Låt byggedelarna torka  
Дать деталям высохнуть  
Części pozostawić do wyschnięcia  
Αφήστε τα μέρη να στεγνώσουν  
Yarı parçaların kurumaya bırakınız  
Alkatrészeket hagyja száradni  
Jednotlivé díly nechte zaschnout  
Pustite da sestavni deli posušijo



Klebeband  
Adhesive tape  
Dévidoir de ruban adhésif  
Plakband  
Cinta adhesiva  
Fita adesiva  
Nastro adesivo  
Tejp  
Teippi  
Tape  
Tape  
Клейкая лента  
Tasma klejaca  
κολλητική ταινία  
Yapıştırma bandı  
Lepící páska  
ragasztószalag  
Traka za lepilom

## Beiliegenden Sicherheitstext beachten / Please note the enclosed safety advice

**D: Beiliegenden Sicherheitstext beachten und nachschlagebereit halten.**

E: Please note the enclosed safety advice and keep safe for later reference.

**F: Respecter les consignes de sécurité ci-jointes et les conserver à portée de main.**

NL: Houddt u aan de bijgaande veiligheidsinstructies en hou deze steeds bij de hand.

**E: Observar y siempre tener a disposición este texto de seguridad adjunto.**

I: Seguire le avvertenze di sicurezza allegate e tenerle a portata di mano.

**P: Ter em atenção o texto de segurança anexo e guardá-lo para consulta.**

S: Beakta bifogad säkerhetstext och håll den i beredskap.

**FIN: Huomioi ja säilytä oheiset varoitukset.**

DK: Overhold vedlagte sikkerhedsanvisninger og hav dem liggende i nærheden.

**N: Ha alltid vedlagt sikkerhetstekst klar til bruk.**

RUS: Соблюдайте прилагаемый текст по технике безопасности, хранить его в легко доступном месте.

**PL: Stosować się do załączonej karty bezpieczeństwa i mieć ją stale do wglądu.**

GR: Προσέξτε τις συνημμένες υποδείξεις ασφαλείας και φυλάξτε τις έτσι ώστε να τις έχετε πάντα σε διαθέσιμη οα.

**TR: Ekteki güvenliik talimatlarını dikkate alıp, bakabileceğiniz bir şekilde muafaza ediniz.**  
CZ: Dbejte na přiložený bezpečnostní text a mějte jej připravený na dosah.

**H: A mellékelt biztonsági szöveget vegye figyelembe és tartsa fellapozásra készen!**

SLO: Priložena varnostna navodila izvajajte in jih hranite na vsem dostopnem mestu.

Dieser Bausatzt wurde in mehrfachen Qualitäts- und Gewichtskontrollen auf Vollständigkeit überprüft. Reklamationen können nur bearbeitet werden, wenn die **Bauanleitung**, das aus der Kartonage herausgeschnittene **EAN-Strichcode-Feld** und der **Kassenbon** eingeschickt werden. Bitte haben Sie Verständnis dafür, dass wir nur Gewährleistung bei aktuellen Artikeln übernehmen können, die im Zeitraum der letzten 24 Monate erworben worden sind. **Unfrei eingesandte Reklamationssendungen werden von uns nicht angenommen!** „Einzelteile für Umbauten können gegen Vorkasse erworben werden“. Unsere Adresse: Revell GmbH & Co. KG, Abteilung X, Henschelstr. 20-30, 32257 Bünde. Dieser Direktservice gilt für die Länder: Deutschland, Benelux, Österreich, Frankreich, Großbritannien. Reklamationen aus den übrigen Ländern werden über die jeweiligen Distributeure abgewickelt. Bitte kontaktieren Sie Ihren Händler.

*This Model Kit has been subject to extensive quality and weight checks during the manufacturing process to ensure it leaves our warehouse in perfect condition. We are only able to process applications for missing parts if the following procedure is followed. In all cases the following will be required before we are able to process any request: Original receipt (proof of purchase) original instruction sheets (will be returned) and the bar code cut out of the box. We may not be able to process requests for products that have been discontinued for more than 24 months. Products that are returned directly to us without prior authorisation by a company representative will not be accepted and returned to sender. Replacement parts for conversion or spares will continue to be available however they will incur a handling charge. Please write to: Department X, Revell GmbH & Co. KG, Henschelstr 20-30, 32257 Bünde.*

*This direct service is only available in the following markets: Germany, Benelux, Austria, France & Great Britain, Revell GmbH & Co. KG, Boston House, 64-66 Queensway, Hemel Hempstead, Herts, HP2 5HA, Great Britain.*  
*For all other markets please contact your local dealer or distributor directly.*

Afin de vous donner entière satisfaction et pour nous assurer que tous les éléments nécessaires au montage de votre maquette sont présents dans la boîte, cet article a subi dans son intégralité divers contrôles qualitatifs ainsi que des contrôles de poids. Si toutefois vous deviez nous faire part de certaines réclamations, nous vous prions de bien vouloir vous adresser à votre revendeur habituel, muni de la notice de montage, du code EAN découpé sur la boîte, ainsi que de votre ticket de caisse. Le SAV ne sera assuré que pour les articles ayant été acquis depuis moins de 24 mois. Les pièces de rechange utilisées pour la transformation de maquettes pourront être obtenues en pré-paiement. Dans le cas où vous n'obtiendriez pas satisfaction, vous pouvez vous adresser directement à notre service SAV à l'adresse suivante: REVELL GmbH & Co. KG, Abteilung X, Henschelstraße 20-30, D-32257 Bünde cw Revell GmbH & Co. KG, 14 B, rue du Chapeau Rouge, F-21000 Dijon, France. Pour tous les autres marchés, merci de prendre contact avec votre détaillant ou distributeur.

*Deze bouwdoos werd verscheidene malen volledig gecontroleerd op kwaliteit en gewicht. Klachten kunnen slechts in behandeling worden genomen indien de bouwhandleiding, de uit de doos geknipte EAN - streepjescode en de kassabon zijn meegezonden. Wij vragen om uw begrip dat wij alleen garantie kunnen geven voor huidige artikelen die binnen een periode van de laatste 24 maanden zijn gekocht. Onvolledig ingezonden klachten kunnen niet in behandeling worden genomen. Onderdelen voor ombouw kunnen tegen vooruitbetaling gekocht worden.*

*Ons adres is: Revell GmbH & Co. KG, Afdeling X, Henschelstrasse 20-30, 322557 Bünde. Duitsland. Deze directe service geldt alleen voor de volgende landen: Duitsland, Benelux, Oostenrijk, Frankrijk, Groot Brittannië.*  
*Klachten afkomstig uit overige landen worden via de eventuele lokale vertegenwoordigers van Revell afgewikkeld. Wij verzoeken U contact op te nemen met uw winkelier.*

# Benötigte Farben / Used Colors

Benötigte Farben  
Required colours

Peintures nécessaires  
Benodigde kleuren

Pinturas necesarias  
Tintas necessárias

Colori necessari  
Använda färger

Tarvittavat värit  
Du trenger følgende farger

Nødvendige farger  
Необходимые краски

Potrzebne kolory  
Απαιτούμενα χρώματα

Gerekli renkler  
Potrebne barvy

Szükséges színek.  
Potrebne barve

10 % **A** 90 %

**gelb, matt 15** + **bronzegrün, matt 65**  
yellow, matt  
jaune, mat  
geel, mat  
amarillo, mate  
amarelo, fosco  
giallo, opaco  
gul, matt  
keltainen, himmeä  
gul, mat  
gul, matt  
желтый, матовый  
žółty, matowy  
κίτρινο, ματ  
sari, mat  
žlutá, matná  
sárga, matt  
rumena, mat

vert bronze, mat  
bronzegrön, mat  
verde broncio, mate  
verde bronze, fosco  
verde bronzó, opaco  
bronzgrön, matt  
pronssinvihreä, himmeä  
bronzegrön, mat  
bronzegrön, matt  
бронзово-зеленый, матовый  
brązowzielony, matowy  
πράσινο μπρούτζου, ματ  
bronz yeşili, mat  
bronzové zelená, matná  
bronzzöld, matt  
bronza zelena, mat

5 % **B** 95 %

**blau, matt 56** + **blaugrau, matt 79**  
blue, matt  
bleu, mat  
blauw, mat  
azul, mate  
azul, fosco  
blu, opaco  
blá, mat  
sininen, himmeä  
blá, mat  
blá, mat  
синий, матовый  
niebieski, matowy  
μπλε, ματ  
mavi, mat  
modrá, matná  
kék, matt  
plava, mat

greyish blue, matt  
gris-bleu, mat  
blauwgris, mat  
gris azulado, mate  
cinzento azulado, fosco  
grigio blu, opaco  
blágrá, matt  
siniharmaa, himmeä  
blágrá, mat  
blágrá, matt  
сине-серый, матовый  
siwy, matowy  
γκρίζομπλέ, ματ  
mavi gri, mat  
modrosedá, matná  
kékeszürke, matt  
plavo siva, mat

**C**

**aluminium, metallic 99**  
aluminium, metallic  
aluminium, métallique  
aluminium, metallic  
aluminio, metalizado  
aluminio, metálico  
aluminio, metalico  
aluminium, metallak  
aluminium, metallak  
aluminium, metallic  
алюминиевый, металл  
aluminium, metaliczny  
αλουμίνιο, μεταλλικό  
aluminium, metalik  
hliníková, metaliza  
aluminium, metall  
aluminium, metalik

**D**

**weiß, matt 5**  
white, matt  
blanc, mat  
wit, mat  
branco, mate  
bianco, fosco  
bianco, opaco  
vit, matt  
valkoinen, himmeä  
hvid, mat  
hvit, matt  
белый, матовый  
biały, matowy  
λευκό, ματ  
beyaz, mat  
bilá, matná  
fehér, matt  
bela, mat

**E**

**schwarz, matt 8**  
black, matt  
noir, mat  
zwart, mat  
negro, mate  
preto, fosco  
nero, opaco  
svart, matt  
musta, himmeä  
sort, mat  
sort, matt  
черный, матовый  
czarny, matowy  
μαύρο, ματ  
siyah, mat  
černá, matná  
fekete, matt  
črna, mat

**F**

**silber, metallic 90**  
silver, metallic  
argent, métallique  
zilver, metallic  
plata, metalizado  
prata, metálico  
argento, metalico  
silver, metallic  
hopea, metallak  
silv, metallak  
solv, metallic  
серебристый, металл  
srebro, metaliczny  
ασμύ, μεταλλικό  
gümüş, metalik  
stříbrná, metaliza  
ezüst, metall  
srebrna, metalik

**G**

**eisen, metallic 91**  
steel, metallic  
coloris fer, métallique  
ijzerkleurig, metallic  
ferroso, metalizado  
ferro, metálico  
ferro, metalico  
järnfärg, metallic  
teräksenväri, metallak  
jern, metallak  
jern, metallic  
стальной, металл  
zelazo, metaliczny  
σιδηρού, μεταλλικό  
demir, metalik  
železná, metaliza  
vas, metall  
żelazna, metalik

**H**

**gelb, matt 15**  
yellow, matt  
jaune, mat  
geel, mat  
amarillo, mate  
amarelo, fosco  
giallo, opaco  
gul, matt  
keltainen, himmeä  
gul, mat  
gul, matt  
желтый, матовый  
žółty, matowy  
κιτρινο, ματ  
sari, mat  
žlutá, matná  
sárga, matt  
rumena, mat

**I**

**anthrazit, matt 9**  
anthracite grey, matt  
anthracite, mat  
antraciet, mat  
antracita, mate  
antracite, fosco  
antracite, opaco  
antracit, matt  
antrasitti, himmeä  
koksgrá, mat  
antrasit, matt  
антрацит, матовый  
antracyt, matowy  
ανθρακί, ματ  
antrasit, mat  
antracit, matná  
tanno siva, mat

**J**

**rost, matt 83**  
rust, matt  
rouille, mat  
roest, mat  
orin, mate  
ferrugine, fosco  
color ruggine, opaco  
rost, matt  
rooste, himmeä  
rust, mat  
rust, matt  
ржавчина, матовый  
rdzawy, matowy  
χρώμα σκουριάς, ματ  
pas rengi, mat  
rezavá, matná  
rozsoá, matt  
rjava, mat

**K**

**beige, matt 89**  
beige, matt  
beige, mat  
beige, mat  
beige, mate  
beige, fosco  
beige, opaco  
beige, matt  
beige, himmeä  
beige, mat  
beige, matt  
бежевый, матовый  
beżowy, matowy  
μπεζ, ματ  
bej, mat  
bežová, matná  
bézs, matt  
bež (slonova kost), mat

**L**

**Hellblau, matt 49**  
Light blue, matt  
Bleu clair, matt  
Lichtblauw, mat  
Azul claro, mate  
Blu chiaro, opaco  
Ljusblá, matt  
Vaaleansininen, matta  
Lysblá, mat  
Lysblá, matt  
Светло-синий, матовый  
Jasnoniebieski, matowy  
Μπλε ανοιχτό, ματ  
Açik mavi, mat  
Világoskék, matt  
Svætle modrá, matná  
Svetlomodra, brez leska

**M**

**schwarz, seidenmatt 302**  
black, silky-matt  
noir, satiné mat  
zwart, zijdemat  
negro, mate seda  
preto, fosco sedoso  
nero, opaco seta  
svart, seidenmatt  
musta, silkinihimeä  
sort, silkemat  
sort, silkemat  
черный, шелковисто-матовый  
czarny, jedwabisto-matowy  
μαύρο, μεταξωτό ματ  
siyah, ippek mat  
černá, hedvábne matná  
fekete, selyemmatt  
črna, svila mat

**N**

**karminrot, matt 36**  
carmin red, matt  
rouge carmin, mat  
karmijnrood, mat  
carmin, mate  
vermelho carmin, fosco  
rosso carminio, opaco  
karminröd, matt  
karminpunainen, himmeä  
karminröd, mat  
karminröd, matt  
красный кармин, матовый  
karminowy, matowy  
κόκκινο δαίηρο, ματ  
lál rengi, mat  
krbové červená, matná  
kárminpiros, matt  
šminka rdeča, mat

**O**

**seeigrün, matt 48**  
sea green, matt  
vert d'eau, mat  
zeegroen, mat  
verde mar, mate  
verde-mar, fosco  
verde lago, opaco  
havsgrön, matt  
merenvihreä, himmeä  
havgrön, mat  
sjøgrønn, matt  
зеленый морской, матовый  
zieleń morská, matowy  
πράσινο λίμνης, ματ  
göl yeşili, mat  
mořská zelená, matná  
tengerzöld, matt  
morsko zelena, mat



4 gr.

Zur besseren Ausbalancierung mit einem Gewicht beschweren  
Add weight for improved stability  
Pour une mise en place correcte allourdir  
Voor evenwicht gewicht aanbrengen  
Colocar un peso para obtener un mejor equilibrio  
Utilizar um peso para melhor balanceamento  
Per un migliore bilanciamento metterci su un peso  
belasta med en vikt för bättre balansering  
paremmman tasapainon saavuttamiseksi kuormita painolla  
Til bedre afbalancering vedhænges en vægt  
For bedre avbalansering - belast med en vekt  
для лучшего отбалансирования положить груз  
dla lepszego wyrównowazenia obciázyc cięzarkiem  
για την καλύτερη αντιτάξιση τοποθετείστε ένα βάρος  
Daha iyi dengelemek için bir ağırlık koyun  
Na úcelem lepsiho vyvázeni zatížit závažím  
a jobb kiegyenlítés érdekében egy nehezékkal ellátni  
Zaradi boljše ravnoteže postaviti kontratežo z tegom

Nicht enthalten  
Not included  
Non fourni  
Behoort niet tot de levering  
No incluido  
Non compresi  
Não incluído  
Ikke medsendt  
Ingår ej  
Ikke inkluderet  
Eivät sisälly  
Δεν συμπεριλαμβάνεται  
He содержится  
Nem tartalmazza  
Nie zawiera  
Ni vsebovano  
İçerisinde bulunmamaktadır  
Neni obsaženo



Öffnungen mit Spachtelmasse verschließen und Oberfläche mit Schleifpapier angleichen  
Close openings with putty and sand down surface  
Reboucher les orifices avec du mastic et uniformiser les surfaces avec du papier à poncer.  
Dicht de openingen af met plamuur en maak het oppervlak glad met schuurpapier.  
Refiller les ouvertures com massa de empastador y alisar con papel de lija  
Fechar as aberturas com massa de aparelhar e igualar a superfície com uma lixa  
Chiudere le aperture con stucco e ugualare la superficie con carta abrasiva  
Stäng öppningarna med spackelmasse och jämna till ytan med slippapper  
Suje aukot siloteaineella ja tasolla pinta hiekkapaperilla.  
Añingene lukkes med spartelmasse og overfladen gøres plan med sandpapir  
Tett åpningene med spartel og puss overflaten med slipappir.  
Щели заделать шпаклевкой и выровнять поверхность шлифовальной бумагой  
Zatkać otwory masą szpachlową i wygładzić powierzchnię papierem ściernym  
Κλείστε τ ανοιγματα με στόκο και λείψετε την εξωτερική επιφάνεια με υαλοχαρτό  
Delkleri macun ile kapatın ve üst yüzeyi zımpara kağıdı ile düzeltin  
Otvory překryt tmelem a povrch vyrovnat smirkovým papírem  
Nyílásokat alapozómasszával lezárni és a felületet dörzsőpapírral elegyengetni  
Zatvoriti otvore smesom za popunjavanje a površinu poranati brusnim papírom

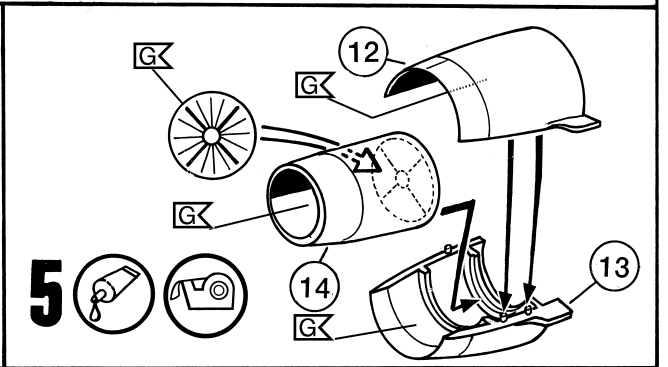
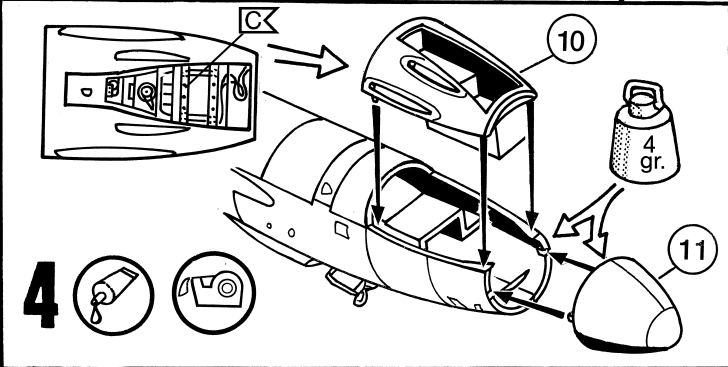
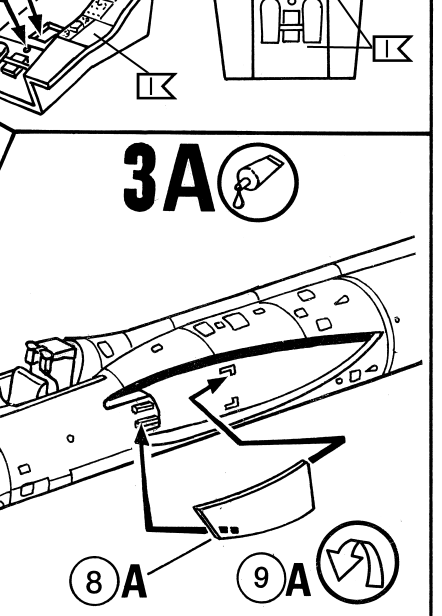
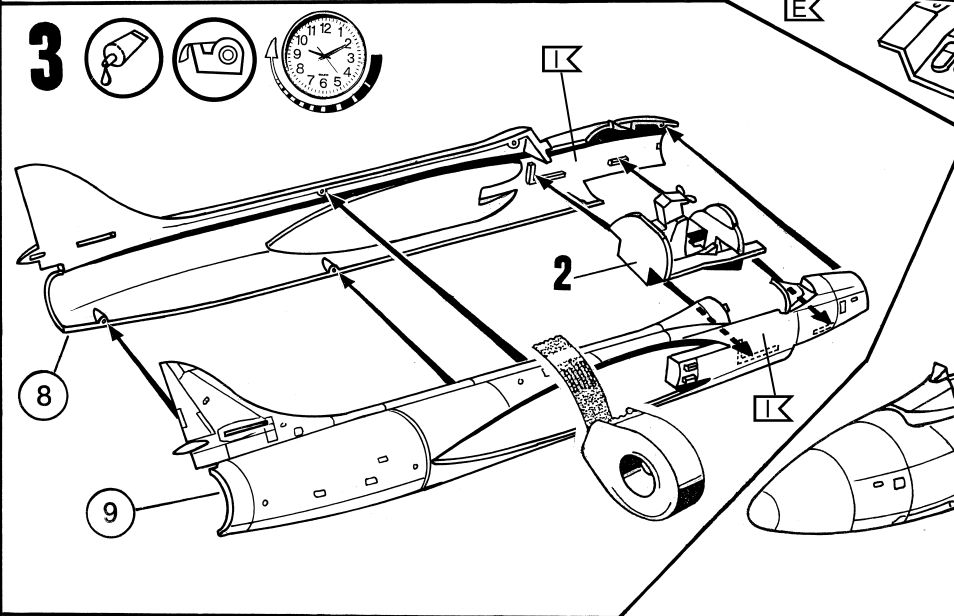
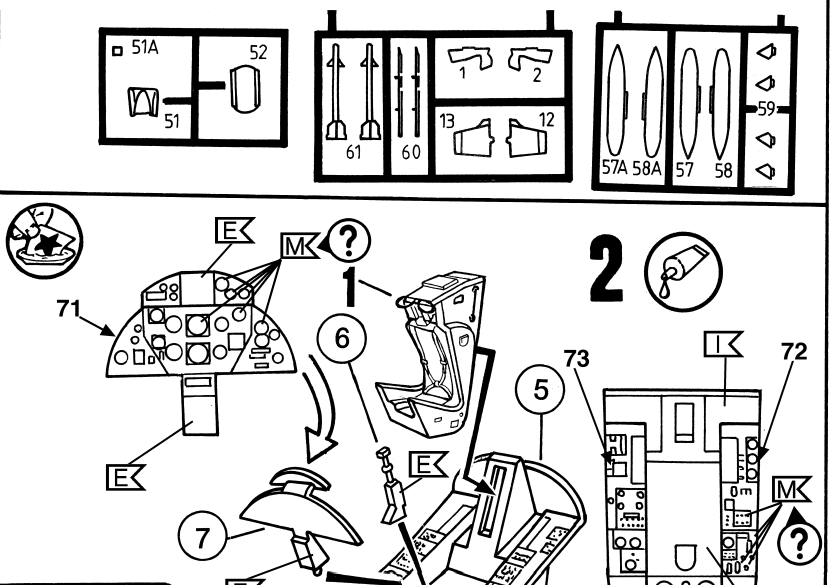
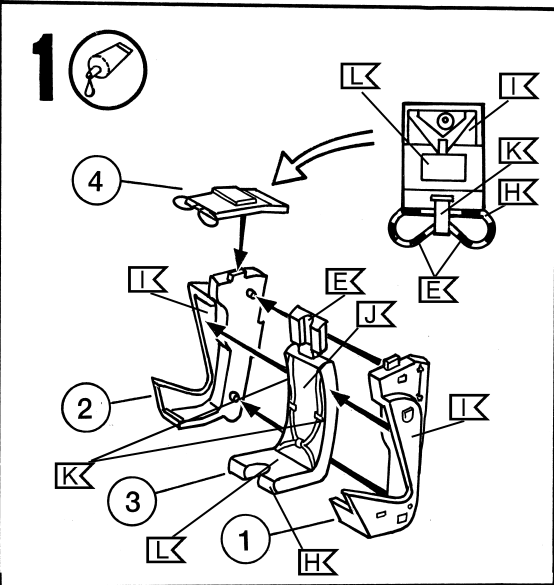
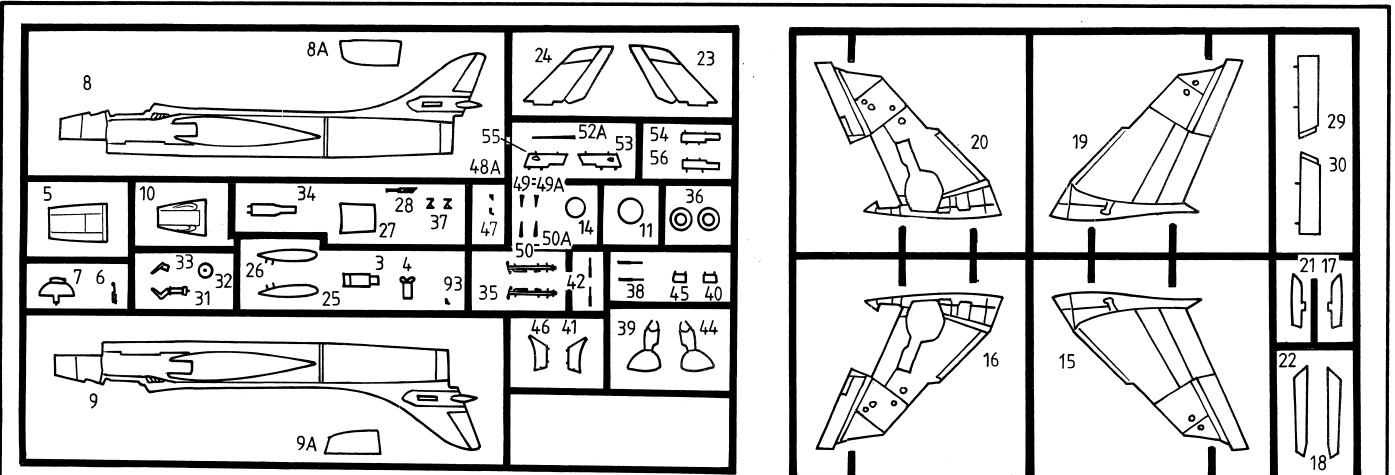

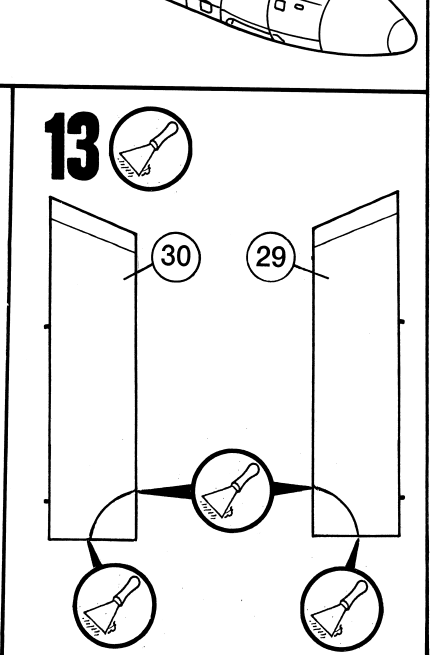
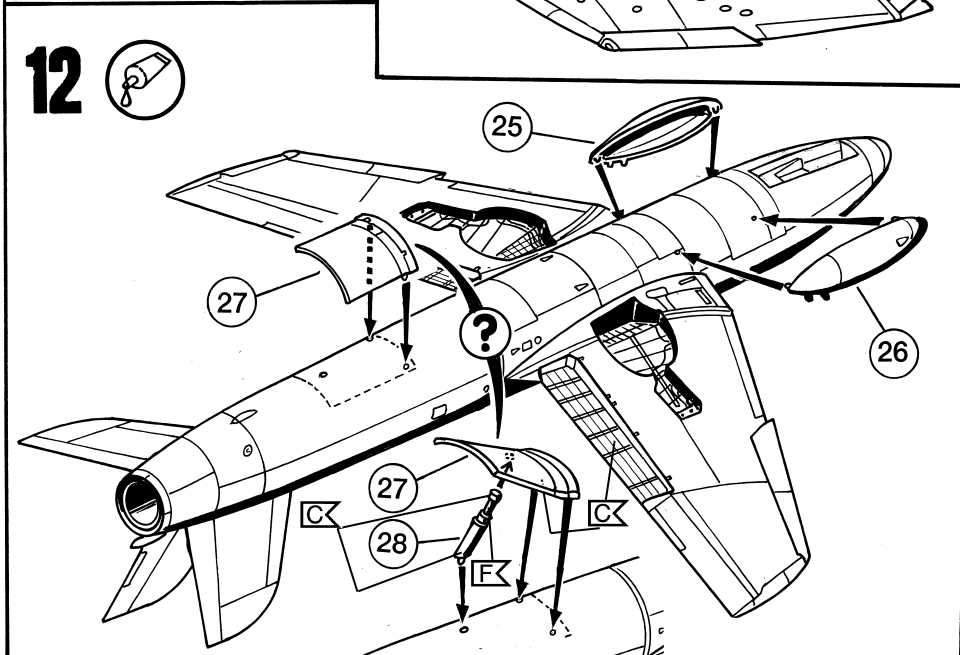
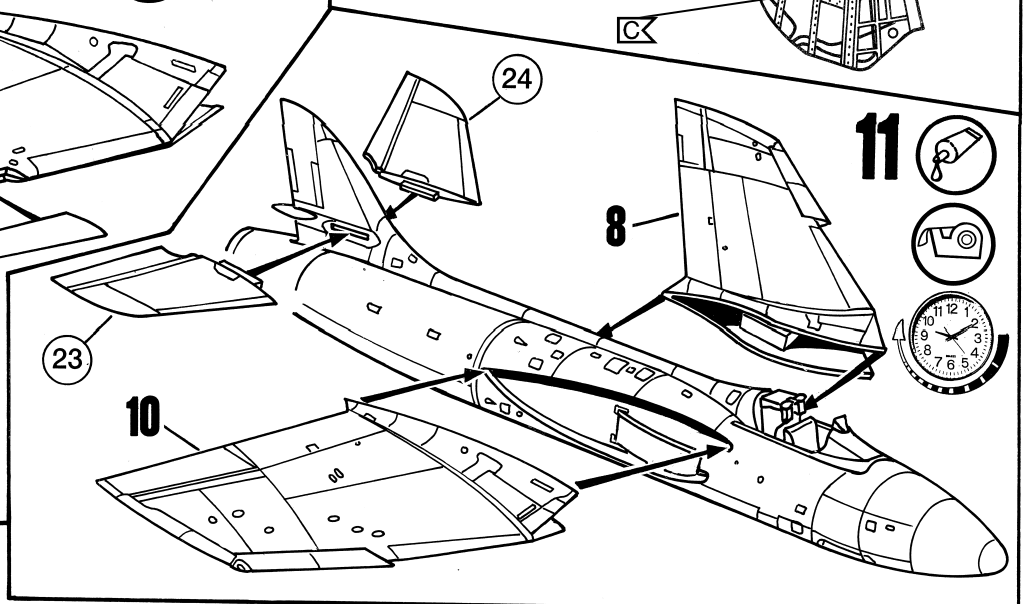
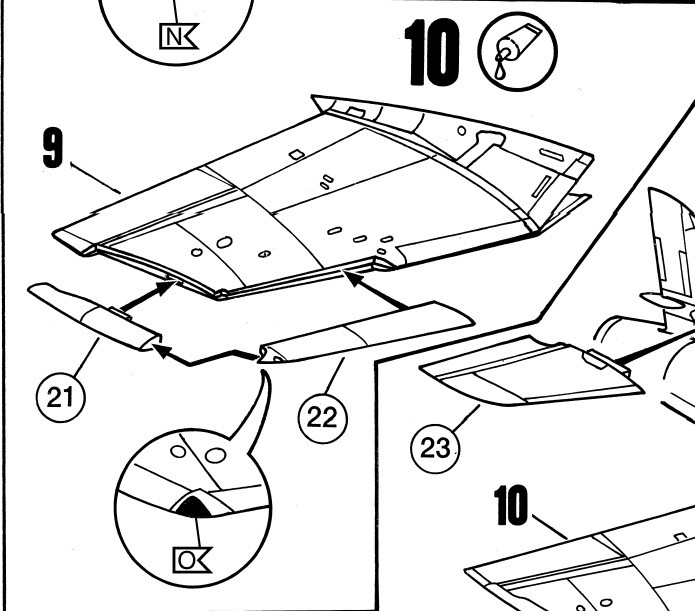
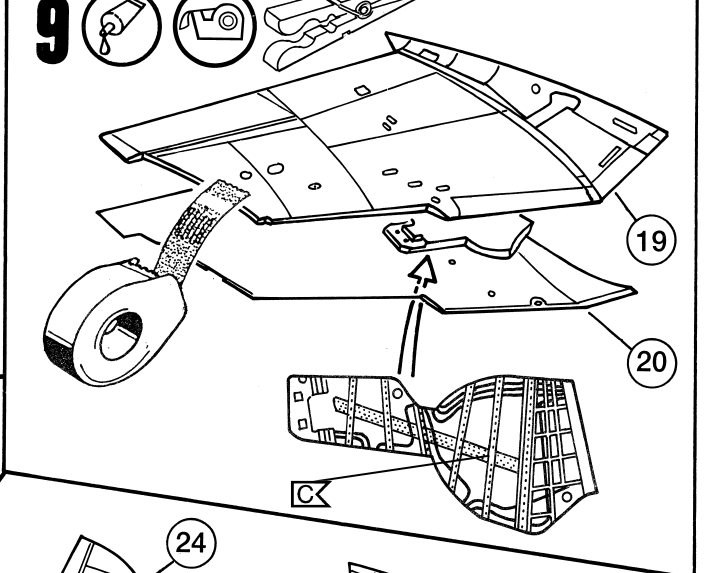
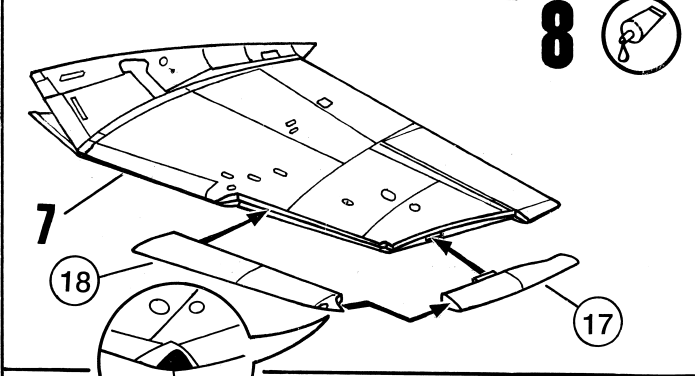
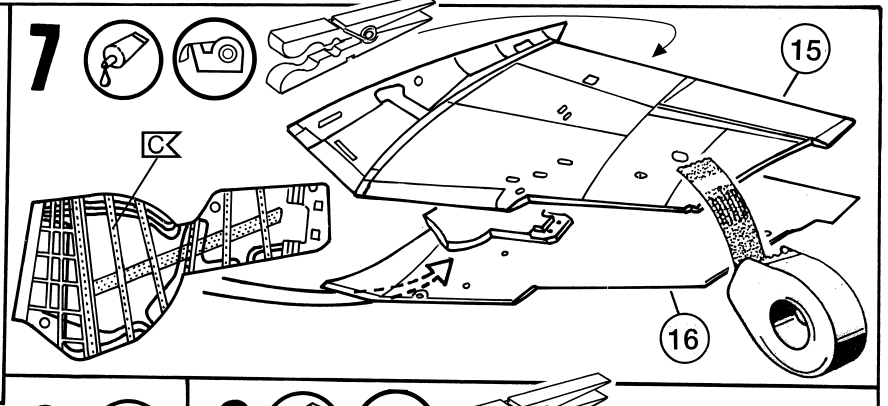
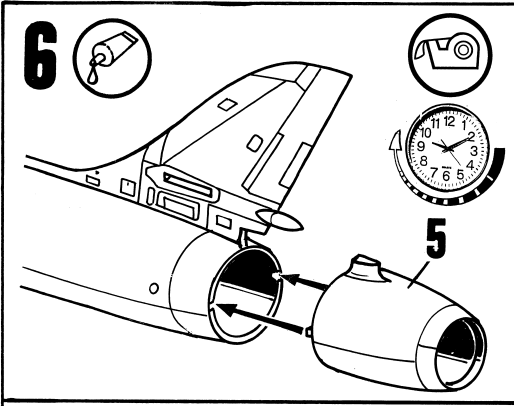

# 14

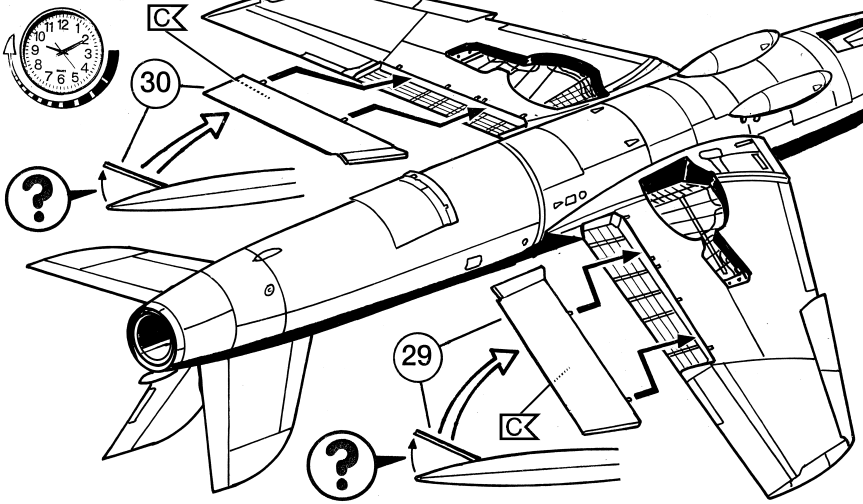

# 15

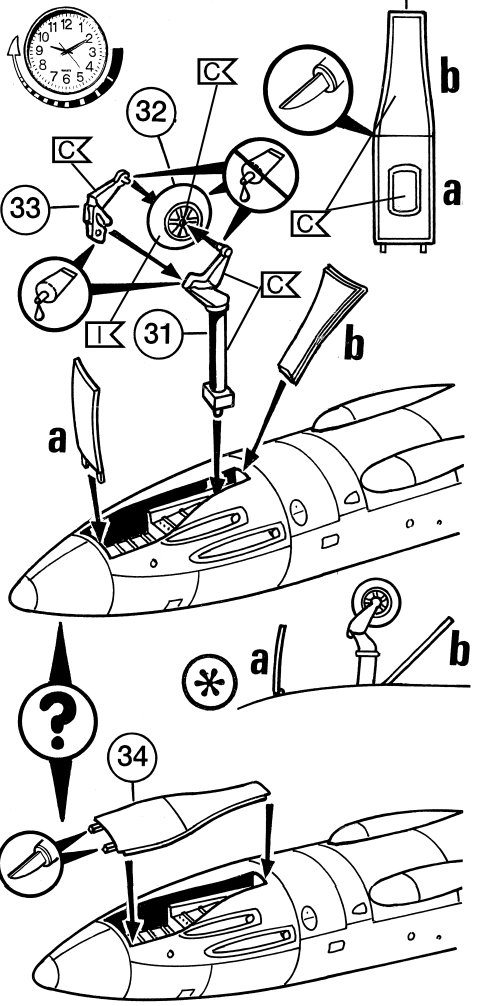

# 16

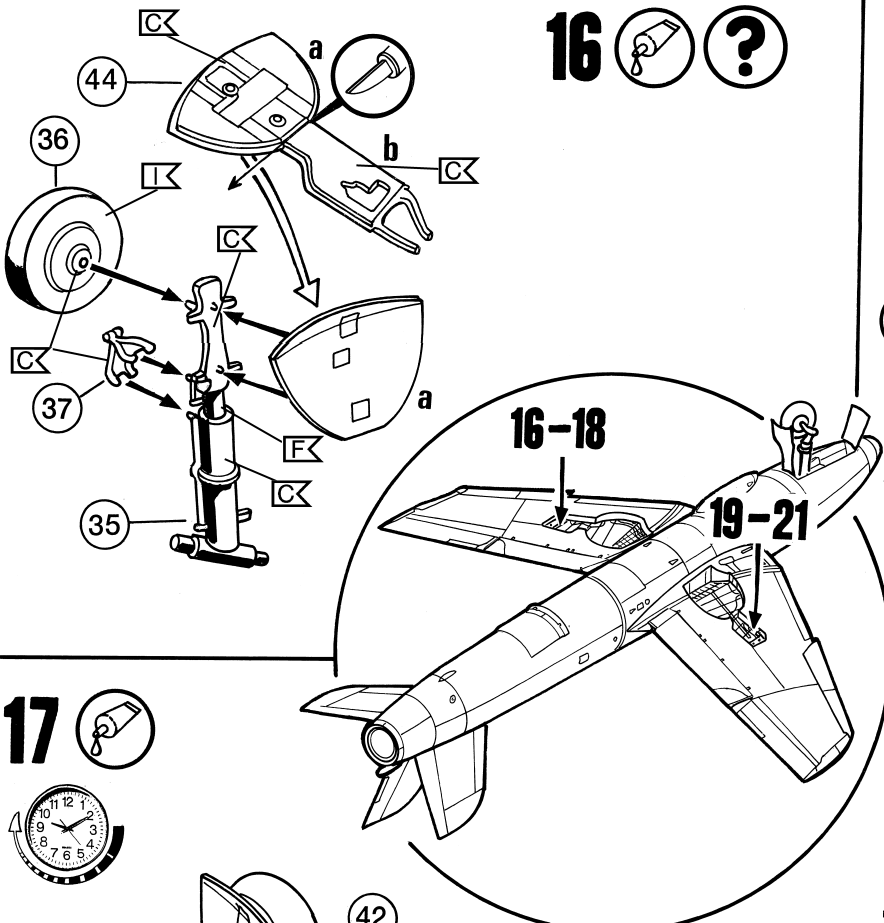

# 18

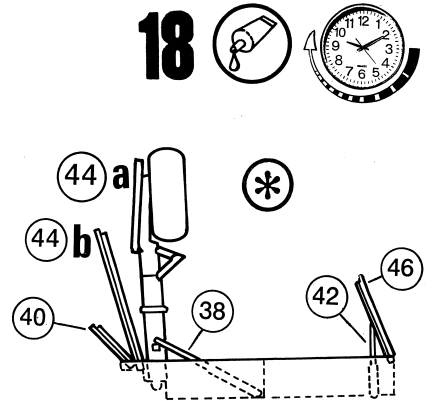

# 17

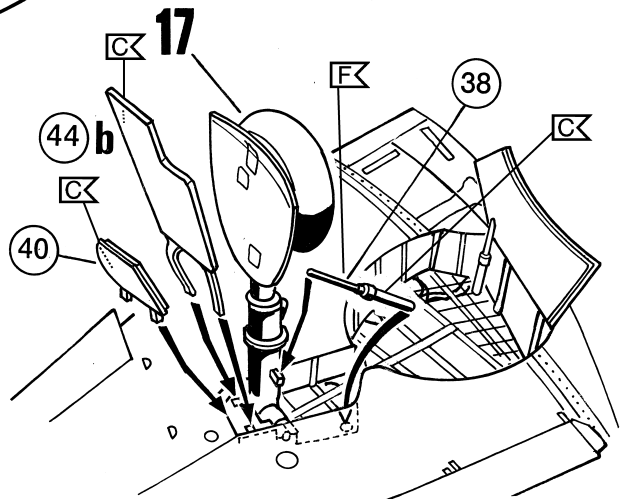
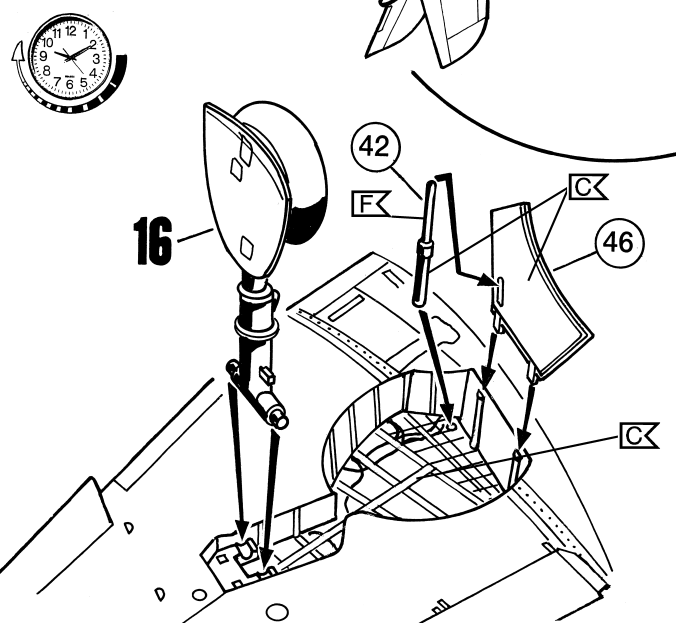

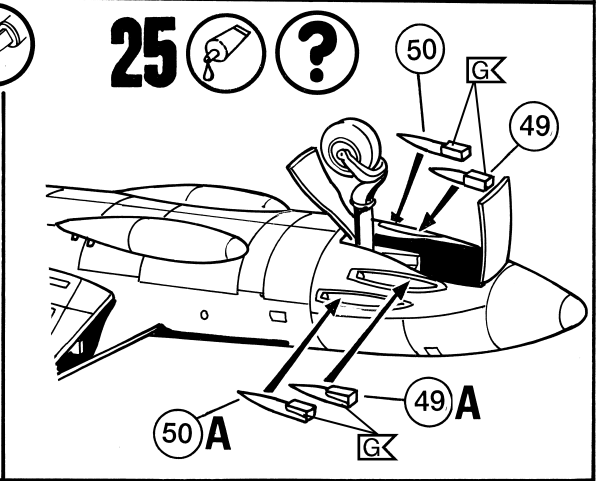
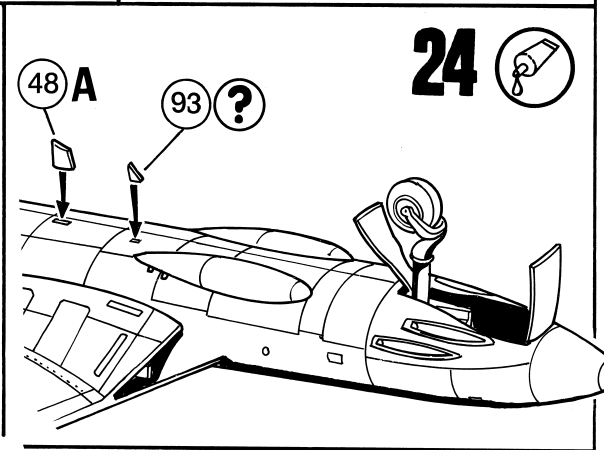
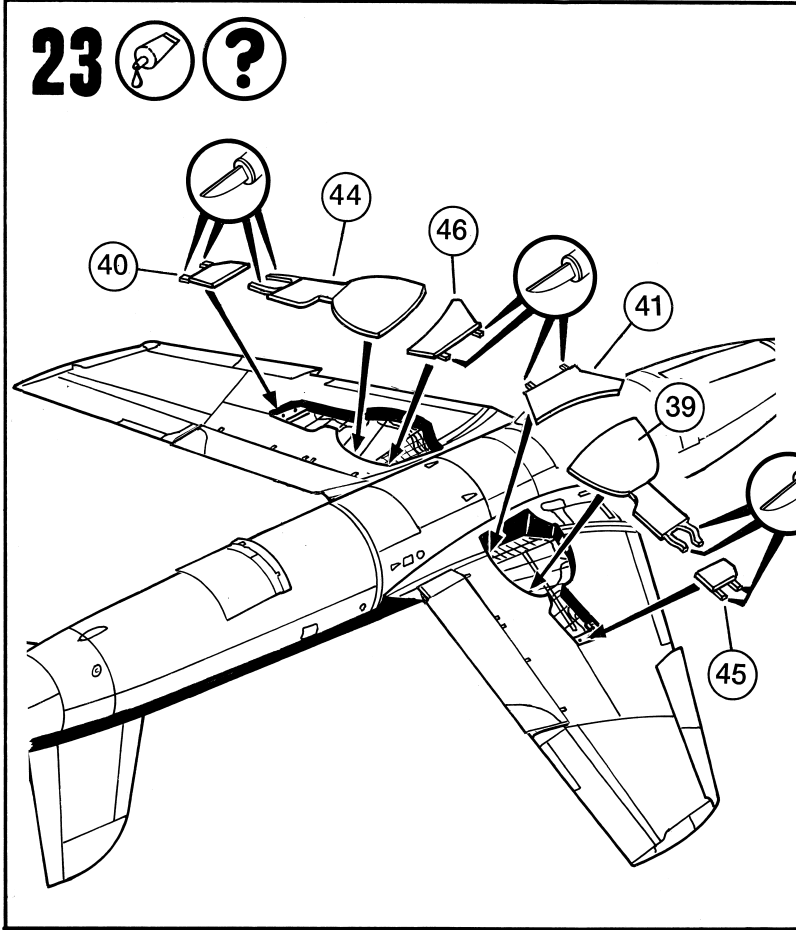
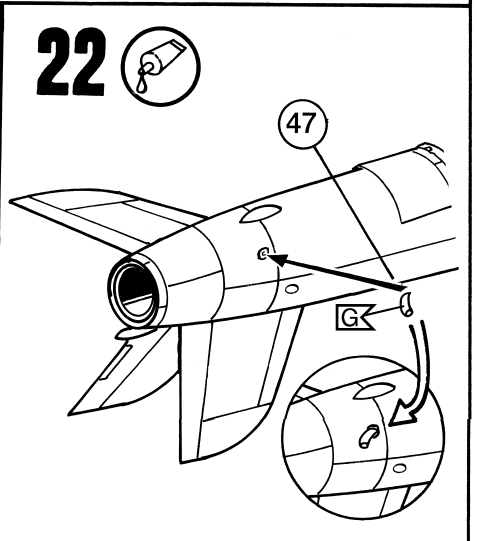
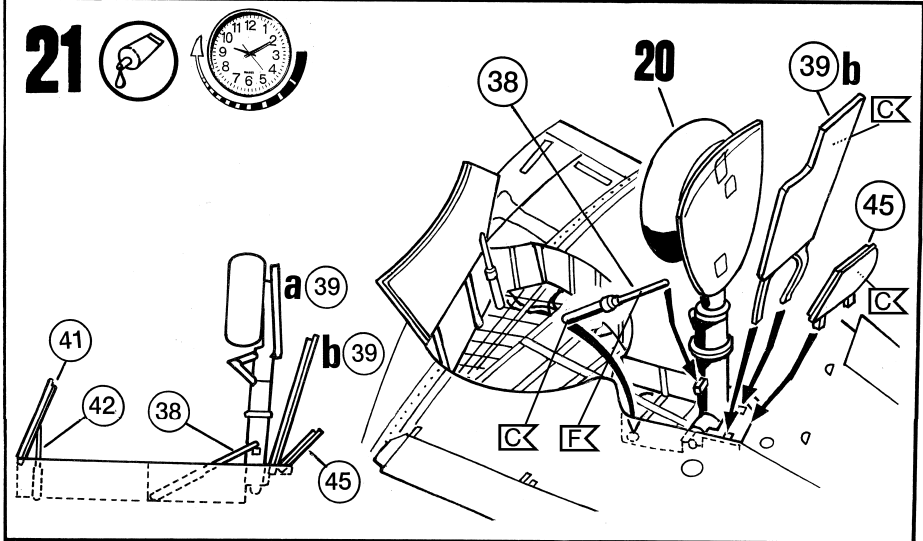
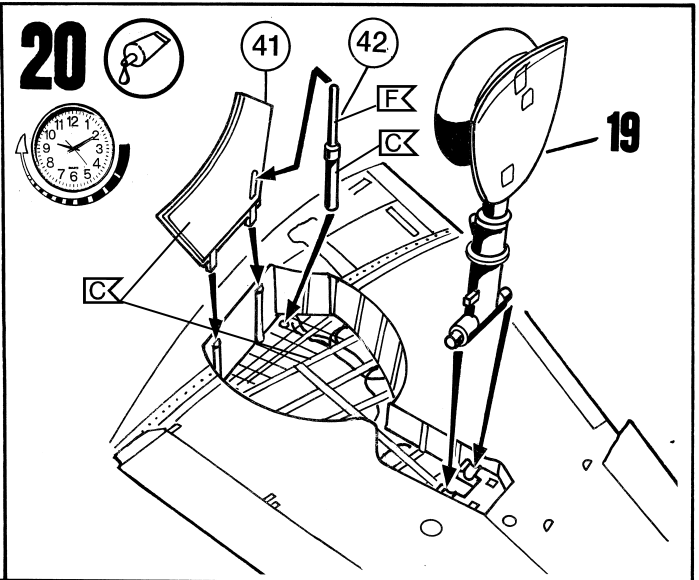
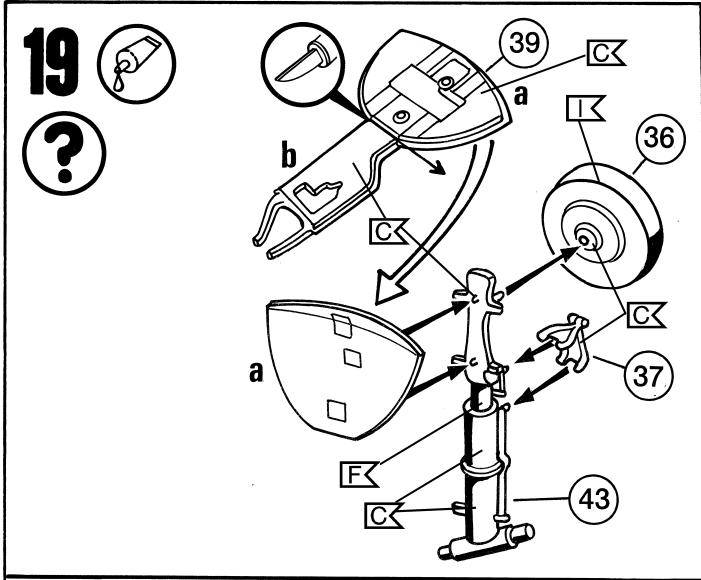



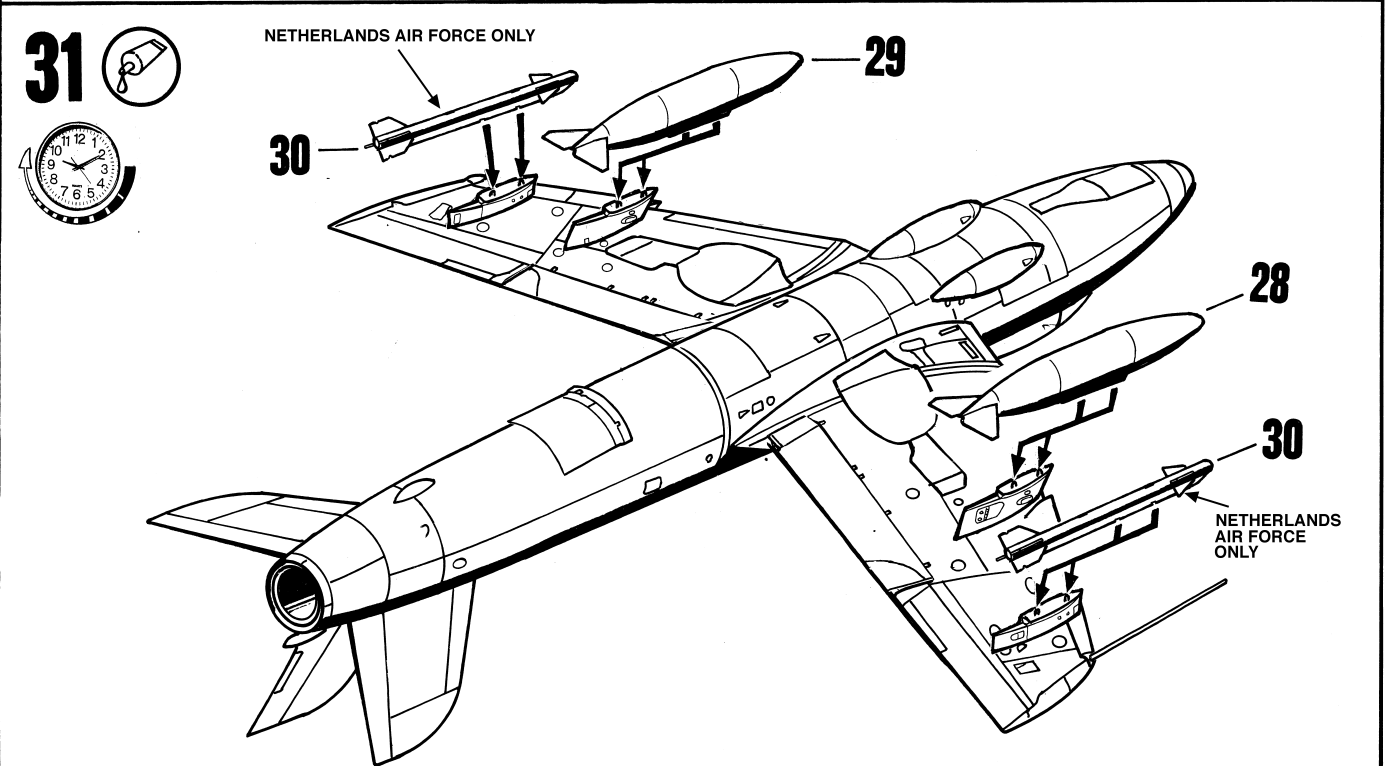
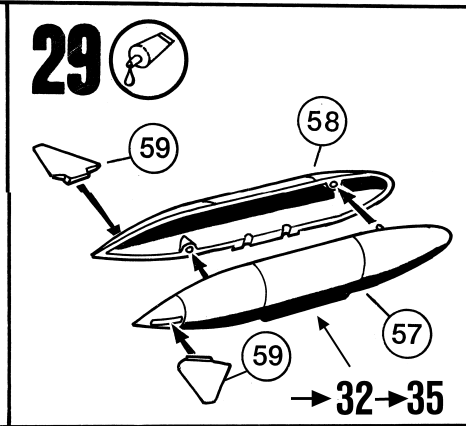
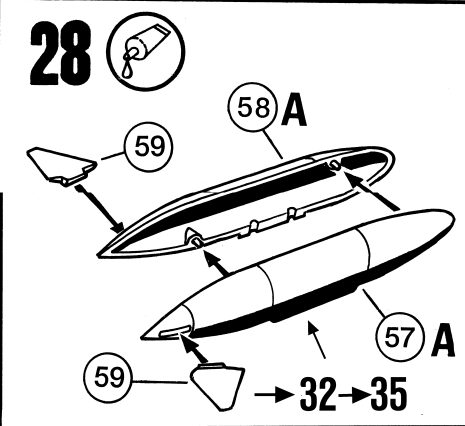
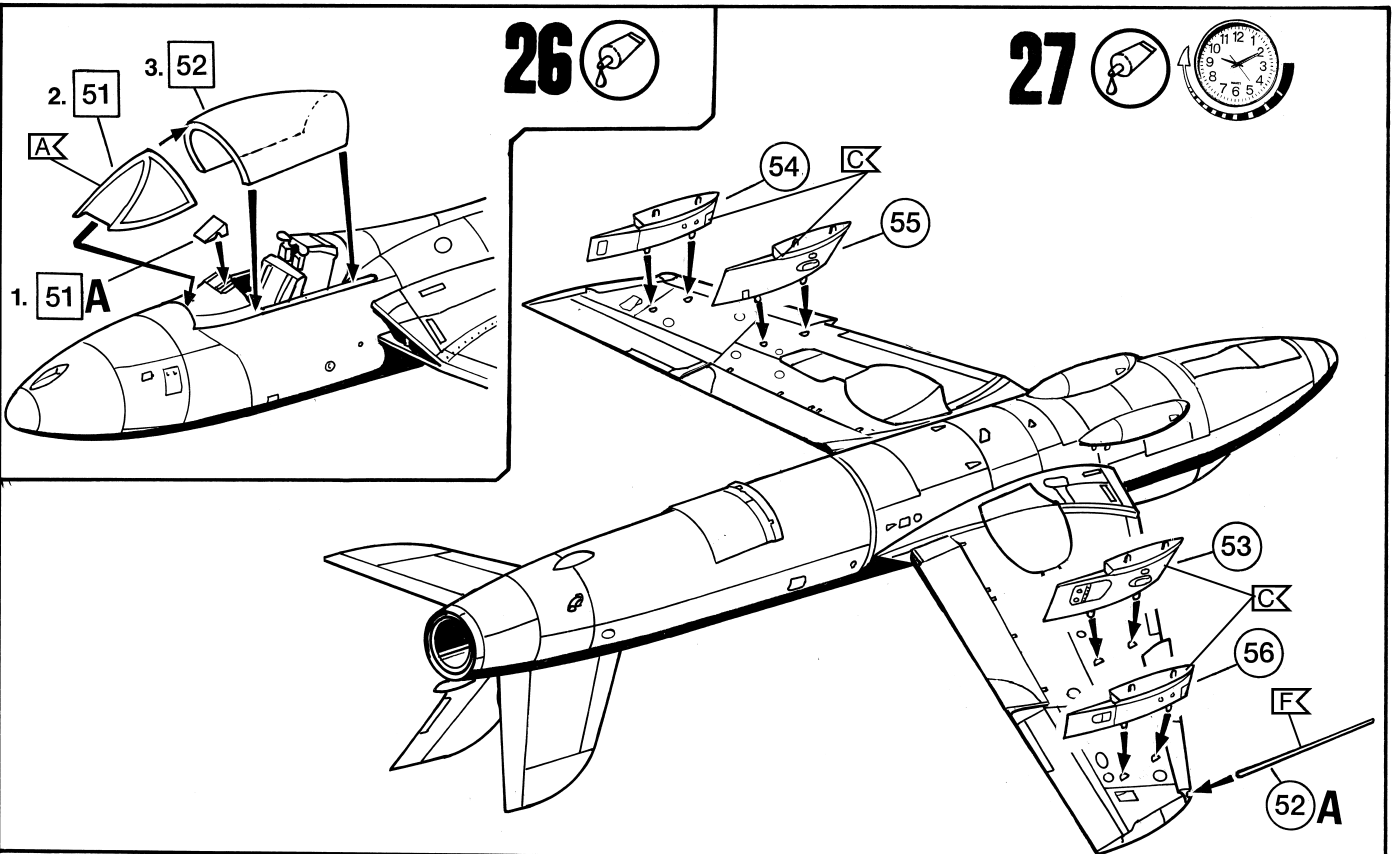

# 32



## Hawker Hunter F. Mk.6, Fighter Combat School, Central Flying Establishment, RAF West Raynham, UK, 1961.

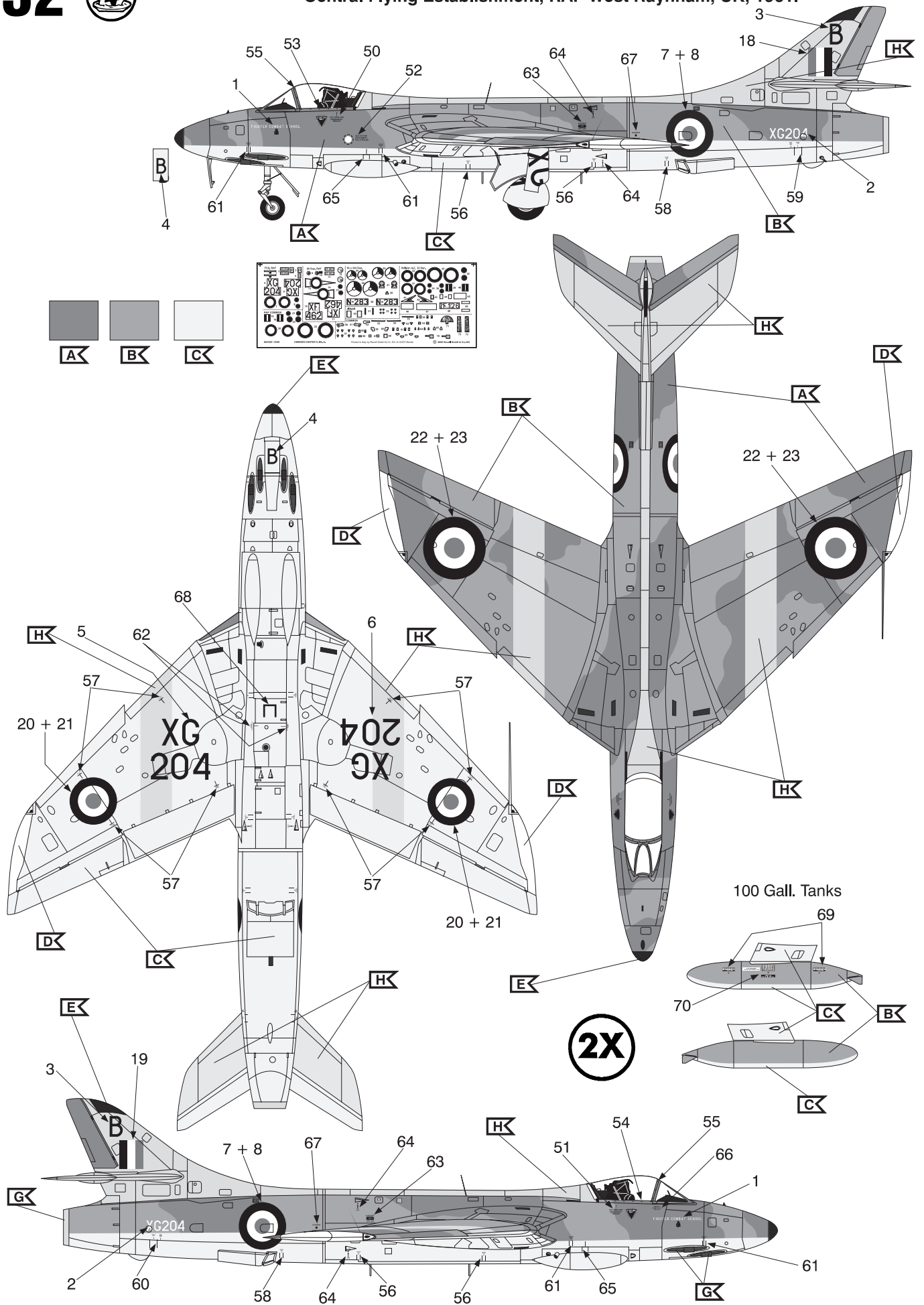

100 Gall. Tanks

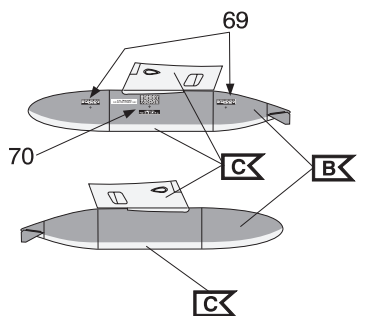

# 33



## Hawker Hunter F. Mk.6, flown by Commanding Officer, No. 66 Sqn., RAF Acklington, UK, 1959.

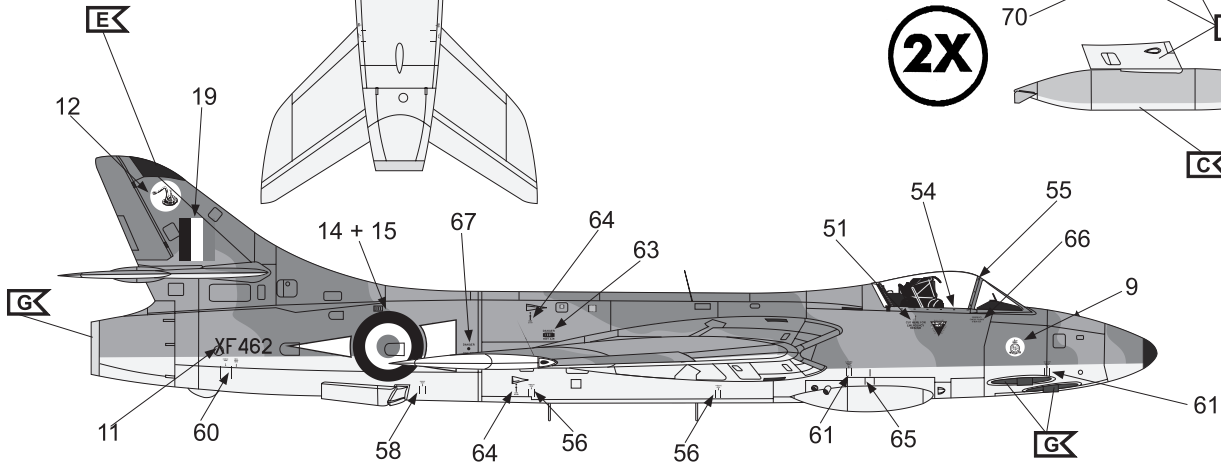
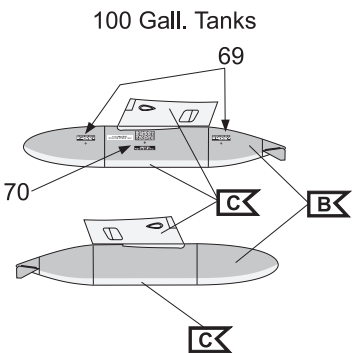
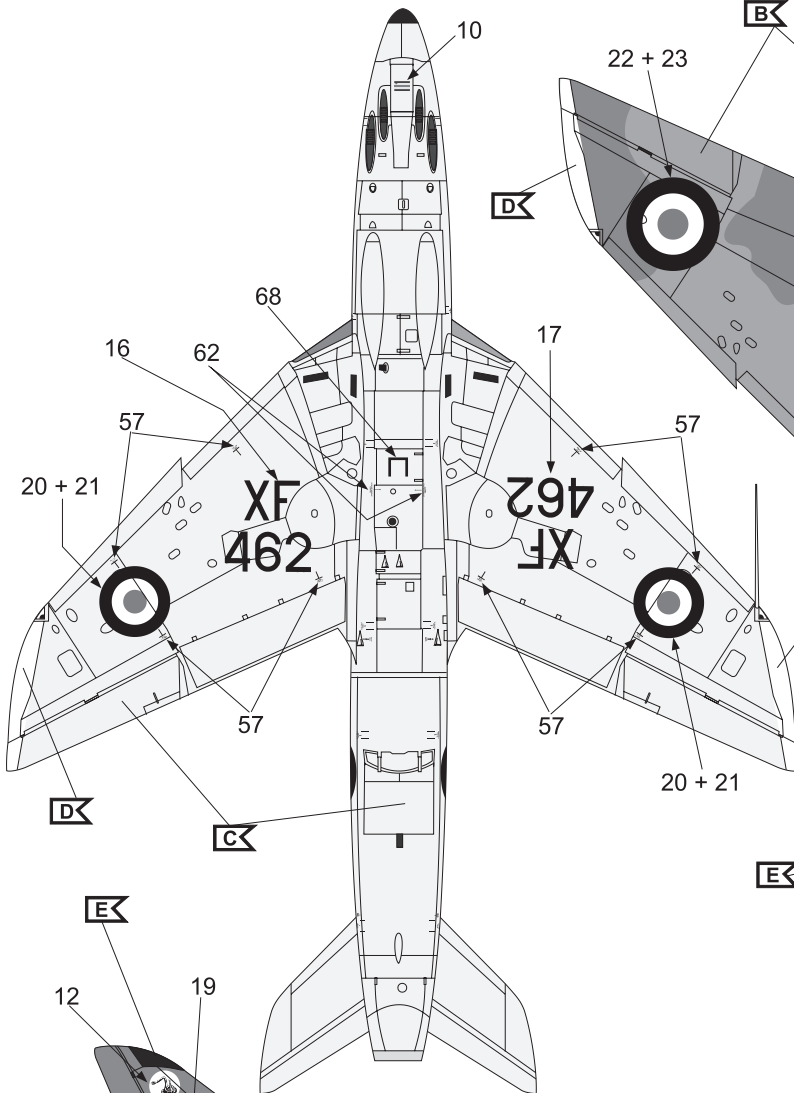
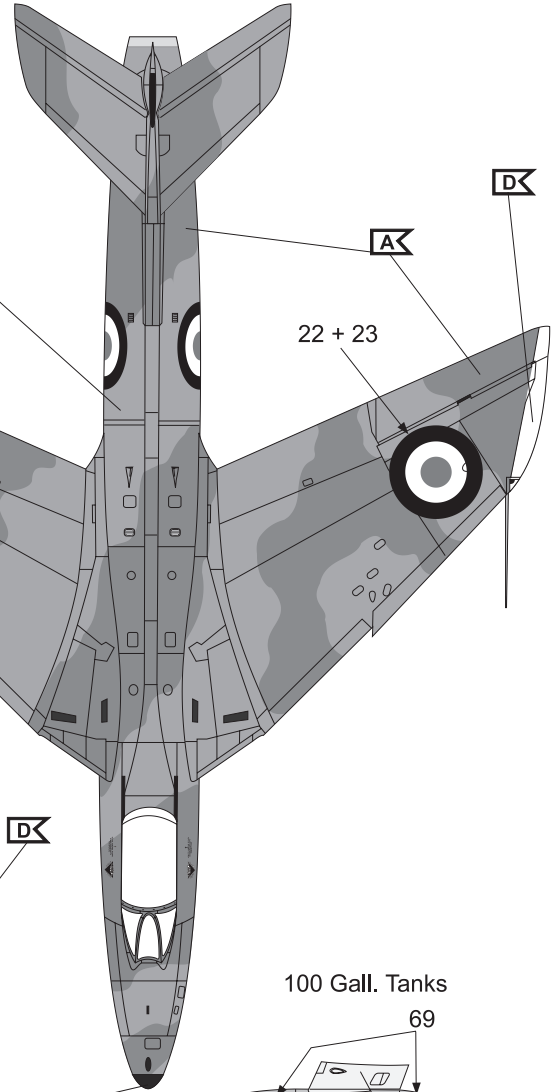
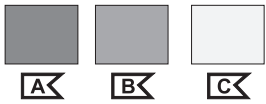
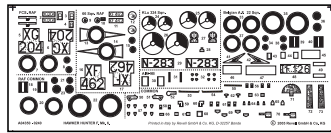
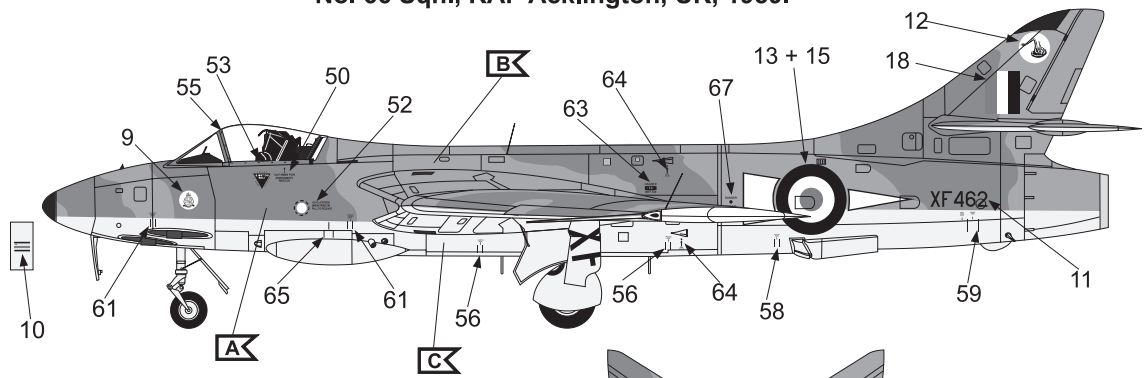

**2X**

# 34



## Hawker Hunter F. Mk.6, No.324 Squadron, Royal Netherlands Air Force, Leeuwarden, 1957.

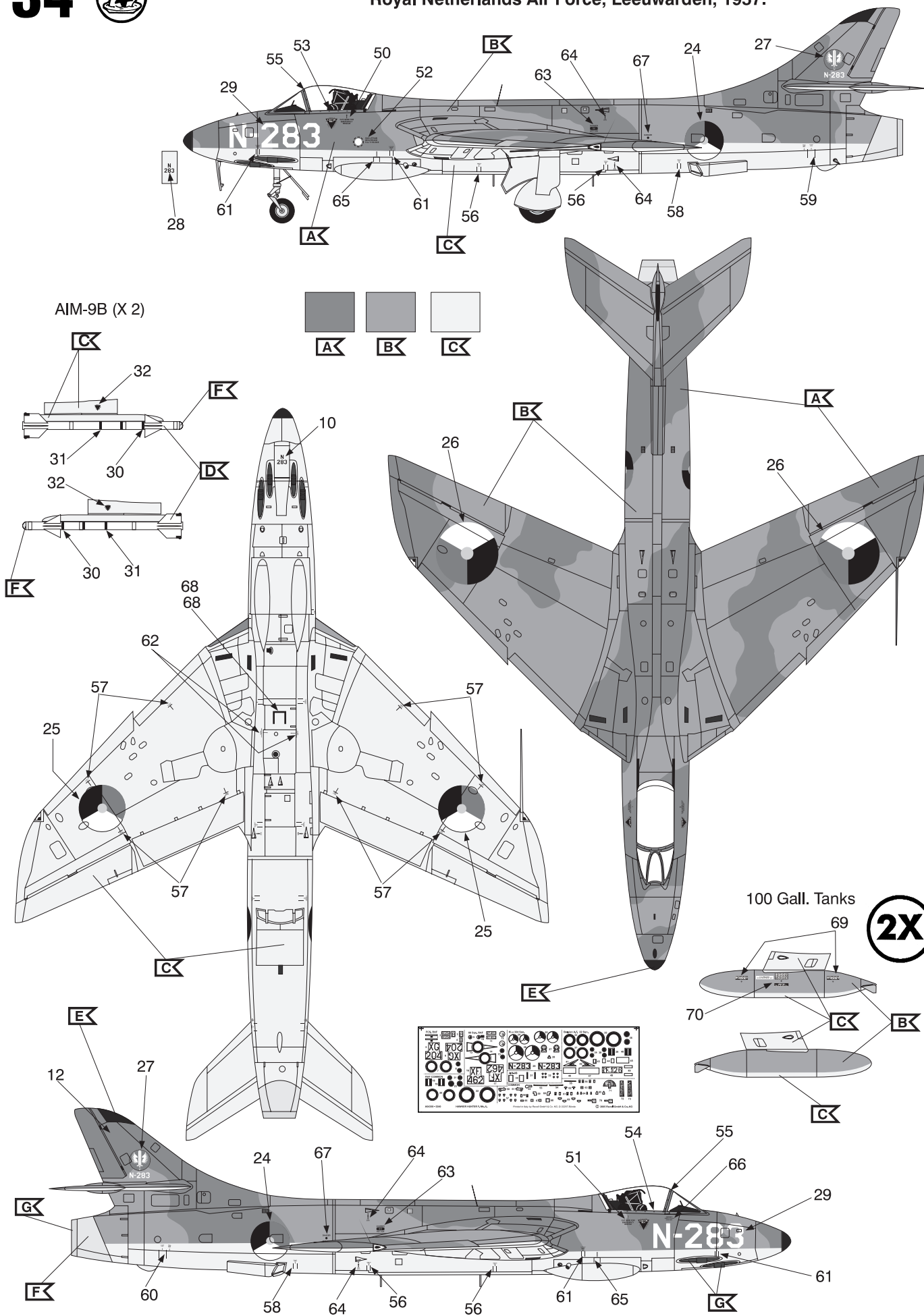

# 35



## Hawker Hunter F. Mk.6, No.22 Squadron, No.9 Fighter Wing, Belgian Air Force, Bierset, 1960.

