

Wright Flyer "First Powered Flight"

Die moderne Luftfahrt präsentiert sich mit einem breitem Spektrum von faszinierenden Fluggeräten, vom abenteuerlichem Ultraleichtflug bis zu den bemerkenswerten Flügen des Space Shuttles, die Menschheit hat den Luftraum innerhalb eines Jahrhunderts erobert. Die Liebe zur Fliegerei wurde 1903 auf den windgepeitschten Stränden North-Carolinas erstmalig entdeckt, von den späteren Entwicklungen hatte man Anfang des 20. Jahrhunderts noch keine Vorstellung. Die Gebrüder Wright aus Ohio waren vom Traum des Fliegens besessen und Ihr entschlossener Einsatz gipfelte im ersten motorgetriebenen Flug am 17. Dezember 1903. Der Wright Flyer war eine ungemein sperrige Maschine, er wurde von einem 4 Zylinder Motor, der neben dem Piloten auf den Flügel montiert war, angetrieben. Die zwei großen Propeller wurden über eine Kette angetrieben. Die Startbahn war ähnlich einer Eisenbahnschneise aufgebaut und verhalf dem Zweidecker zu seinem Erstflug, dieser historische Moment wird als die Geburtsstunde der modernen Fliegerei bezeichnet.

Die Meeresküste North Carolinas ist während der Wintermonate eine öde und stürmische Gegend, man kann sich gut vorstellen wie sich Orville Wright gefühlt haben muss als er auf dem Flügel seiner Maschine Platz nahm. Eine Handvoll Assistenten und Zuschauer erlebten zusammen mit seinem Bruder Wilbur den spannenden Augenblick als sich die ungewöhnliche Konstruktion für 12 Sekunden in die Luft erhob und dabei 120 Fuss weit flog, weniger als die Flügelspannweite eines modernen Verkehrsflugzeuges. Später gelang ein zweiter Flug der ungefähr eine Minute dauerte und das Flugzeug 850 Fuss weit trug.

Heute ist der Wright Flyer eines der kostbarsten Ausstellungsstücke des National Air and Space Museum in Washington. Direkt über dem Haupteingang aufgehängt teilt sich der Wright Flyer seinen Ruhm mit unvergesslichen Konstruktionen wie der "Spirit of St. Louis" und einer Apollo Raumkapsel. Die Leistungen dieses Relikts der Fliegerei nehmen sich gegenüber den anderen Ausstellungsstücken relativ bescheiden aus, aber dieses Flugzeug erfüllte einen Jahrhunderte alten Traum der Menschheit, es den Vögeln gleich zu tun und durch die Luft zu fliegen.

Wright Flyer "First Powered Flight"

Modern aviation presents us with a wide spectrum of fascinating flying machines. From the adventurous world of "ultralights" to the remarkable flights of the Space Shuttle, mankind has mastered the air in less than a century. At the beginning of the 20th century, these wonders were merely dreams, and this unyielding fascination with flying was born on the wind-swept outer banks of North Carolina in 1903. The Wright Brothers of Ohio were fascinated with the challenge of flying, and their determined efforts culminated in mankind's first powered flight in a heavier-than-air creation on December 17th, 1903. The original Wright Flyer was an unwieldy machine at best. It was powered by a four cylinder engine mounted on the wing alongside the pilot and utilized chain-drive to power two large propellers. A rail-like launching track was used to enable this historic biplane to take to the air in a historical event that is recognized as the birth of modern aviation.

North Carolina's seacoast is a barren and wind-swept vista during the winter months, and you can imagine the scene as Orville Wright eased his body onto the wing of their craft. To the adulation of his brother, Wilbur, and a handful of spectators and assistants, this amazing creation clamoured into the air for twelve seconds and flew only 120 feet; less than the wingspan of a modern airliner. This first flight was followed by second flight that lasted approximately one minute, and the aircraft travelled more than 850 feet.

Today, this historic flying machine is one of the most treasured displays in the National Air and Space Museum located in Washington D.C. Suspended above the main entrance the Wright Flyer shares its fame with such memorable creations as the "Spirit of St. Louis" and an Apollo spacecraft. Surely, the achievements of this aviation relic may seem small, but this is the aircraft that first enabled man to fly with the birds and fulfill a centuries-old dream.

Form hergestellt und im Eigentum von Revell GmbH & Co. KG. Widerrechtliche Nachahmungen werden gerichtlich verfolgt.
Ce produit est propriété de la société Revell GmbH & Co. KG. Toute utilisation ou duplication frauduleuse fera l'objet de poursuites en justice.

Modelado y en propiedad de Revell AG/Revell Monogramm Inc. Imitaciones ilícitas serán perseguidas por la ley.
Forma prodotta da Revell GmbH & Co. KG. e di proprietà della stessa impresa. In quale procederà legalmente contro ogni imitazione abusiva.

Malli on Revell GmbH & Co. KG. valmistama ja omistussuhte. Laittoisuus kopeioimista tulossa puuttuomaa oikeudellista toimitin.

Design utviklet og av eies av Revell GmbH & Co. KG. Efterligning uten tillatelse blir gjenstand for rettslig forfølgelse.

Produkcija i pravo vlasnosti firme Revell GmbH & Co. KG. Nelojalne podrobavanje jest zabranjeno pod odgovornošću izdatnika.

Model, Revell GmbH & Co. KG. firmasının mülkiyeti altında imal edilmiştir. Kanuna aykırı taklitler mahkemeye takip edilecektir.
A forma előállításja és a tulajdonjog birtokosa a Revell GmbH & Co. KG. A jogellenes utáratoktat és hamisítványokat bíróságiilag tilták.
Mould manufactured by and property of Revell GmbH & Co. KG. Illegal imitations are subject to prosecution.

Vorm vervaardigd door en eigendom van Revell GmbH & Co. KG. Onrechtmatige nabootsing worden gerechtelijk vervolgd.

Formas produzidas e de propriedade da Revell GmbH & Co. KG. Cópias não autorizadas serão processadas juridicamente Como determinado na lei.

Modellen tillverkad av och tillhör Revell GmbH & Co. KG. All kopiering beivras enligt lagen om upphovsrätt.

Formen er fremstillet af Revell GmbH & Co. KG. som også har ejendomsret. Lovstridige efterligninger søgtes.

Модель изготовлена и находится в собственности фирмы Revell GmbH & Co. KG. Противозаконные подделки преследуются и отсылаются в судебном порядке.

Η μορφή κατασκευασθηκε και περιηλθε ιδιοκτησια της Revell GmbH & Co. KG. Οι παρανομες μιμησεις θα καταδικωνονται δικαστικως.

Tvar byl vytvořen firmou Revell GmbH & Co. KG. a je jejím vlastnictvím. Profí nezákonným napodobením se bude postupovat soudní cestou.

Forma je proizvedena i je vlasništvo Revell GmbH & Co. KG. Neovlađene kopije bodo pravno kaznjene.

Verwendete Symbole/Used Symbols

Bitte beachten Sie folgende Symbole, die in den nachfolgenden Baustufen verwendet werden.

Veillez noter les symboles indiqués ci-dessous, qui sont utilisés dans les étapes suivantes du montage.
 Sirvanse tener en cuenta los simbolos facilitados a continuación, a utilizar en las siguientes fases de construcción.

Si prega di fare attenzione ai seguenti simboli che vengono usati nei susseguenti stadi di costruzione.
 Huomioi seuraavat symbolit, jolla käytetään seuraavissa kokonaisuissa.

Legg i merke til symboles som benyttes i monteringsstadiene som følger.

Prosze zwracać na następujące symbole, które są użyte w poniższych etapach montażowych

Daha sonrakı montaj basamaklarında kullanılacak olan, aşağıdaki sembollere lütfen dikkat edin.
 Кérijk, hogy a következő szimbólumokat, melyek az alábbi építési fokozatok alkalmazására kerülnek, vegyétek figyelembe.

Please note the following symbols, which are used in the following construction stages.

Neem a.u.b. de volgende symbolen in acht, die in de onderstaande bouwfasen worden gebruikt.
 Por favor, preste atenção aos símbolos que seguem pois os mesmos serão usados nas próximas etapas de montagem.

Observera: Nedanstående piktogram används i de följande arbetsmomenten.
 Läs vänligt märke till följande symboler, som benyttes i de följande byggetaper.

Показаны, обратите внимание на следующие символы, которые используются в последующих операциях сборки.

Παρακάτω προδειχτεί τα παρακάτω σύμβολα, τα οποία χρησιμοποιούνται στις παρακάτω βαθμίδες συναρμολόγησης.

Dbejte prosím na dále uvedené symboly, které se používají v následujících konstrukčních stupních.
 Prosimo za Vašu pozornost na sledeče simbole ki se uporabljajo v naslednjih korakih gradbe.



Kleben
Glue
Coller
Lijmen
Engomar
Colar
Incollare
Limmas ej
Liimaa
Klæbning
Lim
Клеить
Przykleić
κόλλημα
Yapıştırma
Lepeni
ragasztani
Lepiti

Nicht kleben
Don't glue
Ne pas coller
Niet liemen
No engomar
Não colar
Non incollare
Limmas ej
Älä liimaa
Må ikke klæbes
Ikke lim
Не клеить
Nie przyklejać
μη κόλλεται
Yapıştırılmayın
Nelepit
nem szabad ragasztani
Ne lepití

Anzahl der Arbeitsgänge
Number of working steps
Nombre d'étapes de travail
Het aantal bouwstappen
Número de operaciones de trabajo
Número de etapas de trabalho
Numero di passaggi
Antal arbetsmoment
Työvaiheiden lukumäärä
Antal arbeidsforløb
Antall arbeidstrinn
Количество операций
Liczba operacji
αριθμός των εργασιών
iş safhalarının sayısı
Počet pracovnich operaci
a munkafolyamatok száma
Številka koraka montaže

Wahlweise
Optional
Facultatif
Naar keuze
No engomar
Alternado
Facoltativo
Valfritt
Vaihtoehoisesti
Efter eget valg
Valgfritt
На выбор
Do wyboru
εναλλακτικά
Seçmeli
Volitelné
tetszés szerint
način izbire



Mit einem Messer abtrennen
Detach with knife
Détacher au couteau
Met een mesje afsnijden
Separarlo con un cuchillo
Separar utilizando una faca
Staccare col coltello
Skär loss med kniv
Irrota veitsellä
Adskilles med en kniv
Skjær av med en kniv
Отделять ножом
Odciać nożem
διαχωρίζετε με ένα μαχαίρι
Bir bıçak ile kesin
Oddělit pomocí nože
kés segítségével leválasztani
Oddelíti z nožem

Abbildung zusammengesetzter Teile
Illustration of assembled parts
Figure représentant les pièces assemblées
Afbeelding van samengevoegde onderdelen
Ilustración piezas ensambladas
Figura representando peças encaixadas
Illustrazione delle parti assemblate
Bildet visar delarna hopsett
Kuva yhteenliitetystä osista
Illustration af sammensatte dele
Illustrasjon, sammensatte deler
Изображение смонтированных деталей
Rysunek złożonych części
απεικόνιση των συναρμολογημένων εξαρτημάτων
Birteszitlerin parçaların şekli
Zobrazení sestavených dílů
összeállított alkatrészek ábrája
Slika slopljenega dela

Entfernen
Remove
Détacher
Verwijderen
Sacar
Retirar
Eliminare
Tag loss
Poista
Fjernes
Fjern
Удалить
Usunąć
απομακρύνετε
Temizleyin
Odstranit
eltávolítani
Ostraniti

Anzahl der Arbeitsgänge
Number of working steps
Nombre d'étapes de travail
Het aantal bouwstappen
Número de operaciones de trabajo
Número de etapas de trabalho
Numero di passaggi
Antal arbetsmoment
Työvaiheiden lukumäärä
Antal arbeidsforløb
Antall arbeidstrinn
Количество операций
Liczba operacji
αριθμός των εργασιών
iş safhalarının sayısı
Počet pracovnich operaci
a munkafolyamatok száma
Številka koraka montaže

Schwarzen Faden benutzen
Use black thread
Employer le fil noir
Gebruik zwarte draad
Utilizar hilo color negro
Utilizar fio preto
Usare filo nero
Använd svart tråd
Käytä mustaa lankaa
Benyt en sort
Bruk svart
Использовать черные нитки
Liczba operacji
αριθμός των εργασιών
iş safhalarının sayısı
Počet pracovnich operaci
a munkafolyamatok száma
Številka koraka montaže
Uporabljeti črni nit



Bauteile trocknen lassen
Laisser sécher les pièces
Dejar secar las piezas
Deixar secar os componentes
La delene tørke
Allow the parts to dry
Oderdelen laten drogen
Far asciugarsi i componenti
Anna osien kuivua
Låt byggdelarna torka
Lad komponenterne tørre
Czesci pozostawic do wyschniecia
Yapı parçalarını kurumaya bırakınız
Jednotlivé díly nechte zaschnout
Αφήστε τα μέρη να στεγνώσουν
Alkatrészeket hagyja száradni
Pustište da sestavni deli posušijo
Дать деталям высохнуть

Klebeband
Adhesive tape
Dévoldiro de ruban adhésif
Plakband
Cinta adhesiva
Fita adesiva
Nastro adesivo
Tejp
Teippi
Tape
Tape
Клейкая лента
Taşma klejaja
κολλητική ταινία
Yapıştırma bandi
Lepící páska
ragasztószalag
Traka z lepilom

Spitze eines Schraubenziehers erhitzen und auf das herausragende Ende des Plastikstiftes drücken
Heat tip of screwdriver and press on protruding end of plastic pin
Chauffer la pointe du tournevis et appuyer sur la partie saillante de l'extrémité en plastique
De punt van een schroevendraaier verhitten en op het uitstekende einde van de plastic stift drukken
Calentár la punta de un destornillador y oprimir con ella el extremo sobresaliente del pasador de plástico
Aquecer a ponta de uma chave de fendas e pressionar contra a ponta exposta da vareta de plástico
Riscaldare la punta di un cacciavite e premere sull'estremità sporgente del perno di plastica
Värm spetsen på en skruvmejsel och tryck på plaststiftets utstickande ände
Kuumenna ruuvitaltan kärki ja paina sillä ulostyöntynvän muovitapin päätä
Spidsen af en skrueutrækker opvarmes og trykkes mod den ende af plastikstiften, der rager ud
Varm opp spissen på en skrueutrekker og trykk den opp den enden av plaststiften som stikker ut
Нагреть острéе отвертки и надавить на выступающий конeц пластикового штифта
Rozgrzać do gorąca czubek śrubokręta i przyłożyć do wystającej końcówki plastikowego trzpienia
Θερμάνετε την μύτη ενός κατασβίδιου και πιέστε την στο τέρμα του πλαστικού πείρου που εξεχει
Bir tornavidanın ucunu ısıtın ve dişarı sarkan plastik pimın ucunu bastırın
Hrot šroubováku ohřát a vtláčit na vyčstupující konec kolíku z plastické hmoty
egy csavarhúzó hegyét felhevíteni és a műanyag csap kiálló végére nyomni
Zagreti vrh odvijka i n njim pritisniti konec plastičnega svinčnika ki gleda ven

D: Beiliegenden Sicherheitstext beachten und nachschlagebereit halten.

E: Please note the enclosed safety advice and keep safe for later reference.

F: Respecter les consignes de sécurité ci-jointes et les conserver à portée de main.

NL: Houdt u aan de bijgaande veiligheidsinstructies en hou deze steeds bij de hand.

E: Observar y siempre tener a disposición este texto de seguridad adjunto.

I. Seguire le avvertenze di sicurezza allegate e tenerle a portata di mano.

P: Ter em atenção o texto de segurança anexo e guard-lo para consulta.

S: Beakta bifogad säkerhetstext och håll den i beredskap.

FIN: Huomioi ja säilytä oheiset varoitukset.

DK: Overhold vedlagte sikkerhedsanvisninger og hav dem liggende i nærheden.

N: Ha alltid vedlagt sikkerhetstest klar til bruk.

RUS: Соблюдать прилагаемый текст по технике безопасности, хранить его в легко доступном месте.

PL: Stosować się do załączonych karty bezpieczeństwa i mieć ją stale do wglądu.

GR: προσέξτε τις συντημνες υποδείξεις ασφάλειας και υλάξτε τις τει ώστε να τις χτε πάντα σε διαύση σας.

TR: Ekteki güvenliik talimatlarını dikkate alıp, bakabileceğiniz bir şekilde muafaza ediniz.

CZ: Dbejte na pfiiořený bezpečnostní text a mŕjte jej pfiipravený na dosah.

H: A mellékelt biztonság-i szöveget vegye figyelembe és tartsa fellapoz-sra készen!

SLO: Pfiiloena varnostna navodila izvájajte in jih hranite na vsem dostopnem mestu.

Benötigte Farben/Used Colors

Benötigte Farben / Required colours Peintures nécessaires / Benodigde kleuren Pinturas necesarias / Tintas necessárias Colori necessari / Använda färger Tarvittavat värit / Du trenger følgende farger Nødvendige farger / Неоходимые краски Potrzebne kolory / Απαιτούμενα χρώματα Gerekti renkler / Potřebné barvy Szükséges színek / Potrebne barve

A

anthrazit, matt 9
anthracite grey, matt
anthracite, mat
antraciet, mat
antracita, mate
antracite, fosco
antracite, opaco
antracit, matt
antrasiitti, himmeä
koksgrå, mat
antrasit, matt
антрацит, матовый
antracyt, matowy
ανθρακί, ματ
antracit, matná
antracit, matt
tamno siva, mat

B

braun, matt 85
brown, matt
brun, mat
bruin, mat
marrón, mate
castanho, fosco
marrone, opaco
brun, matt
ruskea, himmeä
brun, mat
brun, matt
коричневый, матовый
brązowy, matowy
καφέ, ματ
kahverengi, mat
hnědá, matná
barna, matt
rjava, mat

C

eisen, metallic 91
steel, metallic
coloris fer, métallique
ijzerkleurig, metallic
ferroso, metalizado
ferro, metálico
ferro, metallic
järnfärg, metallic
teräksenväriäinen, metallikiilto
jern, metallak
jern, metallic
стальной, металл
żelazo, metaliczny
σιδηρού, μεταλλικό
demir, metalik
železná, metaliza
vas, metáll
železná, metalik

D

hautfarbe, matt 35
flesh, matt
couleur chair, mat
huidskleur, mat
color piel, mate
côr da pele, fosco
colore pelle, opaco
hudfärg, matt
ihonväriäinen, himmeä
hudfarve, mat
hudfarge, matt
телесный, матовый
cielisty, matowy
χρώμα δέρματος, ματ
ten rengi, mat
barva kůže, matná
bőrszínű, matt
barva kože, mat

75% E

weiß, matt 5
white, matt
blanc, mat
wit, mat
blanco, mate
branco, fosco
bianco, opaco
vit, matt
valkoinen, himmeä
hvid, mat
hvit, matt
белый, матовый
biały, matowy
λευκό, ματ
beyaz, mat
bílá, matná
fehér, matt
bela, mat

25%

afrikabraun, matt 17
africa brown, matt
brun Afrique, mat
afrikabruin, mat
marrón africano, mate
castanho-africano, mate
bruno africano, opaco
strikabrun, matt
khakinruskea, matná
afrikabrun, mat
afrika-brun, matt
африкано-коричневый, матовый
brąz afrykański, matowy
ἄσφῆ Αφρικῆς, ματ
afrika kahverengisi, mat
afrikabarna, matt
africká hnědá, matná
afriškorjava, brez leska

F

schwarz, matt 8
black, matt
noir, mat
zwart, mat
negro, mate
preto, fosco
nero, opaco
svart, matt
musta, himmeä
sort, mat
sort, matt
черный, матовый
czarny, matowy
μαύρο, ματ
siyah, mat
černá, matná
fekete, matt
črna, mat

G

feuerrot, seidenmatt 330
fiery red, silky-matt
rouge feu, satiné mat
rood helder, zijdemat
rojo fuego, mate seda
vermelho vivo, fosco sedoso
rosso fuoco, opaco seta
eldród, sidenmatt
tulipunainen, silkinhimeä
ildrød, silkematt
ildrød, silkematt
огненно-красный, шелк.-матовый
szerszony ognisty, jedwabisto-mat
κόκκινο φωτιάς, μεταξωτό ματ
ateş kırmızısi, ipek mat
ohnivě červená, hedvábně matná
tűzpiros, selyemmatt
ogenj rdeča, svila mat

H

silber, metallic 90
silver, metallic
argent, métallique
zilver, metallic
plata, metalizado
prata, metálico
argento, metallico
silver, metallic
hopea, metallikiilto
sølv, metallak
sølv, metallic
серебристый, металл
srebro, metaliczny
σημί, μεταλλικό
gümüş, metalik
stříbrná, metaliza
ezüst, metáll
srebrna, metalik

I

weiß, matt 5
white, matt
blanc, mat
wit, mat
blanco, mate
branco, fosco
bianco, opaco
vit, matt
valkoinen, himmeä
hvid, mat
hvit, matt
белый, матовый
biały, matowy
λευκό, ματ
beyaz, mat
bílá, matná
fehér, matt
bela, mat

J

rost, matt 83
rust, matt
rouille, mat
roest, mat
orin, mate
ferrugem, fosco
color ruggine, opaco
rost, matt
ruoste, himmeä
rust, mat
rust, matt
ржавчина, матовый
rdzawy, matowy
χρώμα σκουριάς, ματ
pas rengi, mat
rezavá, matná
rozšda, matt
rjava, mat

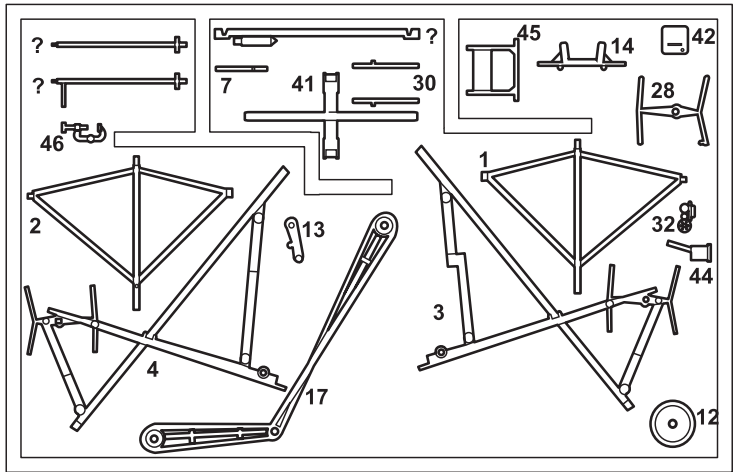
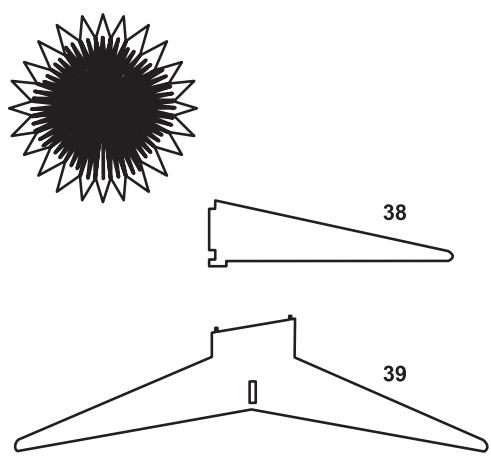
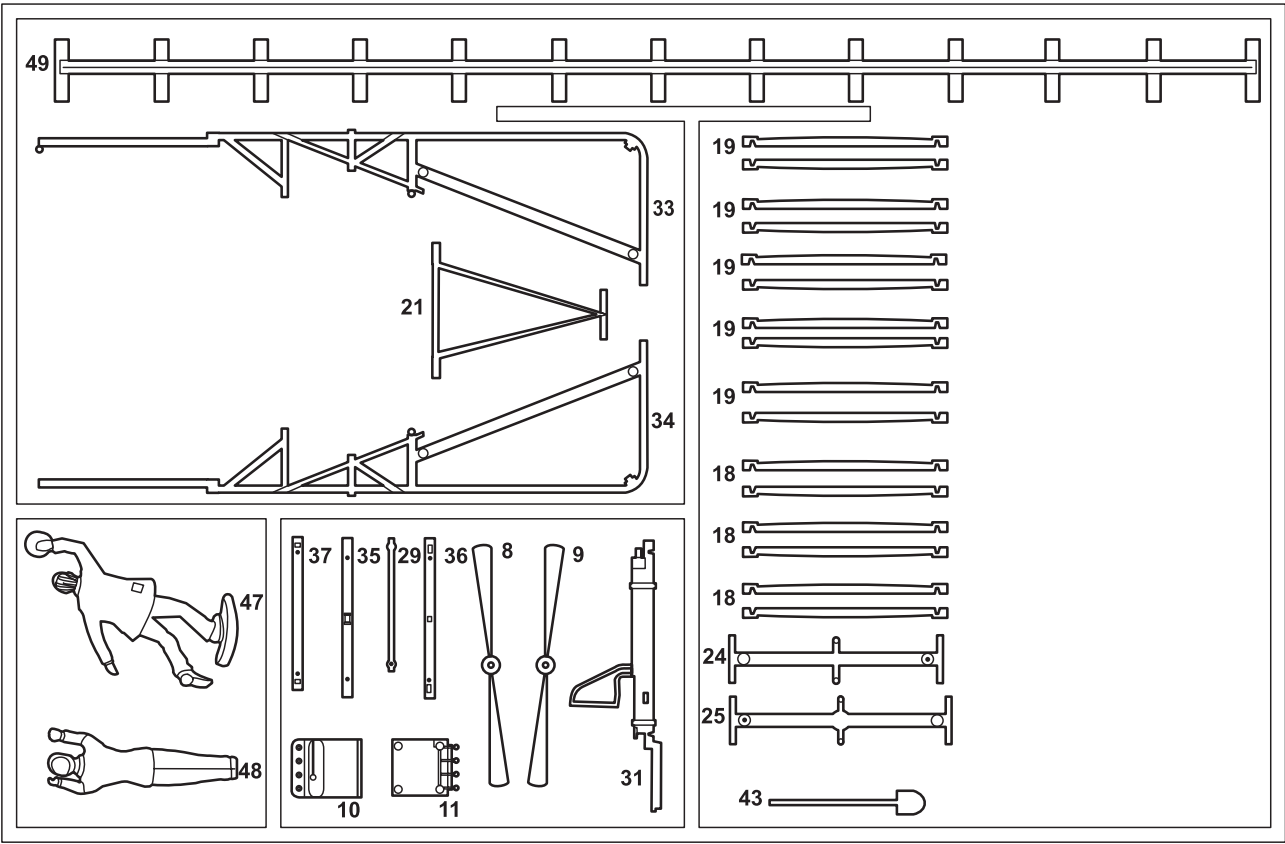
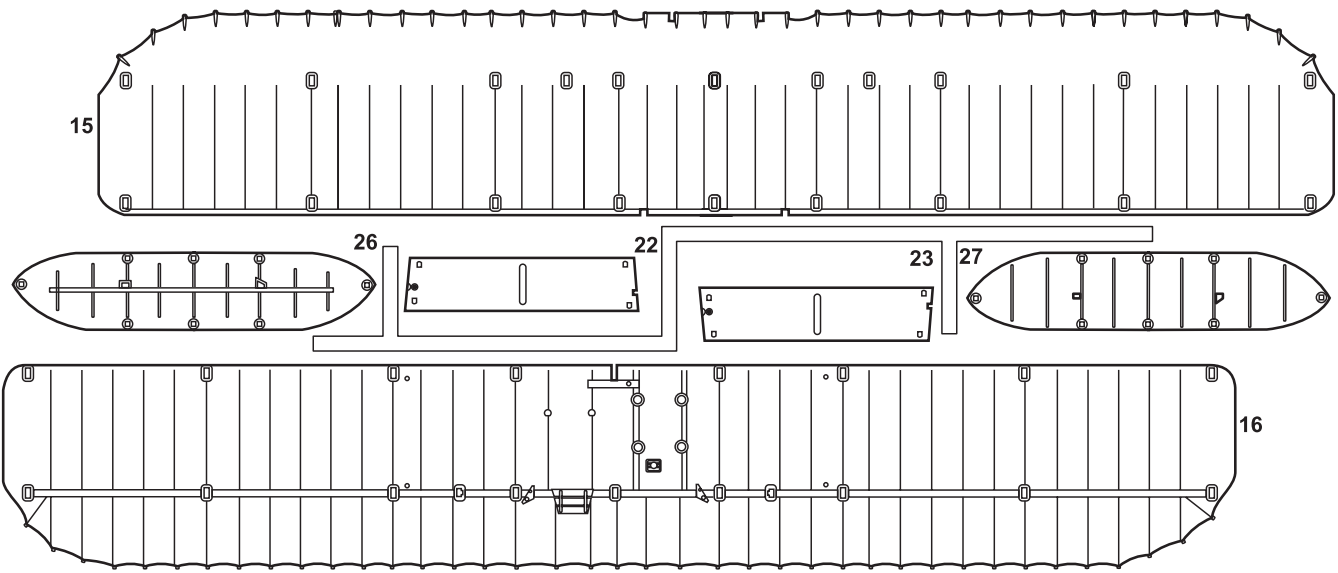

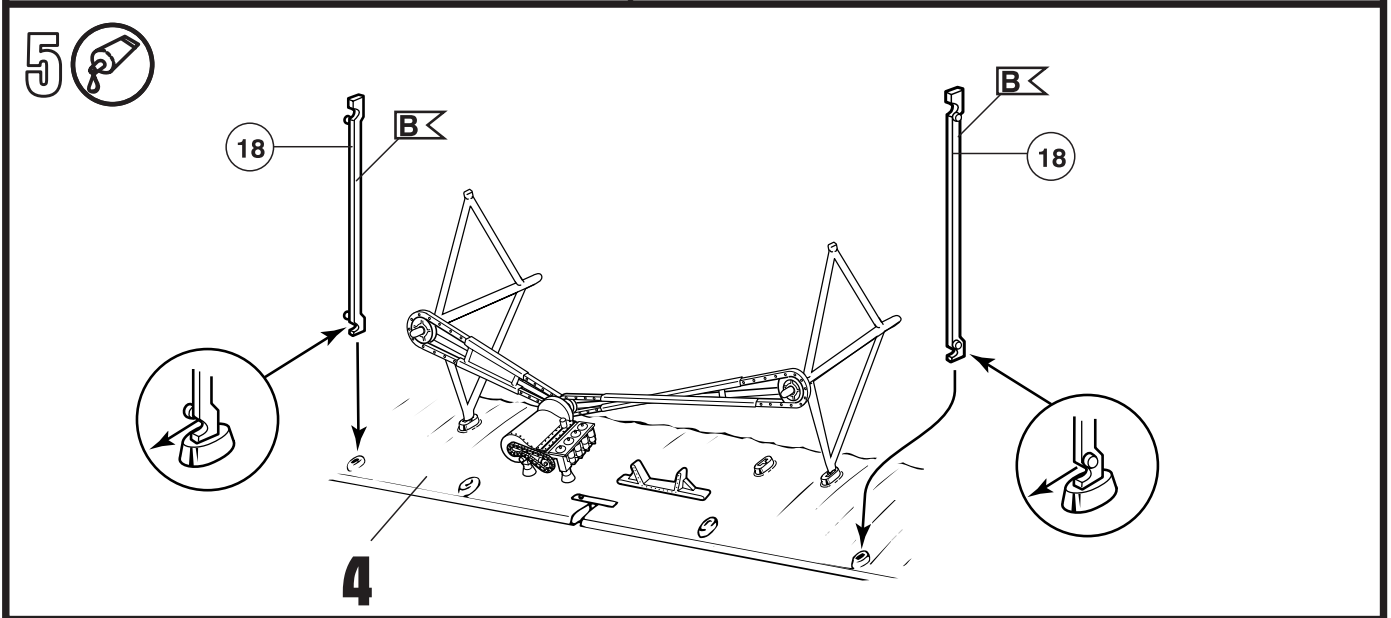
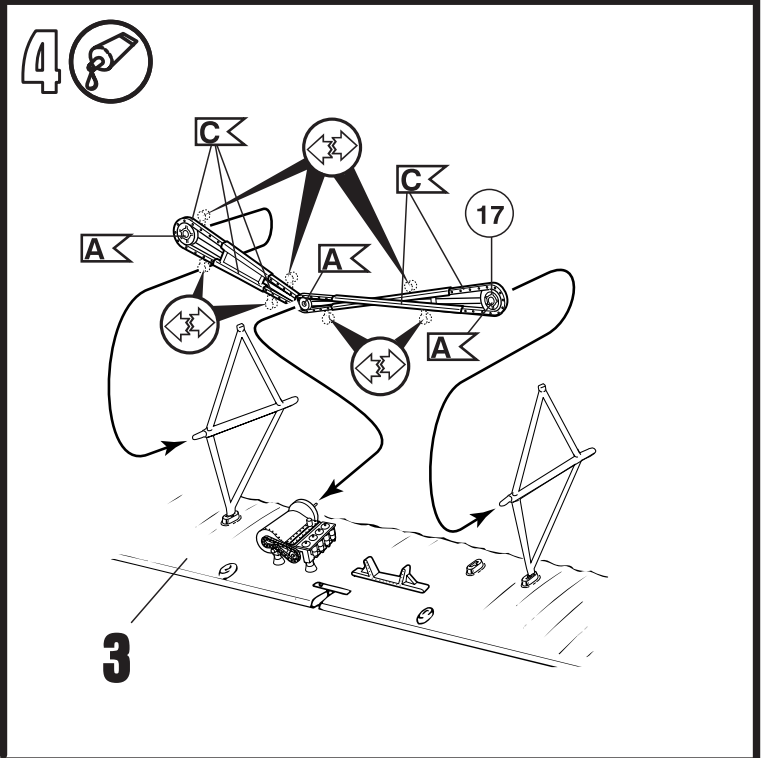
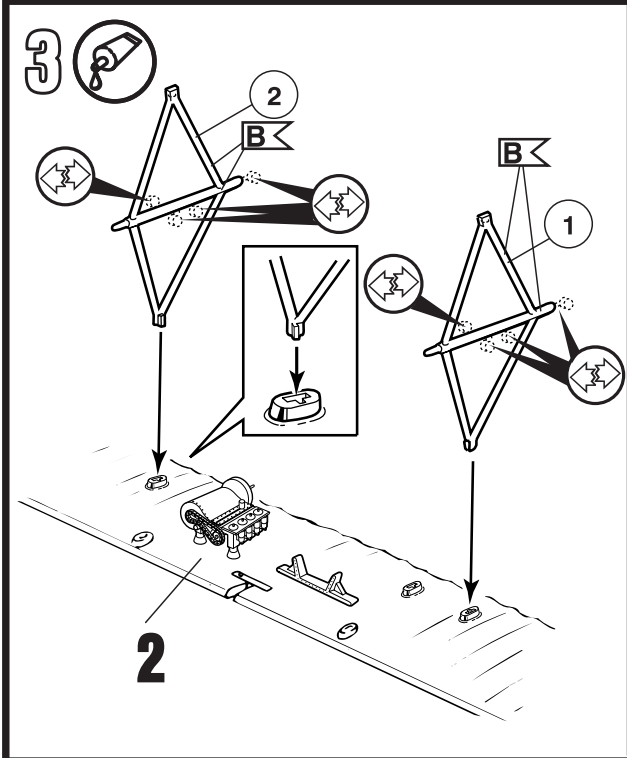
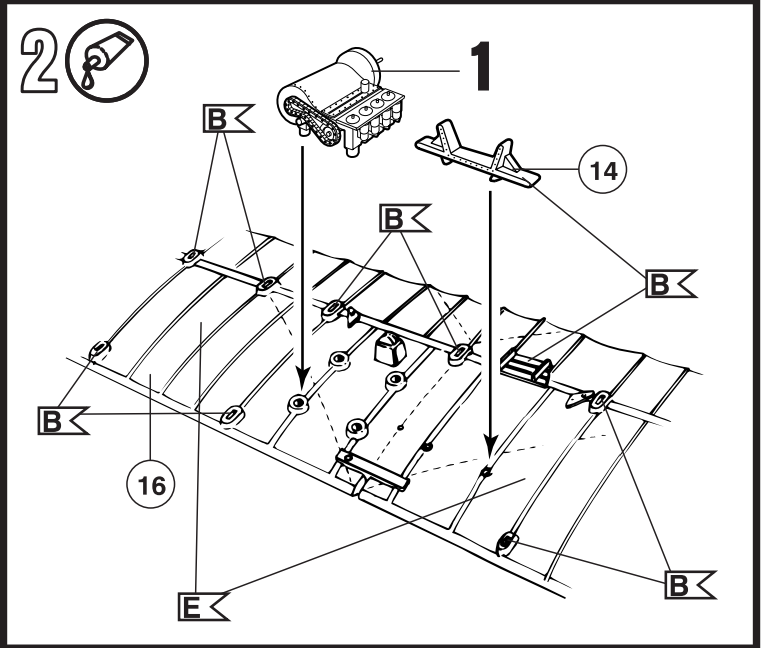
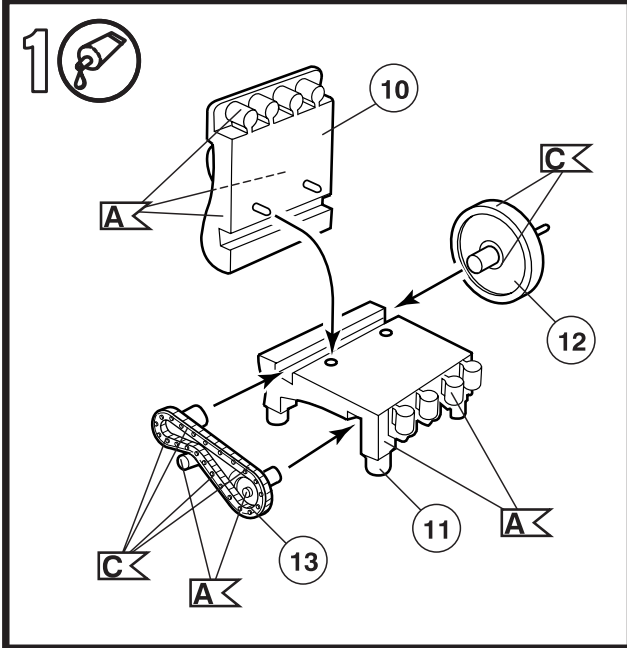

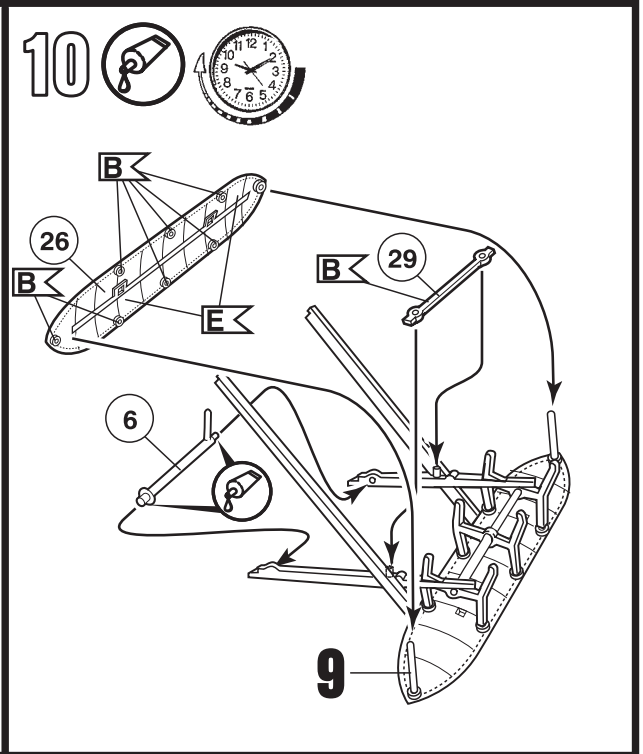
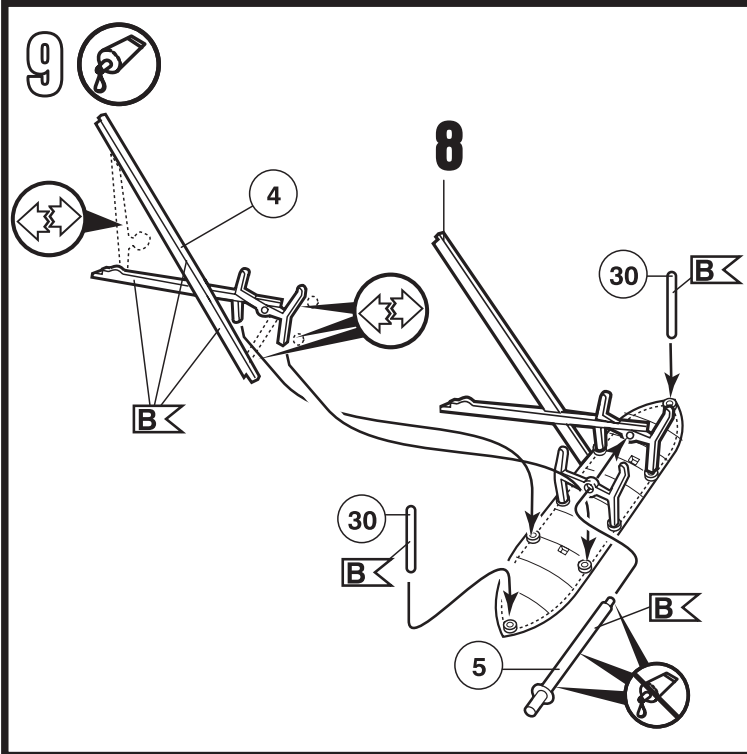
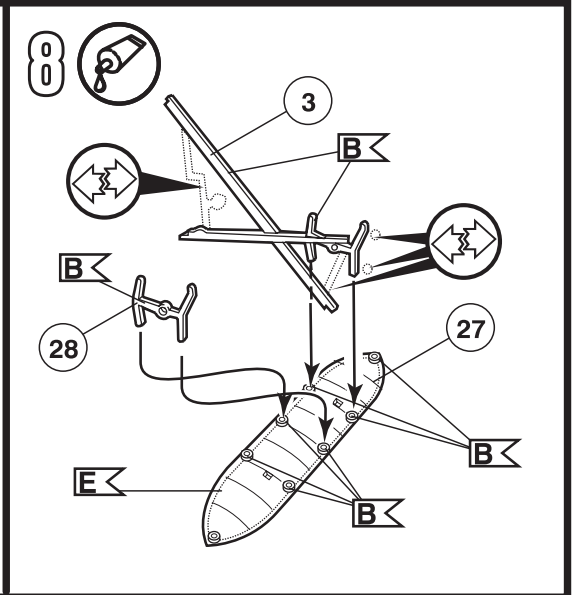
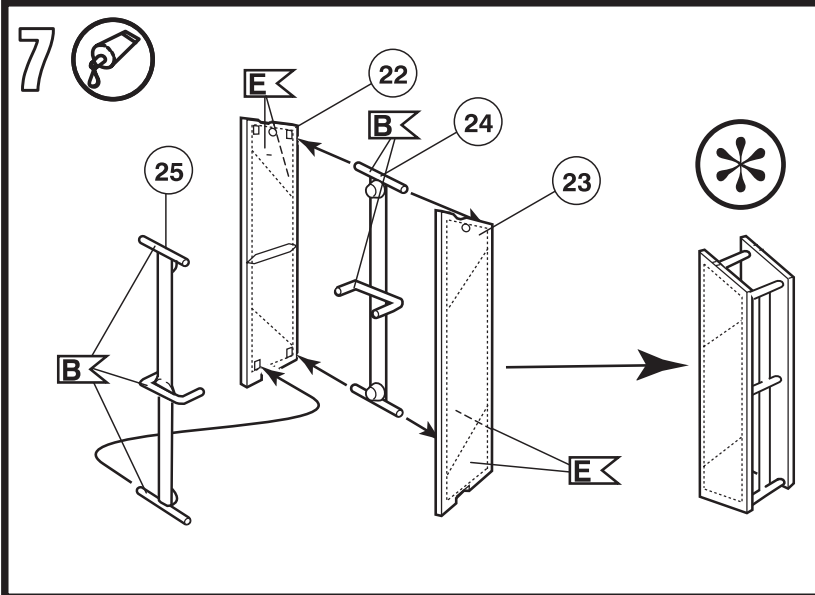
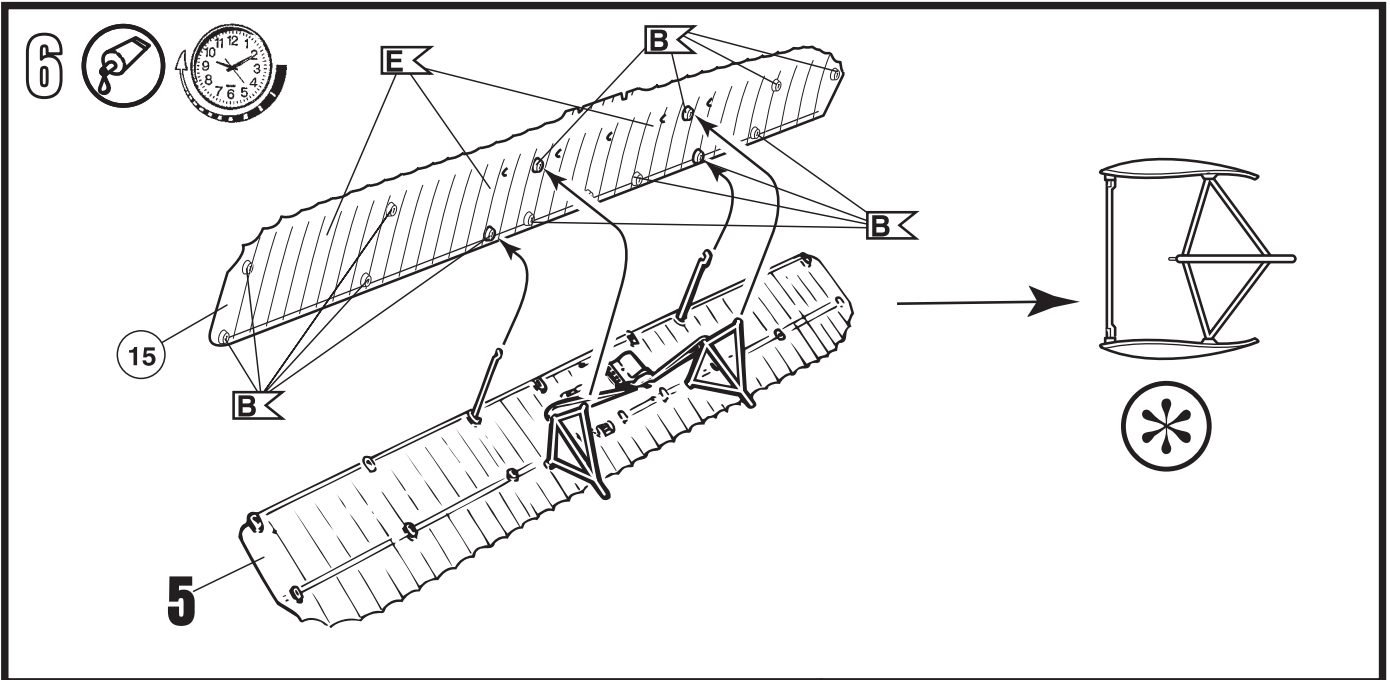

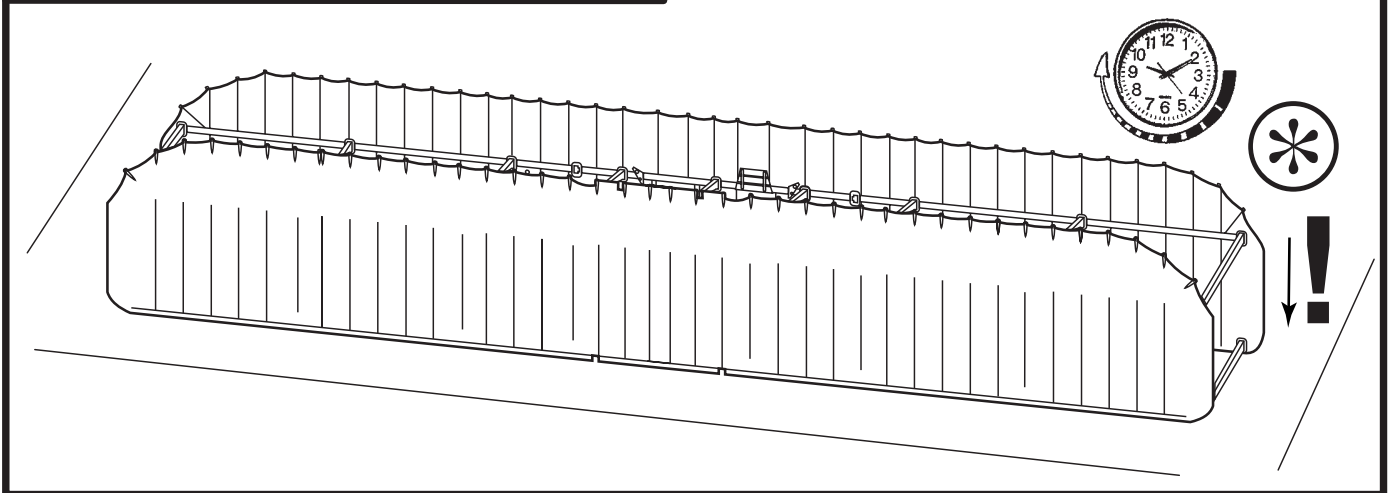
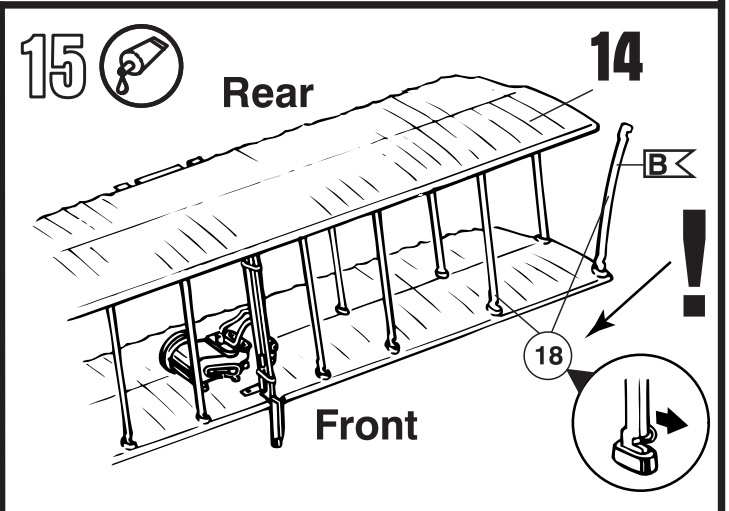
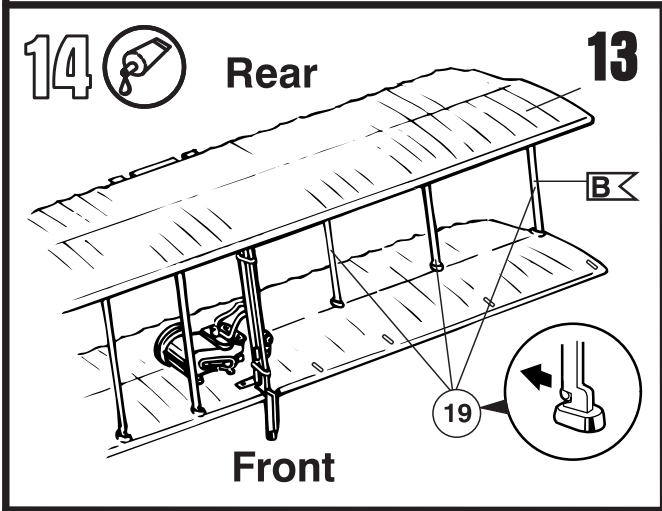
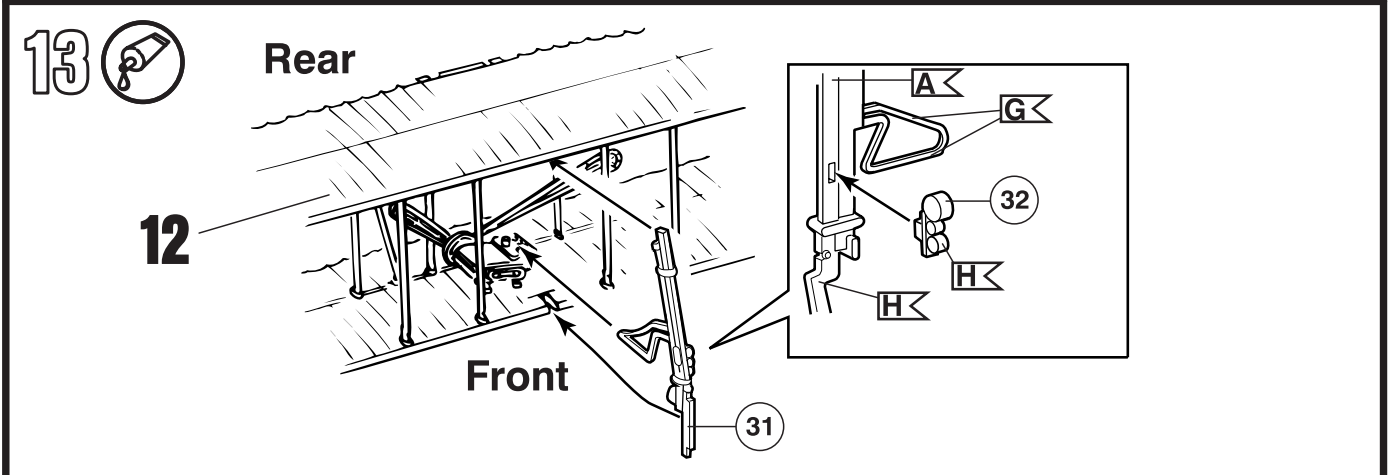
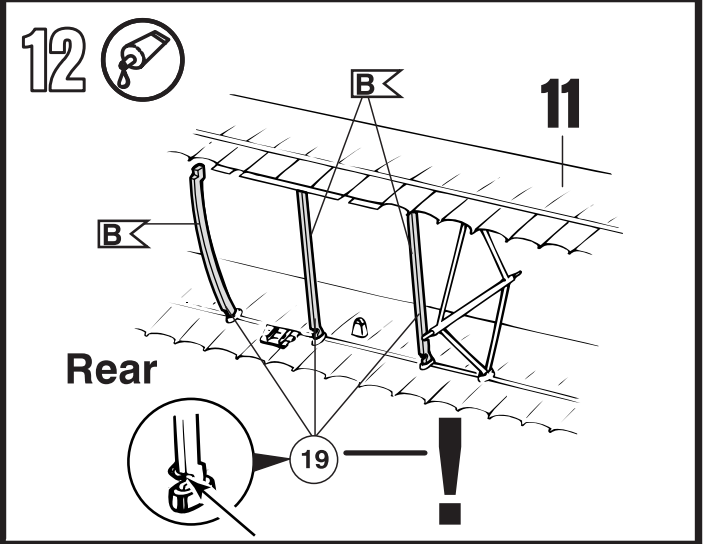
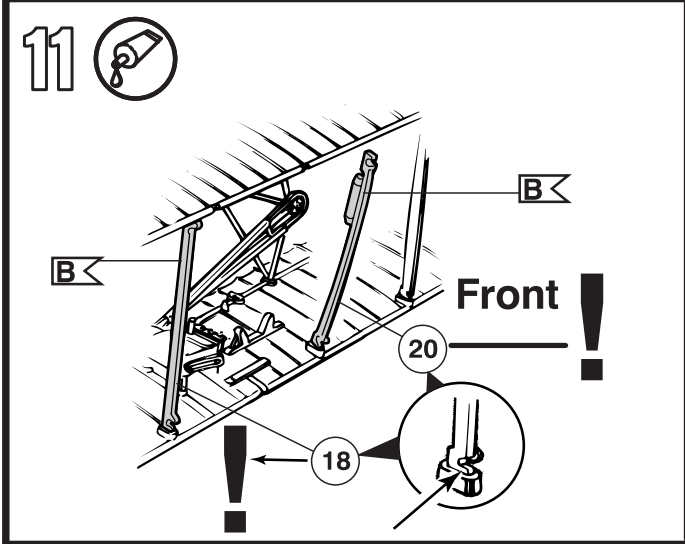

16 



Schwarzen Faden benutzen
 Use black thread
 Employer le fil noir
 Gebruik zwarte draad
 Utilizar hilo color negro
 Utilizar fio preto
 Usare filo nero
 Använd svarta trådar
 Käytä mustaa lankaa
 Benyt en sort
 Bruk svart
 Исползовать черные нитки
 Użyć czarnej nici
 χρησιμοποιείστε την καφέ μαύρου
 Kahverengi siyah iplik kullanın
 Použit černé vlákno
 barna fekete fonalat kell használni
 Uporabljati črni nit

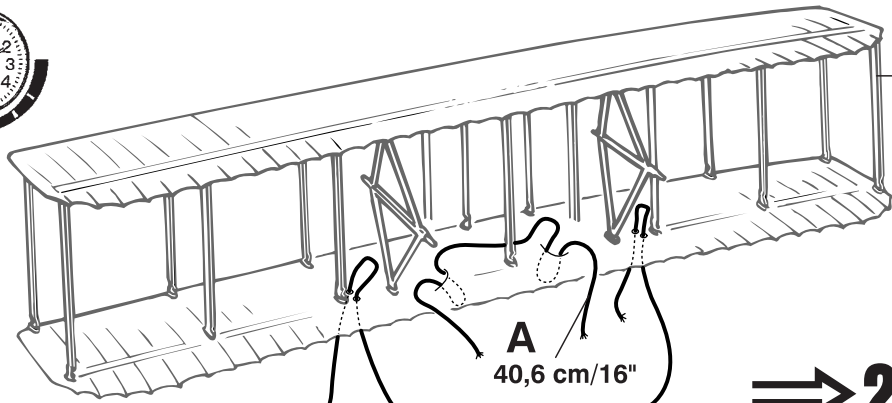
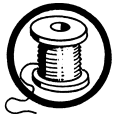

15

A 40,6 cm/16"

⇒ 28

B

40,6 cm/16"

17 

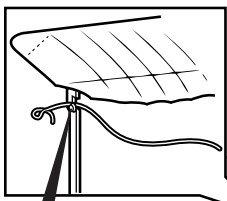

56 cm/22"

16

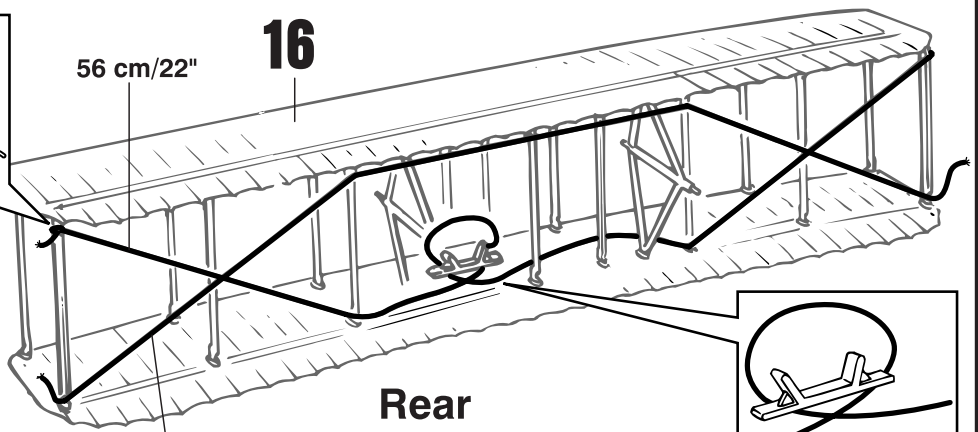

Rear

56 cm/22"

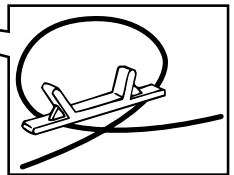

18 



17

56 cm/22"

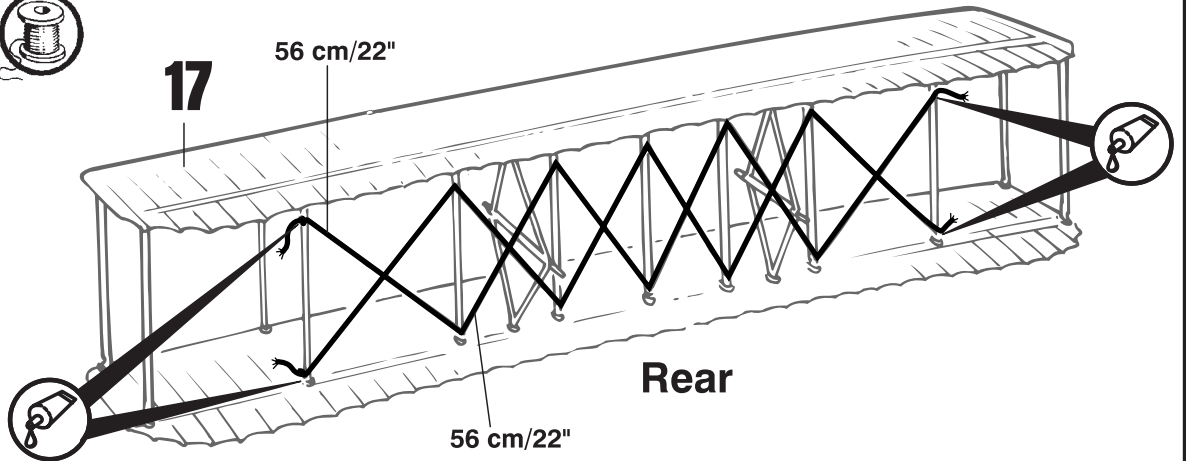

Rear

56 cm/22"

19 



56 cm/22"

18

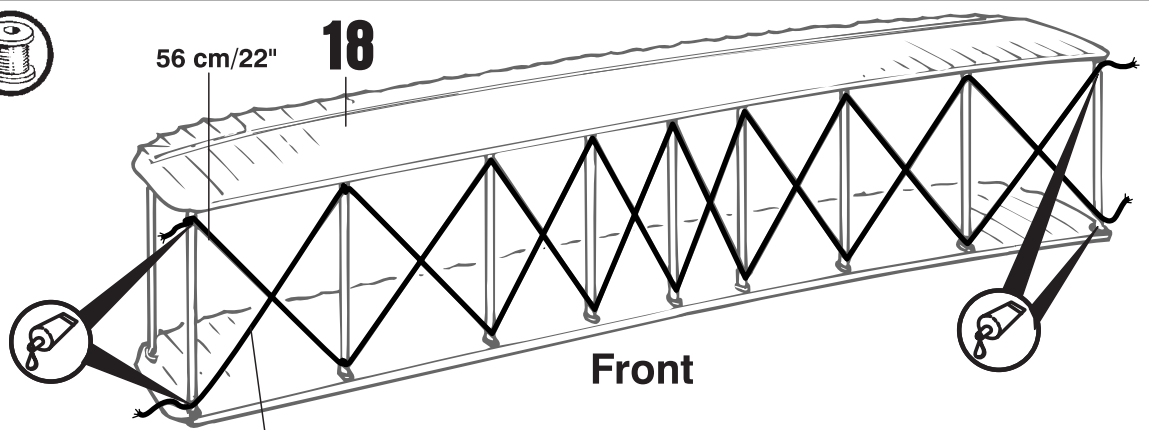

Front

56 cm/22"

20



19

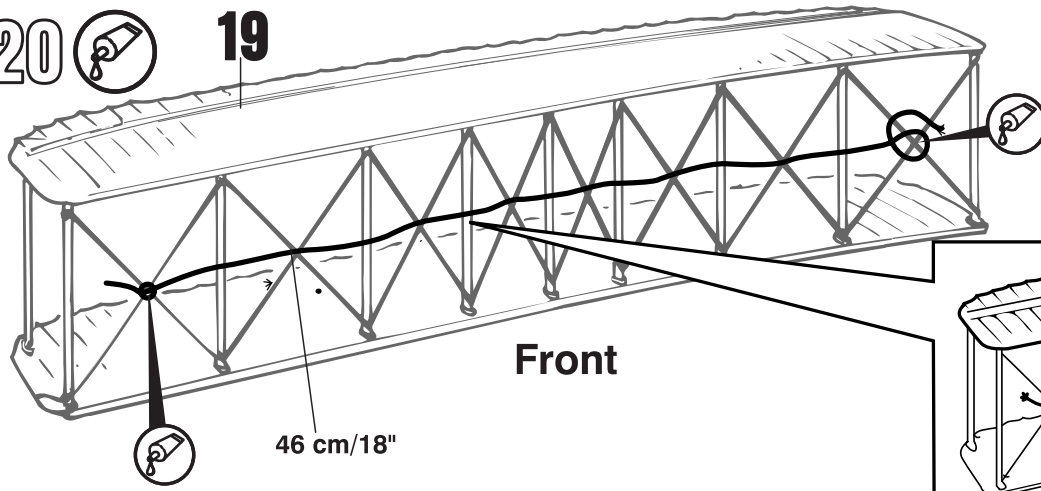

Front

46 cm/18"

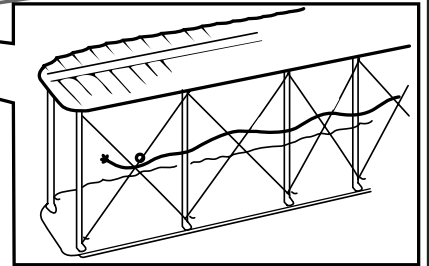

21

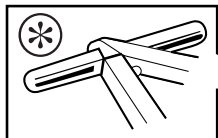

33

1.

2.

Rear

20

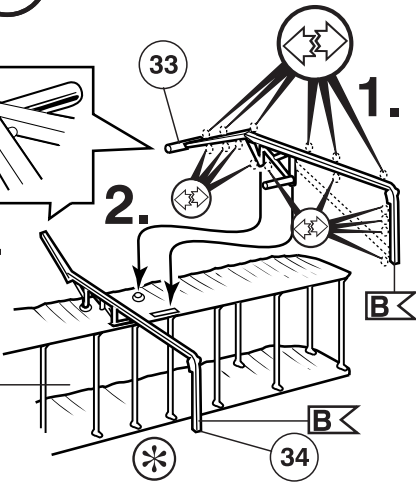

22



37

36

35

Rear

21

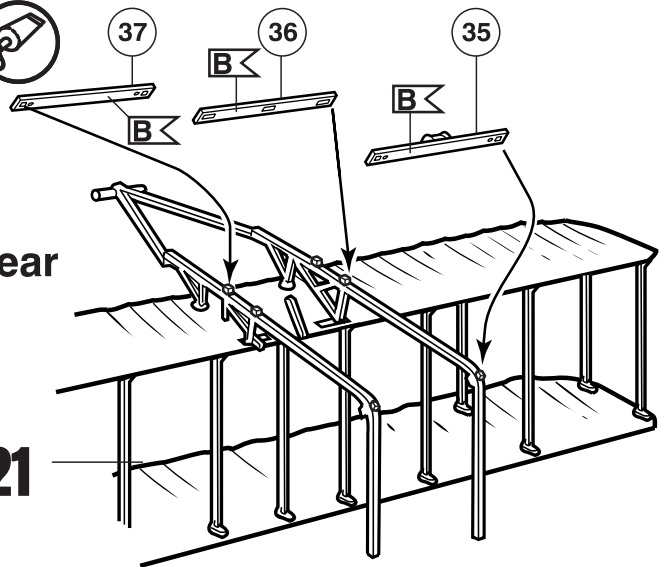

23



10

22

Front

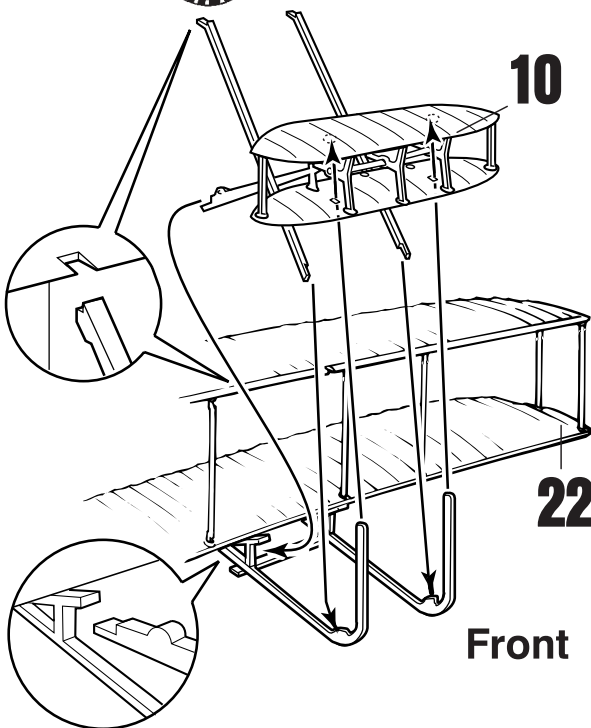

24



7

23

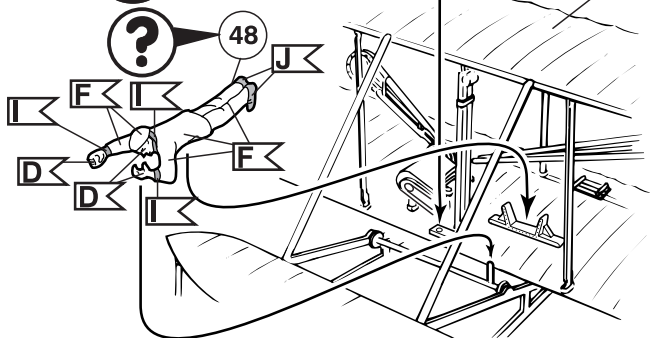

25

