



F-4F PHANTOM II „50th anniversary“

04743-0389

© 2008 BY REVELL GmbH & CO. KG

PRINTED IN GERMANY



F-4F PHANTOM II „50th anniversary“

Die Phantom F-4E/F gilt noch immer als das Arbeitspferd der westlichen Luftwaffen. Ursprünglich für den Einsatz auf Flugzeugträgern entwickelt besitzt sie eine besonders robuste Struktur die auch bei Kampfeinsätzen größere Beschädigungen hinnehmen kann. Da sich bei den Vorgängermustern - F-4C und D - das Fehlen einer Kanonenbewaffnung, besonders bei Einsätzen in Vietnam, als äußerst nachteilig herausstellte, wurde mit einer völlig überarbeiteten Version, der F-4E, den neuen Anforderungen Rechnung getragen. Neben einer fünf-läufigen Revolverkanone vom Typ M-61A-1 vom Kaliber 20 mm wurden mit Vorflügeln (Slats) aerodynamische Verbesserungen der Langsamflugeigenschaften und der Manövrierfähigkeit eingeführt. Auch die Höchstgeschwindigkeit der Phantom - bei einem Rekordflug im Dezember 1959 wurde mit einer F-4B ein neuer Weltrekord mit 2 585,425 km/h aufgestellt - war mehr als man erwartet hatte. Ebenso überbot die F-4B alle acht bisher von der F-104 Starfighter gehaltenen Steigzeitweltrekorde. Als Nachfolger für den bereits seit über 10 Jahren im Dienst stehenden F-104G Starfighter entschied sich die deutsche Luftwaffe für die Anschaffung von 185 Maschinen des Typs F-4F Phantom, die bis auf kleinere Änderungen der F-4E entsprach. So fehlte zum Beispiel der feste Vorflügel an den Höhenleitwerken der F-4E. Eine Besonderheit der Phantom blieb jedoch auch bei den Luftwaffen F-4F erhalten: die Tragflächen können im äußeren Bereich beigeklappt werden. Am 7. März 1974 landeten die beiden ersten F-4F in Wittmundhafen/Ostfriesland beim Jagdgeschwader 71 „Richthofen“. Mit dem neuen Flugzeug wurden auch die Sicherheitsanforderungen, die nach einem zweimotorigen Jäger verlangt wurden erfüllt. An den zweifachen Mann - den KBO - Kampfbeobachter - konnten sich die meisten Piloten, die bisher als Einzelkämpfer geflogen waren, erst nach einiger Zeit gewöhnen. Neben ihrem Einsatz als Jagdflugzeug erhielt die Phantom noch eine zweite Rolle, als Taktisches Kampfflugzeug. In dieser von den Jäger-Piloten ungeliebten Disziplin konnte die F-4F an ihren fünf Außenstationen eine Waffenladung von mehr als 7 200 kg transportieren. Nach dem Jagdgeschwader 71 wurde im Juli 1974 auch das in Neuburg/Donau stationierte Jagdgeschwader 74 „Mölders“ mit der F-4F Phantom ausgerüstet. Von den Jagdbombergeschwadern, die sonst meist mit Alpha Jet flogen, erhielt das Jabo G 35 in Pferdsfeld und das Jabo G 36 in Rheine- Hopsten die F-4F. Beide Geschwader waren früher bereits Jagdgeschwader, eine Bezeichnung die sie später mit der Phantom erneut erhielten: Jabo G 35 wurde wieder Jagdgeschwader 73 mit dem neuen Namen „Steinhoff“ und das Jabo G 36 wurde zum Jagdgeschwader 72 „Westfalen“ - und später zum Fluglehrzentrum der Luftwaffe. Heute fliegt die Einsatz - Phantom nur noch dort, wo alles begann, beim Jagdgeschwader 74 „Mölders“. Dort wurden in diesem Jahr auch die anstehenden Jubiläen standesgemäß begangen - mit einem Sonderanstrich einer F-4F für die „50 Jahre Phantom II“ und das Jubiläum „35 Jahre F-4F Phantom II“. Dieser Sonderanstrich verweist spektakulär auf den Spitznamen, den die Phantom heute allgemein trägt: das Rhino. Für die Realisierung des Sonderanstrichs lieferte Revell die Farben für die Bemalung. So ist zum Beispiel die Goldfarbe völlig identisch mit der Farbe die auch der Modellbauer für die Bemalung seines Modells verwendet: Revell No. 90.

Technische Daten:

Spannweite	11,70 m
Spannweite beigeklappt	8,41 m
Länge	19,19 m
Höhe	5,01 m
Fahrwerk Spurweite	5,46 m
Radstand	7,08 m
Triebwerke	2x General Electric/MTU J79-GE-17A
Leistung	8 120 kp mit Nachbrenner
Leergewicht	13 895 kg
Startgewicht max.	27 300 kg
Höchstgeschwindigkeit	Mach 2,4
- in Bodennähe	Mach 1,2
Landegeschwindigkeit	270 km/h
Startstrecke	885 m
Landestrecke	1 575 m
Steigzeit auf 11 00m	1 Minute 20 Sekunden
Reichweite normal	1 260 km
Bewaffnung	1 x 20 mm Kanone, M61-A1 mit 639 Schuß 4 x AIM-9L Sidewinder oder 4 x AIM-120B AMRAAM sowie Waffenbehälter; Raketenbehälter und Bomben
Besatzung	2

F-4F PHANTOM II „50th anniversary“

The F-4E/F Phantom continues to be the work-horse of the Western Air Forces. Originally developed for use on aircraft carriers it is constructed very robustly and can also accept considerable combat damage. As with preceding designs the F-4C and D - the lack of a cannon as part of the armament proved to be extremely disadvantageous, especially during missions in Vietnam. This requirement was taken into account in the completely reworked version, the F-4E. As well as a five-barrel Type M61A-1 20 mm calibre revolving cannon, aerodynamic improvements were introduced into the slow flight characteristics and manoeuvrability using slats. During a record breaking flight in December 1959 a Phantom F4-B achieved a new World Record with a top speed of 2585.425 km/h, much higher than anticipated. The F4-B also topped the eight "Time-to-Climb" records which until then had been held by the F-104 Starfighter. As a replacement for the long standing F-104G Starfighter which had been in service for over 10 years, the German Air Force decided to procure 185 Phantom F-4F, which apart from small details were similar to the F-4E. The rigid slat on the elevator of the F-4E was for example missing on the F4-F. A distinctive feature of the Phantom however also remained extant on the Luftwaffe F-4F's: the wings could be folded at a hinge inboard of the tip area. On 7 March 1974 the first two F-4F landed in Wittmundhafen / Eastfriesland at Fighter Wing 71 „Richthofen“. The new Aircraft Safety Requirements which were necessary for twin-engine fighters were also met. Most pilots who until then had flown as single pilot, only became accustomed to a second crew member - the KBO - (Combat Observer) after a longer period of time. As well as its primary mission as a fighter, the Phantom received a second role as tactical combat aircraft. In this discipline, generally disliked by fighter pilots, the F-4F could carry a weapon load of more than 7200kg on her five external weapons stations. In July 1974 after Fighter Wing 71, Fighter Wing 74 „Mölders“ stationed in Neuburg on the Danube was also equipped with the F-4F Phantom. Jabo G 35 in Pferdsfeld and the Jabo G 36 in Rheine-Hopsten which otherwise mostly flew Alpha Jets received the F-4F from the Fighter-Bomber Wings. Both Units had previously been Fighter Wings, a title that they received once again with the Phantom: Jabo G 35 once again became Jagdgeschwader 73 with the new name „Steinhoff“ and Jabo G 36 was renamed Jagdgeschwader 72 „Westfalen“ - and later became the Luftwaffe Flying School. Today the Phantom still flies on missions but only from there where it all began, at Fighter Wing 74 „Mölders“. During this year the upcoming Jubilee's were celebrated according to protocol - with a Special Livery on a F-4F for „50 Years Phantom II“ and the „35 Years F-4F Phantom II“ Jubilee. This Special Livery points very spectacularly to the nickname by which the Phantom is generally referred to today: the Rhino. REVELL supplied the colours for the implementation of the special livery and so for example the colour gold (Revell No 90) used by the modeller is completely identical to the gold colour on the real aircraft.

Technical Data:

Wingspan	11,70 m (38ft 4ins)
Wingspan folded	8,41 m (27ft 7ins)
Length	19,19 m (62ft 11ins)
Height	5,01 m (16ft 5ins)
Undercarriage Width	5,46 m (17ft 10ins)
Wheelbase:	7,08 m (23ft 3ins)
Engines	2x General Electric/MTU J79-GE-17A
Power	8120 kp with Afterburner
Empty Weight:	13895 kg (30638lbs)
Maximum Take-Off Weight:	27 300 kg (60196lbs)
Maximum Speed:	Mach 2.4
- At Low Level.	Mach 1.2
Landing Speed:	270 km/h (168mph)
Take-Off Run	885 m (2900ft)
Landing Run	1575 m (5166ft)
Time to Climb to 11 00m	1 Minute 20 Seconds
Normal Range	1260 km (782miles)
Armament	1 x 20 mm Canon, M61-A1 with 639 Rounds 4 x AIM-9L Sidewinder or 4 x AIM-120B AMRAAM as well as Weapon Pods; Missile Pods and Bombs
Crew	2

Form hergestellt und im Eigentum von Revell GmbH & Co. KG. Widerrechtliche Nachahmungen werden gerichtlich verfolgt.

Ce produit est propriété de la société Revell GmbH & Co. KG. Toute utilisation ou duplication frauduleuse fera l'objet de poursuites en justice.

Modelado y en propiedad de Revell GmbH & Co. KG. Imitaciones ilícitas serán perseguidas por la ley.

Forma prodotta dalla Revell GmbH & Co. KG. e di proprietà della stessa impresa, la quale procederà legalmente contro ogni imitazione abusiva.

Modell on Revell GmbH & Co. KG. valmistama ja omaisustana. Laittoaan kopioitain tullaan puuttamaan oikeudellisin toimin.

Formen er produsert og eies av Revell GmbH & Co. KG. Ettertegning uten tillatelse vil bli gjenstand for rettslig forfølgelse.

Produkcia i prawa własności firmy Revell GmbH & Co. KG. Inegalne podrabianie jest zabronione pod odpowiedzialnością sądową.

Model Revell GmbH & Co. KG. firmasının mülkiyetinde imal edilmiştir. Kanuna aykırı taklidler mahkemeye takip edilecektir.

A forma előállítja és a tulajdonjog betekosa a Revell GmbH & Co. KG. A jogellenes utáratolatok és hamisítványokat bíróságlag üldözök. Jóléte.

Mould manufactured by and property of Revell GmbH & Co. KG. Illegal imitations are subject to prosecution.

Vorm vervaardigd door en eigendom van Revell GmbH & Co. KG. Onrechtmatige nabootsingën worden gerechtelijk vervolgd.

Formas produzidas e de propriedade da Revell GmbH & Co. KG. Cópias não autorizadas serão processadas juridicamente como determinado na lei.

Modellen tillverkad av och tillhör Revell GmbH & Co. KG. All kopiering beivras enligt lagen om upphovsrätt.

Formen er fremstillet af Revell GmbH & Co. KG. som også har ejendomsret. Lovstridige efterligninger sagsøges.

Модель изготовлена в законе собственности фирмы Revell GmbH & Co. KG. Протавнозаконные подделка преследуются в судебном порядке.

In produkcia i vlasnosti firme Revell GmbH & Co. KG. Inegalne podrabianje jest zabronjeno pod odgovornoscu sudovog postupka.

Forma je proizvedena in je vlasništvo Revell GmbH & Co. KG. Neovlašene kopije bodo pravno kažnjene.

Vor dem Zusammensetzen gut durchlesen!

D: Achtung: Jedes Teil ist nummeriert (1). Reihenfolge der Montageschritte beachten. Benötigte Werkzeuge: Messer und Feile zum Entfernen und Entgraten der Teile (2) Gummiband, Klebeband und Wäscheklamern zum Zusammenhalten der geklebten Einzelteile (3). Plastikteile in einer milden Waschlösung reinigen und an der Luft trocknen, damit der Farbanstrich und die Abziehbilder besser haften. Vor dem Ankleben prüfen ob Teile passen, Klebstoff sparsam auftragen Chrom und Farbe an den Klebeflächen entfernen. Kleine Teile anstreichen, bevor sie vom Rahmen entfernt werden (4) (5). Farben gut durchtrocknen lassen, erst dann den Zusammenbau fortsetzen. Jedes Abziehbildmotiv einzeln ausschneiden und ca. 20 Sekunden in warmes Wasser tauchen. Das Motiv an der bezeichneten Stelle vom Papier abschleiben und mit Löschpapier andrücken.

NL: OPGELET: Voor de montage eerst goed de handleiding lezen. Elk onderdeel is genummerd (1). Let op de montagevolgorde. Benodigd gereedschap: mes en vijl voor het afnemen van de onderdelen (2); elastiek, plakband en wasknijpers voor het bij elkaar houden van de gelijmde onderdelen (3). Plastic onderdelen met een zachtafsmiddel reinigen en vanzelf laten drogen, zodat de verf en de decals beter hechten. Controleer voor het lijmen of de onderdelen passen; lijn dun opbrengen. Chrom en verf van de lijmlakken ver verwijderen. Kleine onderdelen verven voordat ze van het raam worden verwijderd (4) (5). Verf goed laten drogen, dan pas verdergaan met de montage. Elke decal afzonderlijk uitsnijden en ca. 20 sec. in warm water dopen. De decal op de aangegeven plaats van het papier schuiven en met vloeipapier andrukken.

GB: ATTENTION: Read the instructions thoroughly prior to assembly. Each component is numbered (1). Adhere to specified sequence of assembly. Tools required: knife and file for removal of components from frame (2); rubber band, adhesive tape and clothes pegs for clamping components together after applying adhesive (3). Clean plastic components in a mild detergent solution and allow to air-dry so that paint and transfers adhere better. Prior to applying adhesive, check to see whether the components fit together; apply adhesive sparingly. Remove chrome and paint from the contact surfaces. Paint small components before removing them from the frame (4) (5). Allow paint to dry well, and only then continue to assemble. Cut out each transfer individually and immerse in warm water for approx. 20 seconds. Slide transfer off paper and into designated position, then press on with blotting paper.

F: ATTENTION: lisez bien le notice de montage avant de commencer. Chaque pièce est numérotée (1). Respectez l'ordre des opérations. Outils nécessaires: couteau et lime pour ébarber les pièces (2); élastiques, ruban adhésif et pinces à linge pour maintenir les pièces collées (3). Nettoyez les pièces en matière plastique dans une solution douce de produit de lavage et faites-les sécher à l'air afin que la peinture et les décalcomanies tiennent mieux. Avant de mettre la colle, vérifiez si les pièces s'adaptent bien les unes aux autres; mettez peu de colle. Enlevez le chrome et la peinture et des surfaces de collage. Peignez les petites pièces avant de les détacher de la grappe (4) (5). Laissez bien sécher la peinture avant de poursuivre l'assemblage. Découpez chaque décalcomanie séparément et plongez-la dans de l'eau chaude pendant 20 secondes environ. A l'endroit marqué, faites glisser le motif pour le séparer du papier et pressez-le sur l'emplacement avec de l'eau buvard.

E: ¡Atención! Antes de comenzar con el ensamblaje, leer detenidamente las instrucciones. Cada pieza va numerada (1). Téngase en cuenta el orden de operaciones del ensamblaje. Herramientas necesarias: Cuchilla y lima para desbarbar las piezas (2). Cintas de goma, cinta adhesiva y pinzas de ropa para sujetar las piezas pegadas (3). Lavar las piezas de plástico en una solución de detergente suave y dejar que se sequen al aire para mejorar así la adhesión de la pintura y de las calcomanías. Antes de aplicar el pegamento comprobar si las piezas quedan correctamente adaptadas. Aplicar el pegamento sin excederse. Alejar de las superficies de pegado el cromado y la pintura. Pintar las piezas pequeñas antes de despegarlas de su sujeción (4) (5). Antes de proseguir con el ensamblaje, dejar que se seque bien la pintura. Recortar las calcomanías una por una y sumergirlas durante unos 20 segundos en agua caliente. Deslizar del papel la calcomanía en el lugar adecuado y apretarla colocando encima de ella papel secante.

I: ATTENZIONE: Prima dell'assemblaggio leggere attentamente le istruzioni di montaggio. Ogni pezzo è numerato (1). Tener presente la successione delle fasi di assemblaggio. Attrezzi necessari: coltello e lima per togliere la sbavatura dai pezzi (2), nastro adesivo e mollette da bucato per tenere insieme i pezzi singoli dopo averli incollati (3). Lavare i particolari in plastica con un detergente delicato e lasciarli asciugare all'aria, per una migliore adesione dello strato di colore e della figura decalcolabile. Prima di incollare, verificare che i pezzi si abbinano bene tra di loro; applicare il collante con parsimonia. Togliere cromo e colore dalle superfici da incollare. Dipingere i piccoli accessori sul supporto prima di rimuoverli (4) (5). Far seccare bene la vernice prima di proseguire con l'assemblaggio. Ritagliare singolarmente ogni figura ed immergerla in acqua tiepida per 20 secondi circa. Applicare il motivo nella posizione segnata e tamponarlo con carta assorbente.

S: OBS: Läs instruktionerna noga igenom innan du sätter modellerna samman. Vardera detalj är numererad (1). V g beakta följden i sammansättningsplanen. Verktyg, som du kommer att behöva: a kniv och fil för att skrapa detaljerna rena (2), gummiringar, tejp och klädnypor för att hålla samman de limmade detaljerna (3). Rengör plastdelarna i en mild vätmittellösning och torka dem i luften för att lack och dekaler skall hålla bättre. Kolla, om detaljerna passar ihop innan du klistrar dem och använd limmet sparsamt. Avliggna krom och lack från ytor, som kommer att limmas ihop. Måla de små detaljerna innan du avliggna dem från ramen (4) (5). Låt lacket riktigt torka igenom innan du fortsätter med sammansättningen. Skär av varje dekalmotiv enskilt och doppa det i varmt vatten i ca 20 sekunder. Flytta motivet bort från papperet genom att trycka vid det angivna stället och tryck fast med löskapper.

DK: BEMÆRK: Inden sammensætningen begynder, skal byggevejledningen læses godt igennem. Hver del er nummereret (1). Rækkefølgen af monteringsstrimene skal overholdes. Nødvendigt værktøj: Kniv og fil til afgraving af delene (2), gummibånd, tape og tøjklammer til at holde de klæbede (3) enkeltdele sammen. Plastikdelene renses i en mild sæbeopløsning og lufttørres så malingen og overflæsbillederne bedre kan hæfte. Inden påførelsen kontrolleres om delene passer; limen påføres sparsommeligt. Krom og farve fjernes fra klæbefladerne. De små dele males inden de fjernes fra rammen (4) (5). Lad farvene tørke godt inden sammensætningen fortsættes. Overflæsbilledernes motiver skæres ud enkeltvis og dyppes ca. 20 sek. i varmt vand. Skub motivet fra papiret og tryk det fast med trekapper.

GR: ΠΡΟΣΟΧΗ: Πριν τη συναρμολόγηση, διαβάστε καλά τις οδηγίες. Κάθε εξάρτημα είναι αριθμημένο (1). Προσέξτε τη σειρά "των βημάτων" συναρμολόγησης. Απαιτούμενα εργαλεία: μαχαίρι και λίμα για τη λείανση των εξαρτημάτων (2), λαστιχάκια ταινία, κολλητική ταινία και μανταλάκια για τη συγκράτηση των κολλημένων μεμονωμένων εξαρτημάτων (3). Καθαρίστε τα πλαστικά εξαρτήματα μέσα σε ένα "ψαλακτό" καθαριστικό διάλυμα και στεγνώστε τα στον αέρα, ώστε να υπάρξει καλύτερη πρόσφυση του χρώματος και των χαλκομανιών. Πριν το κόλλημα, ελέγξτε αν τακρίβως μεταξύ τους τα εξαρτήματα. Απλευρίστε οικονομικά την κόλλα. Απομακρύνετε από τις επιφάνειες τακρίβως, χρώμα και βαφή. Βάψτε τα μικρά εξαρτήματα, πριν απομακρυνθούν από το πλαίσιο (4) (5). Αφήστε να στεγνώσουν καλά τα χρώματα και ύστερα συνεχίστε τη συναρμολόγηση. Κόψτε ξεχωριστά το κάθε μοτίβο των χαλκομανιών και βουτήξτε το σε ζεστό νερό για περ. 20 δευτερόλεπτα. Απομακρύνετε το μοτίβο από το χαρτί, στο σημαδεμένο σημείο και πιέστε το με το στυλόχαρτο.

N: OBS! Les noye igjenom monteringsanvisningen for sammenbyggingen. Hver del er nummerert (1). Folg rekkefølgen på monteringsstrimene. Nødvendig verktoy: Kniv og fil for fjerning av grader på delene (2), gummibånd, tape og klesklyper for å holde sammen de limede enkeltdelene (3). Rengjør plastdelene i mildt såpevann og la dem lufttørke, slik at fargen og bildene sitter bedre. For pålimingen må det kontrolleres om delene passer: Ta på litt lim. Fjern krom og farge på klæbeflatene. Mal de små delene før de fjernes fra rammen (4) (5). La fargene tørke godt før sammenmonteringen fortsettes. Skjær ut hvert av motivene for seg og legg dem i varmt vann i ca. 20 sekunder. Skyv motivet fra papiret på det merkede stedet og trykk på med trekapper.

P: ATENÇÃO: Antes de iniciar a montagem leia atentamente o manual de construção. Todas as partes componentes são numeradas (1). Atenção para a sequência das etapas de montagem. Ferramentas necessárias: Faca e lixa para aparar a rebordura das peças (2), plástico, fita adesiva e molas de roupa para sustentar as peças (3) durante o colagem. As peças de matéria plástica devem ser limpas numa solução fraca de detergente ou secas ao ar, de forma que a demão de tinta e os decalques tenham uma boa adesão. Antes de colar, verifique se as peças encaixam; utilizez a cola em pequena quantidade. Eliminar o cromado e a tinta das superfícies a serem coladas. Não pintar cola nas peças que ainda se encontram fixas no molde de matéria plástica. Pintar as peças pequenas antes de retirá-las do grade (4) (5). Deixe a tinta secar completamente para depois continuar com a montagem. Cortar separadamente cada um dos decalques e mergulhá-los em água morna durante aproximadamente 20 segundos. Decolar os motivos do papel na posição indicada e secar com mate-borrão.

FIN: HUOMIO: Lue rakennusohjeet huolellisesti ennen kokoonpanoa. Jokainen osa on numeroitu (1). Huomioi osien oikea asennusjärjestys. Tarvittavat työkalut: Veitsi ja villa osien ylimääräisten puseitten poistamiseen (2); kuminauha, teippiä ja pyykkipoikia yhteensiiimittävien osien paikkalaanpäämiseksi (3). Puhdistaa muoviosat miedolla pesuaineliuoksella ja anna niiden kuivua itsestään, jotta maali ja siirtokuvat tarttuvat niihin paremmin. Tarkasta ennen limusta, että osat sopivat toisiinsa; levitä limua säästeliäisesti. Poista kromaus ja maali limainnoista. Maalaa pienet osat ennen kuin irrotat ne pidinraameista (4) (5). Anna maalilla kuivua kunnon ennen kuin jatkat kokoonpanoa. Leikkaa jokainen siirtokuva erikseen irrotta ja upota lämpimään veteen n. 20 sekunniksi. Irrota kuvio paperin merkitystä kohdasta samalla painamalla inuupaperi kuvion toista puolta vasten.

Read before you start!

RUS: Внимание: Перед сборкой хорошо прочитайте руководство по монтажу. Каждая деталь пронумерована (1). Соблюдать последовательность монтажа. Необходимые рабочие инструменты: нож и напильник для зачистки деталей (2); резиновая лента, клейкая лента и зажимы для сушки белья для прижимания склеиваемых отдельных деталей (3). Детали из пластика очистить в растворе мягкого моющего средства и высушить на воздухе для того, чтобы краска и переводные картинки лучше прилипали. Перед приклеиванием проверить, подходит ли детали: клей наносит экономно. Хром и краску удалить с поверхностей склеивания. Небольшие детали покрасить перед тем, как они будут удалены из рамок (4) (5). Краску необходимо хорошо просушить, только после этого продолжать сборку. Каждую соответствующую переводную картинку отдельно вырезать и примерно на 20 секунд окунуть в теплую воду. На обозначенном месте картинку отделить от бумаги и прижать промокальной бумагой.

PL: UWAGA: Przed składaniem przeczytać dokładnie instrukcję montażu. Każda część jest ponumerowana (1). Zwrócić uwagę na kolejność przeprowadzania poszczególnych punktów montażowych. Potrzebne narzędzia: nóż oraz pilnik do usunięcia zadziórów z poszczególnych elementów (2); taśma gumowa, taśma klejąca, klamki do bielizny dla przytrzymania sklejonych elementów (3). Wymyć plastikowe części w wodzie z delikatnym środkiem myjącym oraz osuszyć na powietrzu, aby zapewnić lepszą przylepność farby oraz kalkomanii. Sprawdzić przed przyklejeniem, czy dane elementy pasują do siebie; nanosić klej oszczędnie. Usunąć chrom oraz farbę z powierzchni przeznaczonych do klejenia. Małe elementy pomalować jeszcze przed wycięciem z ramki (4) (5). Farbę dobrze wysuszyć, dopiero potem kontynuować składanie części. Wyciąć pojedynczo każdy z motywów kalkomanii i zanurzyć na 20 sekund w ciepłej wodzie. Ściągnąć motyw z papieru na oznaczone miejsce i docisnąć białą.

TR: DÝKKAT: Model yapýmına baýlamadan önce aýıklamaları dikkatlice okuyunuz. Modelde kullanylın her parçaya bir numara verilmiştir (1). Montaj yapýmı sırasına dikkat ediniz. Gereklí et alerler: Parçaları baýlı bulundukları çerçeveden çýkarmak için maket býgaýy ve çapaklaryný almak için ede (2). Yapýmlyń sürdükten sonra parçalarynı yapýmasy için bir arada tutmaya yarayan paket bektlińiz, selo teyp ve gamabýr mandaly (3). Boyaynı ve çýkartmalarynı daha iyi yapýmasy ve kalýcy olmasý için plastik parçalary deterjanly suda temizleyip odada kurumaya býrakýnlyz. Yapýmlyńcy sürmeden önce parçalarynı karþýlýkly olarak birbirlerine tam uyup uyamadýýuny kontrol ediniz, yapýmlyrlacak yüzeylerde boya kalýnlyý ve krom varsa temizleyiniz. Yapýmlynı idareli kullanynlyz. Kúçük parçalary baýlı bulundukları çerçeveden çýkartmadan önce boyaynlyz (4) (5). Boya iyice kuruduktan sonra montaja devam ediniz. Her çýkartmayý önce kabýdyń ile birlikteline kesiniz ve ýýk suda 20 saniye kadar bektlińiz. Çýkartmayý model úzerinde yapýmlyrlacaky yüzeylere yúzeye koyunuz, úzerinden kurutma kabýdyń ile hafifce bastýrynky çýkartmanyn altyndaky kabýdyń yavapça çekiniz.

CZ: POZOR: Před sestavením montážního návodu důkladně pročíst. Každý díl je očíslovan (1). Dbejte na pořadí montážních kroků. Potřebné nástroje: Nůz a pilník k odstranění výrůnků na dílech (2); pryzová páska, lepicí páska a kuličky na prádlo pro přidržování lepených jednotlivých dílů (3). Díly z plastické hmoty vyčistí v roztoku jemného pracího prostředku a nechat vyschnout na vzduchu, za účelem zajištění lepší přilnavosti barevného nátěru a obtisků. Před nalepením zkontrolovat, zdali díly lečují; lepidlo nanášet úsporně. Chrom a barvu na lepených plochách odstranit. Malé díly natřít před jejich odstraněním z rámu (4) (5). Barvy nechat dobře proschnout, teprve potom pokračovat v sestavení. Každý motiv obtisku jednotlivě vyřiznout a ponořit do teplé vody na dobu přibližně 20 sekund. Motiv na označeném místě z papíru odsunout a přitlačit pomocí stíračho papíru.

H: FIGYELEM: Az összeállítás előtt az építési útmutatót alaposan át kell olvasni. Minden alkatrészt számmal lát-
kát (1). A szerelési lépések sorrendjére ügyelni kell. Szükséges szerszámok: kés és reszelő az alkatrészek sor-
táztatásához (2); gumiszalag, ragasztószalag és ruhaszepsz az összeragasztott alkatrészek megtartásához (3). A
műanyag alkatrészeket lágy mosószeres oldattal kell tisztítani és a levegőn kell megszáritani, hogy a festék-
bevonat és a matricák jobban tapadjanak. A felragasztás előtt ellenőrizni kell, hogy az alkatrészek összeillenek-e;
a ragasztóanyagot takarékosan kell felhordani. A krómot és festéket a ragasztási felületekről el kell távolítani. A
kisméretű alkatrészeket a keretből történő eltávolítás előtt be kell festeni (4) (5). A festékeket hagyni kell jól
megszáradni, az összeszerelést csak ezután szabad folytatni. Minden matrica-motívumot egyesével kell kivágni és kb.
20 másodpercre meleg vízbe kell áztatni. A motívumot a megjelölt helyen a papírról lecsúsztatni és itatospa-
pirral felnyomni.

SLO: OPOZORILO: Pred pričetkom sestavljanja preberi navodila za uporabo. Vsak del je označen (1). Pri sestavljanju upoštevaj navodila po točkah. Potrebno orodje: nožek in pilica zaolozevanje delov (2), elastična, lepljiva trak in kljukice za perilo za držanje zlepljenih delov (3). Plastične dele očisti z blagim praškom in posuši da se sloji barve in nalepke boljše prijejo. Pred lepljenjem obvezno preveri, če se deli pravilno prilegajo. Previdno nanesi lepilo. Iz površin, na katere nanašajo lepilo, najprej odstrani krom in barvo. Manjše dele pobarvaj preden jih odstraniš iz okvirja (4) (5). Barva naj se dobro posuši preden nadaljuješ s sestavljanjem. Vsako nalepko izreži in potopi v toplo vodo (cca. 20 sekund), jo odstrani iz papirja, položi na odgovarjajoče mesto in pritisni s pivnikom.

SK: POZOR: Pred začatím stavby si pozorne preštudujte stavebný návod. Každý diel je očíslovaný (1). Dbajte na poradie montážnych krokov. Potrebne nástroje: Nôž a pílik na oddelenie dielov z rámečka a ich zaistenie (2), gumíčky do vlasov, lepiaca páska šípce na prádlo, pre pridržanie jednotlivých lepených dielov (3). Diely zEplasty odmasť vEšľabšom roztoku čistiaceho prostriedku (saponátu) aEnechaf uschnúť na vzduchu za účelom lepšej príľnavosti lepidla, farieb aEnelepiek. Pred lepením skontrolovať, či diely lečujú. Lepidlo nanášať úsporne. Chrom aEfarbu na lepených miestach opatrne odstrániť. Malé diely naľafarbi ešte pred ich odobratím z rámečka (4) (5). Farby nechať dobre zaschnúť, až potom pokračovať vEšľastovaní. Každý nálepu vyřiznúť jednotlivito aEponoriť do vlažnej vody približne na 20 sekund. Nálepu na príslušnom mieste modelu presunúť zEšnosného papiera aEnepru prítlačiť kEpravchu nosným papierom.

RO: ATENTIE! CITITI INSTRUCIUNILE CU ATENTIE INAINTE DE ASAMBLARE. FIECARE COMPONENTA ESTE NUMEROTATA. ASAMBLATI IN ORDINEA INDICATA PE SCHEMA. PIESELE SE DESPRIND DE PE RAMA CU UN CUTTER.BAVURILE SE INALATURA CU O PILA FINA. CURATATI PIESELE CARE SE IMBINA DE GRASIMIA,URME DE VOPSEA SI CURATATI CU O SOLUTIE DE DETERGENT. VOPSIATI PIESELE MICI INAINTE DE DESPRINDEREA DE PE RAMA. LASATI VOPSEAU SA SE USUCE BINE SI NUMAI APOI CONTINUATI ASAMBLAREA. TAIATI FIECARE TRANSFER INDIVIDUAL SI IMERSATI IN APA CALDA CCA 20 SEC. TRANSFERATI IN POZITIA DORITA APOI APASATI CU O HARTIE. FOLOSITI NUMAI ADEZIVI SI VOPSELE REVELL.

BG: ВНИМАНИЕ! Следвайте указаната схема. Всяка част е номерирана. Спазвайте последователността на етапите на сглобяването. Необходими инструменти: нож и пила за отстраняване или изпиляване на отделните части; гумена лента, лейкопласт и шипки за пране за да задържите заедно съединените части след залепването им. Пластмасовите те елементи да се почистват в лек разтвор от вода и перилен препарат, да се изплакнат и да се остават да изсъхнат, за да се постигне по-добро слепване на боята или ваделката. Нанесете боята върху малките части преди да ги от делите от шаблона. Оставете боята да изсъхне преди да продължите със след обването. Преди нанасяне на лепимото изсъхне те боята от повърхностите за слепване. Преди залепване проверете дали чистите наصات идеално. Нанесете малко лепило. Изрежете по отделно всяка е дна ваделка и я потопете в топла вода за около 20 секунди. Отлепете ваделка та от указаното място на хартията и я поиниете леко с попивателната хартия.

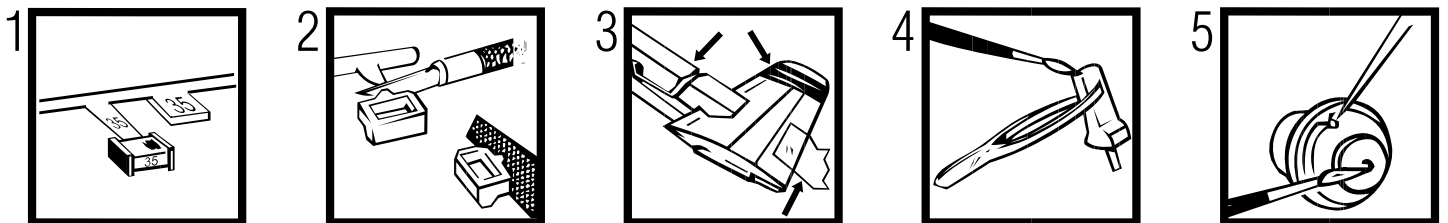

Verwendete Symbole / Used Symbols

Bitte beachten Sie folgende Symbole, die in den nachfolgenden Baustufen verwendet werden.

Veillez noter les symboles indiqués ci-dessous, qui sont utilisés dans les étapes suivantes du montage.

Sivänse tener en cuenta los símbolos facilitados a continuación, a utilizar en las siguientes fases de construcción.

Si prega di fare attenzione ai seguenti simboli che vengono usati nei susseguenti stadi di costruzione.

Huomioi seuraavat symbolit, jotta käytetään seuraavissa kokoomisvaiheissa.

Legg merke til symbolene som benyttes i monteringsstrinnene som følger.

Proszę zwracać na następujące symbole, które są użyte w poniższych etapach montażowych

Daha sonrakı montaj basamaklarında kullanılabacak olan, aşağıdaki sembollere lütfen dikkat edin.

Kérjük, hogy a következő szimbólumokat, melyek az alábbi építési fokokban alkalmazásra kerülnek, vegyék figyelembe.

Please note the following symbols, which are used in the following construction stages.

Neem a.u.b. de volgende symbolen in acht, die in de onderstaande bouwfasen worden gebruikt.

Por favor, preste atenção aos símbolos que seguem pois os mesmos serão usados nas próximas etapas de montagem.

Observera: Nedanstående piktogram används i de följande arbetsmomenten.

Lag venligst merke til følgende symboler, som benyttes i de følgende byggestadier.

Показательте, обретење внимание на следуюте символы, которые используются в последующих операциях сборки.

Παρακαλώ προσέξτε τα παρακάτω σύμβολα, τα οποία χρησιμοποιούνται στις παρακάτω βαθμίδες συναρμολόγησης.

Dbejte prosim na dále uvedené symboly, které se používají v následujících konstrukčních stupních.

Prosimo za Vašu pozornost na sledeće simbole ki se uporabljajo v naslednjih korakih gradbe.



Abziehbild in Wasser einweichen und anbringen
Soak and apply decals
Mouiller et appliquer les décalcomanies
Transfer in water even laten weken en aanbrengen
Remojar y aplicar las calcomanías
Pör de molho em água e aplicar o decalque
Immergere in acqua ed applicare decalcomanie
Blöt och fäst dekalerna
Kostuta siirtokuvaa vedessä ja aseta paikalleen
Fukt motivet i varmt vatten och för det över på modellen
Dypp bildet i vann og sett det på
Переводящую картинку намочить и нанести
Zmiekczyć kalkomanie w wodzie a następnie nakleić
βουτήξτε τη χαλκομανία στο νερό και τοποθετήστε τη
Çikartmayı suda yumuşatın ve koyun
Öbtisk namočiti ve vodě a umístit
a matricát vízben beáztatni és felhelyezni
Preslikač potopiti v vodo in zatem nanasati



Kleben
Glue
Coller
Lijmen
Engomar
Colar
Incollare
Limmas
Limmaa
Limes
Lim
Kлеить
Przykleić
κόλλημα
Yapıştırma
Lepeni
ragasztani
Lepti



Nicht kleben
Don't glue
Ne pas coller
Niet lijmen
No engomar
Não colar
Non incollare
Limmas ej
Älä limmaa
Skal IKKE limes
Ikke lim
Не клеить
Nie przyklejać
μη κολλάτε
Yapıştırılmayın
Nem szabad ragasztani
Ne lepti



Wahlweise
Optional
Facultatif
Naar keuze
No engomar
Alternado
Facultativo
Valfritt
Vaihtoehtoisesti
Valfrítt
Valfrítt
Ha valdoru
Do wyboru
εναλλακτικά
Seçmeli
Voliteľné
tetszés szerint
način izbire



Anzahl der Arbeitsgänge
Number of working steps
Nombre d'étapes de travail
Het aantal bouwstappen
Número de operaciones de trabajo
Número de etapas de trabalho
Numero di passaggi
Antal arbetsmoment
Työvaiheiden lukumäärä
Antal arbetstrinn
Antal arbetstrinn
Колличество операций
Liczba operacji
αριθμός των εργασιών
İş safhalarının sayısı
Počet pracovných operáci
a munkafolyamatok száma
Številka koraka montaže



Klarsichtteile
Clear parts
Pièces transparentes
Transparente onderdelen
Limpiar las piezas
Peça transparente
Parte transparente
Genomsiktliga detaljer
Läpinnäkyvät osat
Glasskare delar
Gjennomsiktige deler
Прозрачные детали
Elementy przezroczyście
διαφανή εξαρτήματα
Şeffaf parçalar
Průzračné díly
áttetsző alkatrészek
Deli ki se jasno vide



Gleichen Vorgang auf der gegenüberliegenden Seite wiederholen
Repeat same procedure on opposite side
Opérer de la même façon sur l'autre face
Dezelfde handling herhalen aan de tegenoverliggende kant
Realizar el mismo procedimiento en el lado opuesto
Repetir o mesmo procedimento utilizado no lado oposto
Stessa procedura sul lato opposto
Upprepa proceduren på motsatta sidan
Toista sama toimenpide kuten viereisellä sivulla
Det samme arbejde gentages på den modsatliggende side
Gjenta prosedyren på siden tværs overfor
Upprepa proceduren på motsatta sidan
Toista sama toimenpide kuten viereisellä sivulla
Det samme arbejde gentages på den modsatliggende side
Gjenta prosedyren på siden tværs overfor
Повторять такую же операцию на противоположной стороне
Taki sam przebieg czynności powtórzny na stronie przeciwnej
επιναλλάξτε την ίδια διαδικασία στην απέναντι πλευρά
Aynı işlemi karşı tarafta tekrarlayın
Stejný postup zopakovat na protilehlé straně
ugyanazt a folyamatot a szemben található oldalon megismételni
Isti postopek ponoviti in na suprotni strani



Abbildung zusammengesetzter Teile
Illustration of assembled parts
Figure représentant les pièces assemblées
Afbeelding van samengevoegde onderdelen
Ilustración piezas ensambladas
Figura representando peças encaixadas
Ilustrazione delle parti assemblate
Bilden visar dalarna hopsatta
Kuva yhteellisesti osista
Ilustrasjon viser de sammensatte delene
Ilustrasjon, sammensatte deler
Изображение смонтированных деталей
Rysunek złożonych części
απεικόνιση των συναρμολογημένων εξαρτημάτων
Birleştirilen parçaların şekli
Zobrazení sestavených dílů
összeállított alkatrészek ábrája
Slika slopljenega dela



Mit einem Messer abtrennen
Detach with knife
Détacher au couteau
Met een mesje afsnijden
Separarlo con un cuchillo
Separar utilizando uma faca
Staccare col coltello
Skär loss med kniv
Irrotta veitsellä
Adskilles med en kniv
Skjær av med en kniv
Отделять ножом
Odciąć nożem
διαχωρίστε με ένα μαχαίρι
Bir bıçak ile kesin
Oddélit pomocí nože
kées segítségével leválasztani
Oddélti z nožem



Bauteile trocken lassen
Allow the parts to dry
Laisser sécher les pièces
Onderdelen laten drogen
Dejar secar las piezas
Deixar secar os componentes
Far asciugarsi i componenti
Anna osien kuivua
La delene tørke
Lad komponenterne tørre
Låt byggdelarna torka
Дать деталям высохнуть
Czesci pozostawic do wyschniecia
Αφήστε τα μέρη να στεγρνώσουν
Yapı parçalarını kurumaya bırakınız
Alkatrészeket hagyja száradni
Jednotlivé díly nechte zaschnout
Pustite da sestavni deli posušijo



Klebeband
Adhesive tape
Dévidoir de ruban adhésif
Plakband
Cinta adhesiva
Fita adesiva
Nastro adesivo
Tejp
Teippi
Tape
Tape
Клейкая лента
Ταβμα κλεϊακά
κολλητική ταινία
Yapıştırma bandı
Lepící páska
ragasztószalag
Traka z lepilom

Beiliegenden Sicherheitstext beachten / Please note the enclosed safety advice

D: Beiliegenden Sicherheitstext beachten und nachschlagbereit halten.

GB: Please note the enclosed safety advice and keep safe for later reference.

F: Respecter les consignes de sécurité ci-jointes et les conserver à portée de main.

NL: Houdt u aan de bijgaande veiligheidsinstructies en hou deze steeds bij de hand.

E: Observar y siempre tener a disposición este texto de seguridad adjunto.

I: Seguire le avvertenze di sicurezza allegate e tenerle a portata di mano.

P: Ter em atenção o texto de segurança anexo e guardá-lo para consulta.

S: Beakta bifogad säkerhetstext och håll den i beredskap.

FIN: Huomioi ja säilytä oheiset varoitukset.

DK: Overhold vedlagte sikkerhedsanvisninger og hav dem liggende i nærheden.

N: Ha alltid vedlagt sikkerhetstekt klar til bruk.

RUS: Соблюдать прилагаемый текст по технике безопасности, хранить его в легко доступном месте.

PL: Stosować się do załączonej karty bezpieczeństwa i mieć ją stale do wglądu.

GR: Προσέξτε τις συνυμμένες υποδείξεις ασφαλείας και φυλάξτε τις έτσι ώστε να τις έχετε πάντα σε διάθεση σας.

TR: Ekteki güvenli talimatların dikkate alıp, bakabileceğiniz bir şekilde muafaza ediniz.
CZ: Dbejte na přiložený bezpečnostní text a mějte jej připravený na dosah.

H: A mellékelt biztonsági szöveget vegye figyelembe és tartsa fellepazásra készen!

SLO: Priložena varnostna navodila izvajajte in jih hranite na vsem dostopnem mestu.

Dieser Bausatz wurde in mehrfachen Qualitäts- und Gewichtskontrollen auf Vollständigkeit überprüft. Reklamationen können nur bearbeitet werden, wenn die **Bauanleitung**, das aus der Kartonage herausgeschnittene **EAN-Strichcode-Feld** und der **Kassenbon** eingeschickt werden. Bitte haben Sie Verständnis dafür, dass wir nur Gewährleistung bei aktuellen Artikeln übernehmen können, die im Zeitraum der letzten 24 Monate erworben worden sind. **Unfrei eingesandte Reklamationssendungen werden von uns nicht angenommen!** „Einzelteile für Umbauten können gegen Vorkasse erworben werden“. Unsere Adresse: Revell GmbH & Co. KG, Abteilung X, Henschelstr. 20-30, 32257 Bünde. Dieser Direktservice gilt für die Länder: Deutschland, Benelux, Österreich, Frankreich, Großbritannien. Reklamationen aus den übrigen Ländern werden über die jeweiligen Distributeure abgewickelt. Bitte kontaktieren Sie Ihren Händler.

This Model Kit has been subject to extensive quality and weight checks during the manufacturing process to ensure it leaves our warehouse in perfect condition. We are only able to process applications for missing parts if the following procedure is followed. In all cases the following will be required before we are able to process any request: Original receipt (proof of purchase) original instruction sheets (will be returned) and the bar code cut out of the box. We may not be able to process requests for products that have been discontinued for more than 24 months. Products that are returned directly to us without prior authorisation by a company representative will not be accepted and returned to sender. Replacement parts for conversion or spares will continue to be available however they will incur a handling charge. Please write to: Department X Revell GmbH & Co. KG, Henschelstr 20-30, 32257 Bünde.

This direct Service is only available in the following markets: Germany, Benelux, Austria, France & Great Britain, Revell GmbH & Co. KG, Boston House, 64-66 Queensway, Hemel Hempstead, Herts, HP2 5HA, Great Britain.
For all other markets please contact your local dealer or distributor directly.

Afin de vous donner entière satisfaction et pour nous assurer que tous les éléments nécessaires au montage de votre maquette sont présents dans la boîte, cet article a subi dans son intégralité divers contrôles qualitatifs ainsi que des contrôle de poids.

Si toutefois vous deviez nous faire part de certaines réclamations, nous vous prions de bien vouloir vous adresser à votre revendeur habituel, muni de la notice de montage, du code EAN découpé sur la boîte, ainsi que de votre ticket de caisse.

Le SAV ne sera assuré que pour les articles ayant été acquis depuis moins de 24 mois. Les pièces de rechange utilisées pour la transformation de maquettes pourront être obtenues en pré-paiement. Dans le cas où vous n'obtiendriez pas satisfaction, vous pouvez vous adresser directement à notre service SAV à l'adresse suivante: REVELL GmbH & Co. KG, Abteilung X, Henschelstraße 20-30, D-32257 Bünde cw Revell GmbH & Co. KG, 14 B, rue du Chapeau Rouge, F-21000 Dijon, France.

Pour tous les autres marchés, merci de prendre contact avec votre détaillant ou distributeur.

Deze bouwdoos werd verscheidene malen volledig gecontroleerd op kwaliteit en gewicht. Klachten kunnen slechts in behandeling worden genomen indien de bouwhandleiding, de uit de doos geknipte EAN - streepjescode en de kassabon zijn meegezonden. Wij vragen om uw begrip dat wij alleen garantie kunnen geven voor huidige artikelen die binnen een periode van de laatste 24 maanden zijn gekocht. Onvolledig ingezonden klachten kunnen niet in behandeling worden genomen. Onderdelen voor ombouw kunnen tegen vooruitbetaling gekocht worden.

Ons adres is: Revell GmbH & Co. KG, Afdeling X, Henschelstrasse 20-30, 32257 Bünde, Duitsland. Deze directe service geldt alleen voor de volgende landen: Duitsland, Benelux, Oostenrijk, Frankrijk, Groot-Brittannië. Klachten afkomstig uit overige landen worden via de eventuele lokale vertegenwoordigers van Revell afgewikkeld. Wij verzoeken U contact op te nemen met uw winkelier.

Benötigte Farben / Used Colors

Benötigte Farben
Required colours

Peintures nécessaires
Benötigte kleuren

Pinturas necesarias
Tintas necessárias

Colori necessari
Arvândă fânger

Tarvittavat värit
Du trenger følgende farger

Nødvendige farger
Необходимые краски

Potrebne kolory
Απαιτούμενα χρώματα

Gerekli renkler
Potrebne barvy

Szükséges színek
Potrebne barve

A

anthrazit, matt 9
anthracite grey, matt
anthracite, mat
anthraciet, mat
antracita, mate
antracite, fosco
antracite, opaco
antracit, matt
antrasiti, himmeä
koksgrå, mat
antrasitt, matt
антрацит, матовый
antracyt, matowy
ανθρακί, ματ
antrasit, mat
antracit, matná
antracit, matt
tamno siva, mat

B

Hellgrau, matt 76
Light grey, matt
Gris clair, mat
Lichtgrües, mat
Gris claro, mate
Cinzeno-claro, mate
Gingio chiaro, opaco
Ljusgrå, matt
Vaaleanharmaa, matná
Lysgrå, mat
Lysgrå, matt
Светло-серый, матовый
Jasnoszary, matowy
Γκρι ανοιχτό, ματ
Açık gri, mat
Világosszürke, matt
Světle šedivá, matná
Svetlosiva, brez leska

C

grüingrau, matt 67
greenish grey, matt
gris vert, mat
groengrijs, mat
gris verdoso, mate
cinzeno verde, fosco
grigio verde, opaco
gröngrå, matt
vihreänharmaa, himmeä
grangrå, mat
gröngrå, matt
серо-зеленый, матовый
zielonoszary, matowy
γκριζοπράσινο, ματ
yeşil gri, mat
zelenosedá, matná
zöldesszürke, matt
zeleno siva, mat

D

gelb, matt 15
yellow, matt
jaune, mat
geel, mat
amarillo, mate
amarolo, fosco
giallo, opaco
gul, matt
keltainen, himmeä
gul, mat
gul, matt
желтый, матовый
žóty, matowy
κίτρινο, ματ
sarı, mat
žlutá, matná
sárga, matt
rumena, mat

E

weiß, seidenmatt 301
white, silky-matt
blanc, satiné mat
wit, zijdemat
blanco, mate seda
branco, fosco sedoso
bianco, opaco seta
vit, sidenmatt
valkoinen, silkinhimmeä
hvid, silkematt
hvit, silkematt
белый, шелковисто-матовый
biały, jedwabisto-matowy
λευκό, μεταξωτό ματ
beyaz, ipek mat
bilá, hedvábně matná
fehér, selyemmatt
bela, svila mat

F

aluminium, metallic 99
aluminium, metallic
aluminium, métallique
aluminium, metallic
aluminio, metalizado
aluminio, métallico
aluminium, metallic
aluminium, metallikiilto
aluminium, metallak
aluminium, metallic
алюминиевый, металл
aluminium, metalliczny
αλουμινίου, μεταλλικό
alüminyum, metalik
hliníková, metaliza
aluminium, metáll
aluminijum, metalik

G

eisen, metallic 91
steel, metallic
coloris fer, métallique
ijzerkleurig, metallic
ferroso, metalizado
ferro, métallico
ferro, metalico
järntåg, metallic
teräksenväriinen, metallikiilto
jern, metallak
jern, metallic
стальной, металл
želazo, metalliczny
σιδηρου, μεταλλικό
demir, metalik
železná, metaliza
vas, metáll
železna, metalik

H

feuerrot, seidenmatt 330
fiery red, silky-matt
rouge feu, satiné mat
rood helder, zijdemat
rojo fuego, mate seda
vermelho vivo, fosco sedoso
rosso fuoco, opaco seta
eldröd, sidenmatt
lulupunainen, silkinhimmeä
ildröd, silkematt
огненно-красный, шелк.-матовый
szeryony ognisty, jedwabisto-mat.
κόκκινο φωτιάς, μεταξωτό ματ
ateş kırmızısı, ipek mat
ohnivě červená, hedvábně matná
tűzpiros, selyemmatt
ogjen røde, svila mat

60 %

eisen, metallic 91
steel, metallic
coloris fer, métallique
ijzerkleurig, metallic
ferroso, metalizado
ferro, métallico
ferro, metalico
järntåg, metallic
teräksenväriinen, metallikiilto
jern, metallak
jern, metallic
стальной, металл
želazo, metalliczny
σιδηρου, μεταλλικό
demir, metalik
železná, metaliza
vas, metáll
železna, metalik

40 %

anthrazit, matt 9
anthracite grey, matt
anthracite, mat
anthraciet, mat
antracita, mate
antracite, fosco
antracite, opaco
antracit, matt
antrasiti, himmeä
koksgrå, mat
antrasitt, matt
антрацит, матовый
antracyt, matowy
ανθρακί, ματ
antrasit, mat
antracit, matná
antracit, matt
tamno siva, mat

J

schwarz, seidenmatt 302
black, silky-matt
noir, satiné mat
zwart, zijdemat
negro, mate seda
preto, fosco sedoso
nero, opaco seta
svart, sidenmatt
musta, silkinhimmeä
sort, silkematt
sort, silkematt
черный, шелковисто-матовый
czarny, jedwabisto-matowy
μαύρο, μεταξωτό ματ
siyah, ipek mat
černá, hedvábně matná
fekete, selyemmatt
črna, svila mat

K

grau, seidenmatt 374
grey, silky-matt
gris, satiné mat
gris, zijdemat
gris, mate seda
cinzeno, fosco sedoso
grigio, opaco seta
grå, sidenmatt
harmaa, silkinhimmeä
grå, silkematt
grå, silkematt
серый, шелковисто-матовый
szary, jedwabisto-matowy
μαύρο, μεταξωτό ματ
gri, ipek mat
šedá, hedvábně matná
szürke, selyemmatt
siva, svila mat

90 %

lufthansa-blau, seidenmatt 350
"Lufthansa" blue, silky-matt
bleu "Lufthansa", satiné mat
Lufthansa blau, zijdemat
azul Lufthansa, mate seda
azul Lufthansa, fosco sedoso
blu Lufthansa, opaco seta
Lufthansa-blå, sidenmatt
Lufthansa-sininen, silkinhimmeä
Lufthansa-blå, silkematt
Lufthansa-blå, silkematt
синий "люфтганза", шелк.-матовый
nieb.-Lufthansa, jedwabisto-matowy
μπλε α' ύψ' οδού, μεταξωτό ματ
lufthansa mavis, ipek mat
modrá Lufthansa, hedvábně matná
Lufthansa-kék, selyemmatt
lufthansa plava, svila mat

L

weiß, seidenmatt 301
white, silky-matt
blanc, satiné mat
wit, zijdemat
blanco, mate seda
branco, fosco sedoso
bianco, opaco seta
vit, sidenmatt
valkoinen, silkinhimmeä
hvid, silkematt
hvit, silkematt
белый, шелковисто-матовый
biały, jedwabisto-matowy
λευκό, μεταξωτό ματ
beyaz, ipek mat
bilá, hedvábně matná
fehér, selyemmatt
bela, svila mat

10 %

weiß, seidenmatt 301
white, silky-matt
blanc, satiné mat
wit, zijdemat
blanco, mate seda
branco, fosco sedoso
bianco, opaco seta
vit, sidenmatt
valkoinen, silkinhimmeä
hvid, silkematt
hvit, silkematt
белый, шелковисто-матовый
biały, jedwabisto-matowy
λευκό, μεταξωτό ματ
beyaz, ipek mat
bilá, hedvábně matná
fehér, selyemmatt
bela, svila mat

85 %

grau, seidenmatt 374
grey, silky-matt
gris, satiné mat
gris, zijdemat
gris, mate seda
cinzeno, fosco sedoso
grigio, opaco seta
grå, sidenmatt
harmaa, silkinhimmeä
grå, silkematt
grå, silkematt
серый, шелковисто-матовый
szary, jedwabisto-matowy
γκρι, μεταξωτό ματ
gri, ipek mat
šedá, hedvábně matná
szürke, selyemmatt
siva, svila mat

M

weiß, seidenmatt 301
white, silky-matt
blanc, satiné mat
wit, zijdemat
blanco, mate seda
branco, fosco sedoso
bianco, opaco seta
vit, sidenmatt
valkoinen, silkinhimmeä
hvid, silkematt
hvit, silkematt
белый, шелковисто-матовый
biały, jedwabisto-matowy
λευκό, μεταξωτό ματ
beyaz, ipek mat
bilá, hedvábně matná
fehér, selyemmatt
bela, svila mat

15 %

weiß, seidenmatt 301
white, silky-matt
blanc, satiné mat
wit, zijdemat
blanco, mate seda
branco, fosco sedoso
bianco, opaco seta
vit, sidenmatt
valkoinen, silkinhimmeä
hvid, silkematt
hvit, silkematt
белый, шелковисто-матовый
biały, jedwabisto-matowy
λευκό, μεταξωτό ματ
beyaz, ipek mat
bilá, hedvábně matná
fehér, selyemmatt
bela, svila mat

80 %

hautfarbe, matt 35
flesh, matt
couleur chair, mat
huidskleur, mat
color piel, mate
côr da pele, fosco
colore pelle, opaco
hudfarge, matt
ihonväriinen, himmeä
hudfarbe, matt
hudfarge, matt
телесный, матовый
cielisty, matowy
χρώμα δέρματος, ματ
ten rengi, mat
barva kože, matná
börshínú, matt
barva kože, mat

N

hellgrau, seidenmatt 371
light grey, silky-matt
gris clair, satiné mat
lichtgrües, zijdemat
gris claro, mate seda
cinzeno claro, fosco sedoso
grigio chiaro, opaco seta
ljusgrå, sidenmatt
vaaleanharmaa, silkinhimmeä
lysgrå, silkematt
lysgrå, silkematt
светло-серый, шелковисто-матовый
jasnoszary, jedwabisto-matowy
ανοιχτό γκρι, μεταξωτό ματ
açık gri, ipek mat
svi tle edá, hedvábn matná
világosszürke, selyemmatt
svetlo siva, svila mat

20 %

hellgrau, seidenmatt 371
light grey, silky-matt
gris clair, satiné mat
lichtgrües, zijdemat
gris claro, mate seda
cinzeno claro, fosco sedoso
grigio chiaro, opaco seta
ljusgrå, sidenmatt
vaaleanharmaa, silkinhimmeä
lysgrå, silkematt
lysgrå, silkematt
светло-серый, шелковисто-матовый
jasnoszary, jedwabisto-matowy
ανοιχτό γκρι, μεταξωτό ματ
açık gri, ipek mat
svi tle edá, hedvábn matná
világosszürke, selyemmatt
svetlo siva, svila mat

O

hellelivo, matt 45
light olive, matt
olive clair, mat
olij-licht, mat
azeituna, mate
oliva claro, fosco
oliva chiaro, opaco
ljusoliv, matt
vaaleen oliivi, himmeä
lysoliv, mat
lys oliven, matt
светло-оливковый, матовый
jasnooliwk., matowy
ανοιχτό χακί, ματ
açık yeşilim, mat
svétleolivová, matná
világos oliv, matt
svetlo oliva, mat

P

rot, klar 731
red, clear
rouge, clair
rood, helder
rojo, claro
vermelho, claro
rosso, chiaro
röd, klar
punainen, kirkas
röd
röd
красный
szerywien
κόκκινο, διαυγές
kırmızı, şeffaf
červená, čirá
piros, áttetsző
rdeča, jasna

Q

Blau, klar 752
Blue, clear
Bleu, transparent
Blau, transparent
Azul, transparente
Azul, claro
Blu, trasparente
Blå, klar
Sininen, kirkas
Blå, klar
Blå, klar
Синий, прозрачный
Niebieski, przejrzysty
Μπλε, καθαρό
Mavi, açık
Kék, áttátszó
Modrá, jasná
Modra, prozorna

R

seegrün, matt 48
sea green, matt
vert d'eau, matt
zeegroen, mat
verde mar, mate
verde-mar, fosco
verde lago, opaco
havsgrön, matt
merenvihreä, himmeä
havgrøn, matt
sjögrön, matt
зеленый морской, матовый
zieloni morská, matowy
πράσινο λιμνής, ματ
göl yeşili, mat
mořská zelená, matná
tengerzöld, matt
morsko zelena, mat

S

lufthansa-gelb, seidenmatt 310
"Lufthansa" yellow, silky-matt
jaune "Lufthansa", satiné mat
Lufthansa geel, zijdemat
amarillo Lufthansa, mate seda
amarelo Lufthansa, fosco sedoso
giallo Lufthansa, opaco seta
Lufthansa-gul, sidenmatt
Lufthansa-keltainen, silkinhimmeä
Lufthansa-gul, silkematt
Lufthansa-gul, silkematt
желтый "люфтганза", шелк.-матовый
żóty Lufthansa, jedwabisto-matowy
κίτρινο α' ύψ' οδού, μεταξωτό ματ
lufthansa sarsi, ipek mat
žlutá Lufthansa, hedvábně matná
Lufthansa-sárga, selyemmatt
lufthansa rumena, svila mat

U

nato-oliv, matt 46
Nato-olive, matt
olive O.T.A.N., mat
Nato-olij, mat
azeituna Nato, mate
oliva Nato, fosco
oliva nato, opaco
Nato-oliv, matt
nato olivi, himmeä
Nato-oliv, mat
NATO-oliven, matt
оливковый "НАТО", матовый
oliwk. NATO, matowy
χακί του NATO, ματ
nato yeşili, mat
olivová NATO, matná
Nato-oliv, matt
NATO oliva, mat

V

gold, metallic 94
gold, metallic
or, métallique
goud, metallic
oro, metalizado
ouro, metalico
oro, metalico
gold, metallic
gold, metallic
gold, metallak
gold, metallic
złoty, metalik
złoto, metalliczny
χρυσάφι, μεταλλικό
altın, metalik
zlatá, metaliza
arany, metáll
zlatna, metalik

W

lehm Braun, glänzend 80
mud brown, gloss
brun argile, brillant
leembruin, glansend
barroso, brillante
castanho argila, brilhante
marrone terra, lucente
lerbrun, blank
savenruskea, kiiltävä
lerbrun, skinnende
leirbrun, blank
коричневая глина, блестящий
brązgliniasty, błyszczący
καφέ λάσπης, γυαλιστερό
balçık kahverengisi, parlak
jilové hnědá, lesklá
agyagbarna, fényes
glineno rjava, bleskajoča

75 %

gelb, glänzend 12
yellow, gloss
jaune, brillant
geel, glansend
amarillo, brillante
amarelo, brilhante
giallo, lucente
gul, blank
keltainen, kiiltävä
gul, skinnende
gul, blank
желтый, блестящий
žóty, błyszczący
κίτρινο, γυαλιστερό
sarı, parlak
žlutá, lesklá
sárga, fényes
rumena, bleskajoča

Y

weiß, seidenmatt 301
white, silky-matt
blanc, satiné mat
wit, zijdemat
blanco, mate seda
branco, fosco sedoso
bianco, opaco seta
vit, sidenmatt
valkoinen, silkinhimmeä
hvid, silkematt
hvit, silkematt
белый, шелковисто-матовый
biały, jedwabisto-matowy
λευκό, μεταξωτό ματ
beyaz, ipek mat
bilá, hedvábně matná
fehér, selyemmatt
bela, svila mat

98 %

grau, seidenmatt 374
grey, silky-matt
gris, satiné mat
gris, zijdemat
gris, mate seda
cinzeno, fosco sedoso
grigio, opaco seta
grå, sidenmatt
harmaa, silkinhimmeä
grå, silkematt
grå, silkematt
серый, шелковисто-матовый
szary, jedwabisto-matowy
γκρι, μεταξωτό ματ
gri, ipek mat
šedá, hedvábně matná
szürke, selyemmatt
siva, svila mat

Z

lufthansa-blau, seidenmatt 350
"Lufthansa" blue, silky-matt
bleu "Lufthansa", satiné mat
Lufthansa blau, zijdemat
azul Lufthansa, mate seda
azul Lufthansa, fosco sedoso
blu Lufthansa, opaco seta
Lufthansa-blå, sidenmatt
Lufthansa-sininen, silkinhimmeä
Lufthansa-blå, silkematt
Lufthansa-blå, silkematt
синий "люфтганза", шелк.-матовый
nieb.-Lufthansa, jedwabisto-matowy
μπλε α' ύψ' οδού, μεταξωτό ματ
lufthansa mavis, ipek mat
modrá Lufthansa, hedvábně matná
Lufthansa-kék, selyemmatt
lufthansa plava, svila mat

2 %

lufthansa-blau, seidenmatt 350
"Lufthansa" blue, silky-matt
bleu "Lufthansa", satiné mat
Lufthansa blau, zijdemat
azul Lufthansa, mate seda
azul Lufthansa, fosco sedoso
blu Lufthansa, opaco seta
Lufthansa-blå, sidenmatt
Lufthansa-sininen, silkinhimmeä
Lufthansa-blå, silkematt
Lufthansa-blå, silkematt
синий "люфтганза", шелк.-матовый
nieb.-Lufthansa, jedwabisto-matowy
μπλε α' ύψ' οδού, μεταξωτό ματ
lufthansa mavis, ipek mat
modrá Lufthansa, hedvábně matná
Lufthansa-kék, selyemmatt
lufthansa plava, svila mat



Loch bohren
Make a hole
Faire un trou
Maak een gat
Practicar un taladro
Perforar
Fare un foro
Borra hål
Poraa reikä
Der bores et hul
Bor hull
Проверлить отверстие
wywiercić otwór
ανοίξετε τρύπα
Delik açın
Vyvrťat díru
lyukat fúrn
Narediti lukinjo

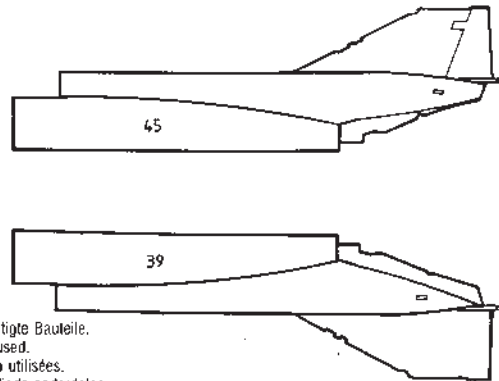
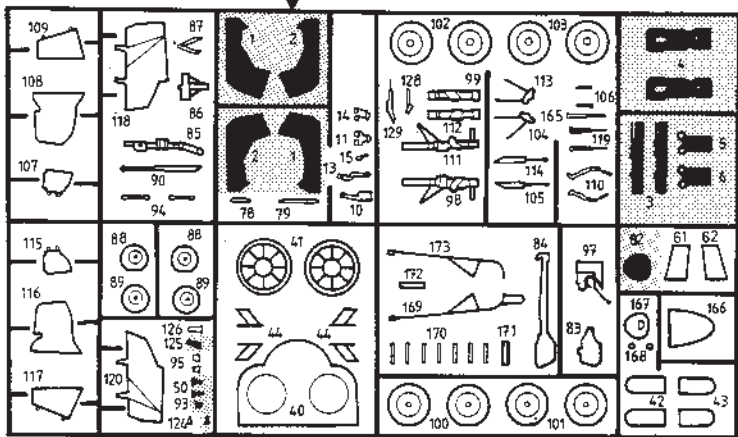

Nicht benötigte Bauteile.
 Parts not used.
 Pièces non utilisées.
 Niet benodigde onderdelen.
 Delar som inte används.
 Parti non usate.
 Piezas no utilizadas.

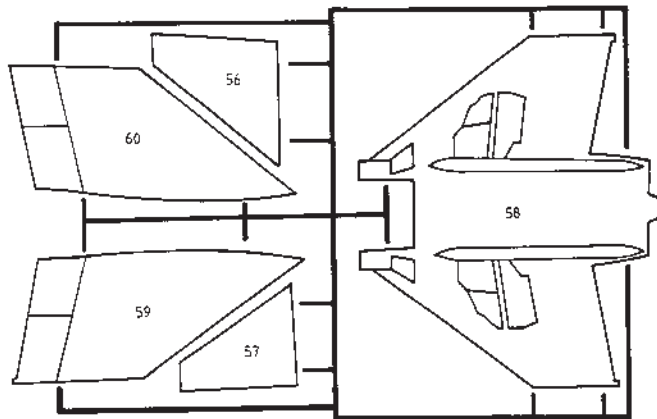
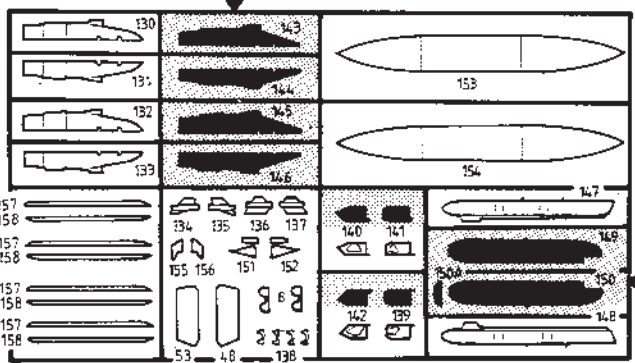
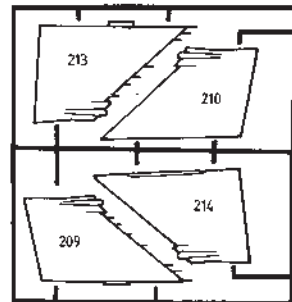
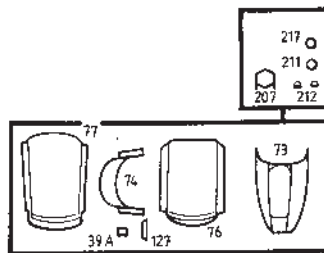
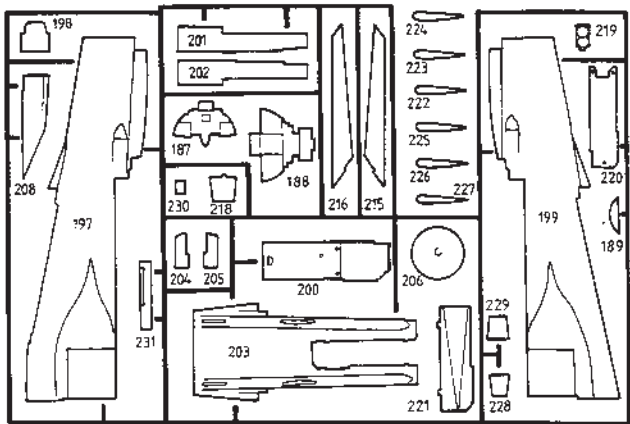
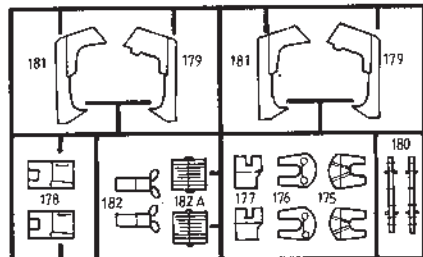

Nicht benötigte Bauteile.
 Parts not used.
 Pièces non utilisées.
 Niet benodigde onderdelen.
 Delar som inte används.
 Parti non usate.
 Piezas no utilizadas.

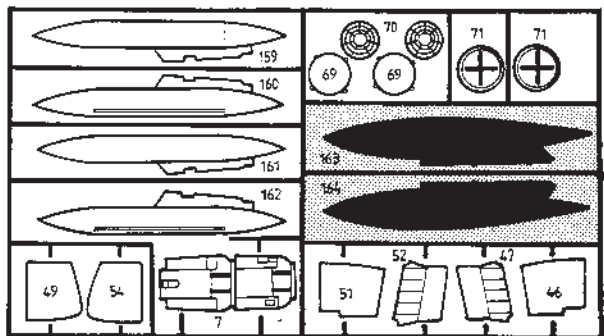
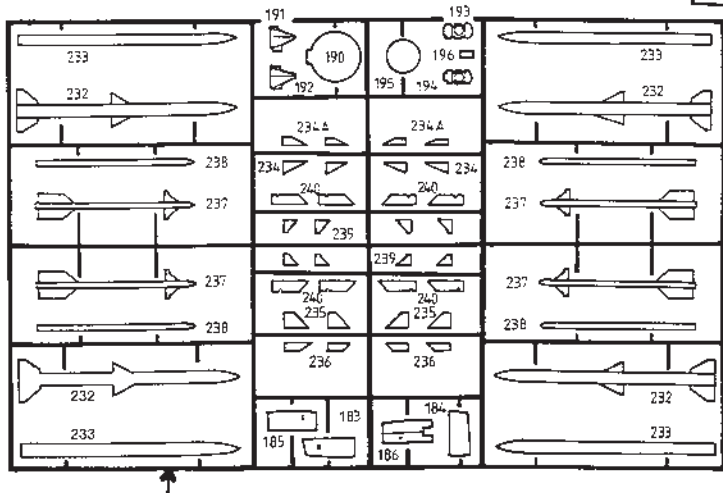

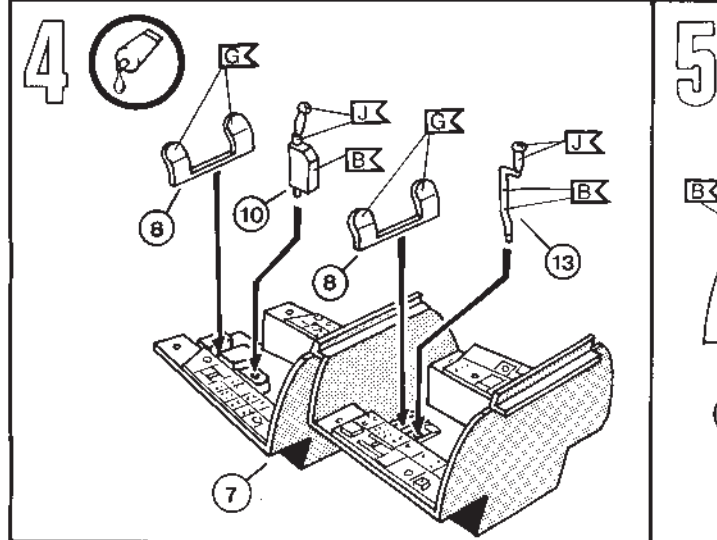
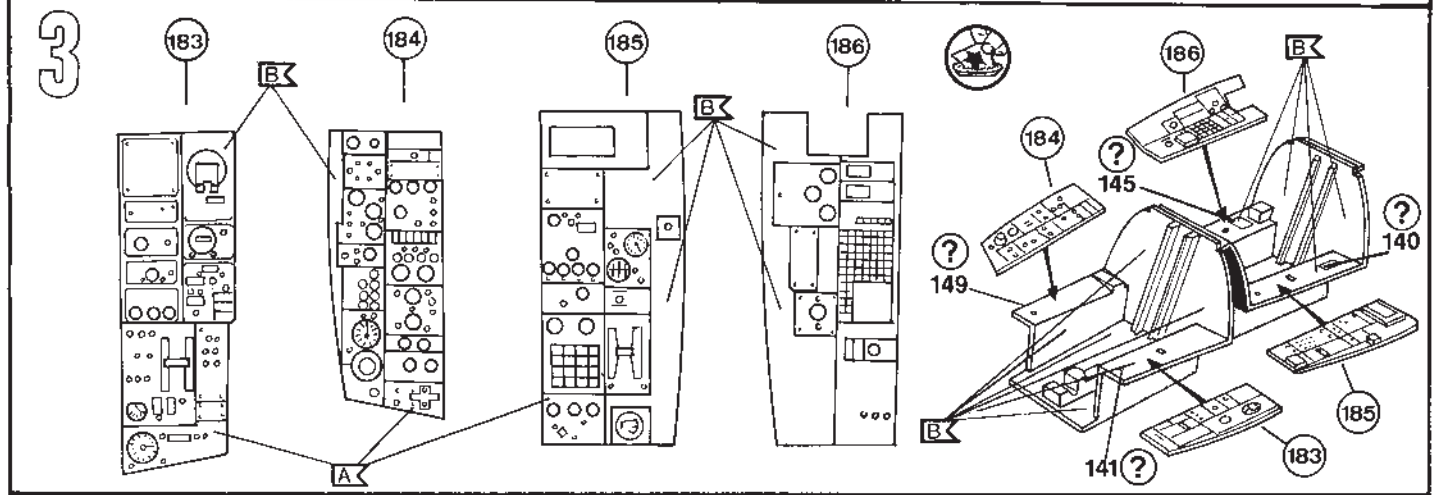
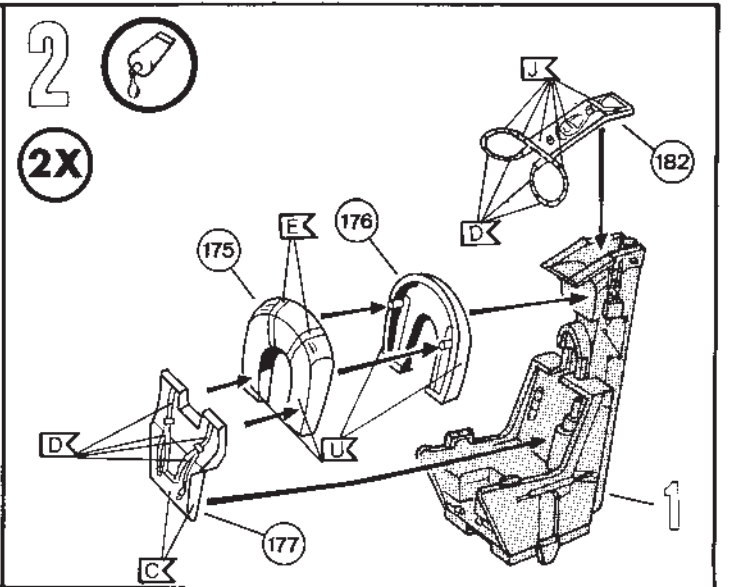
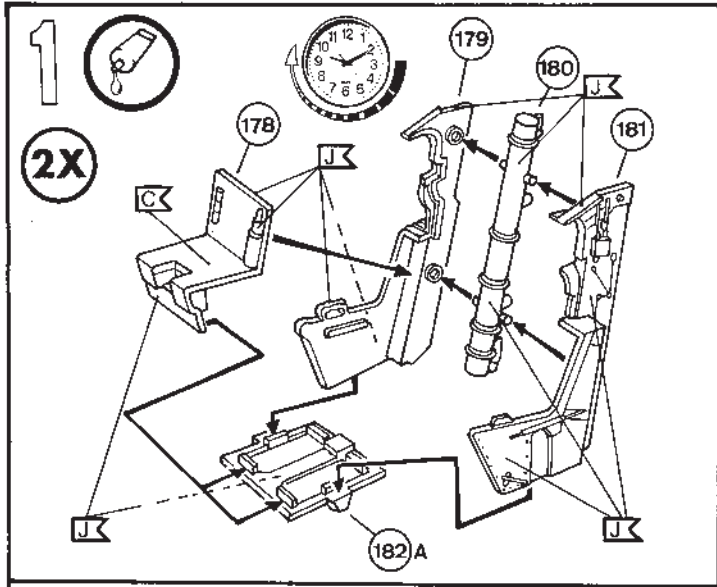

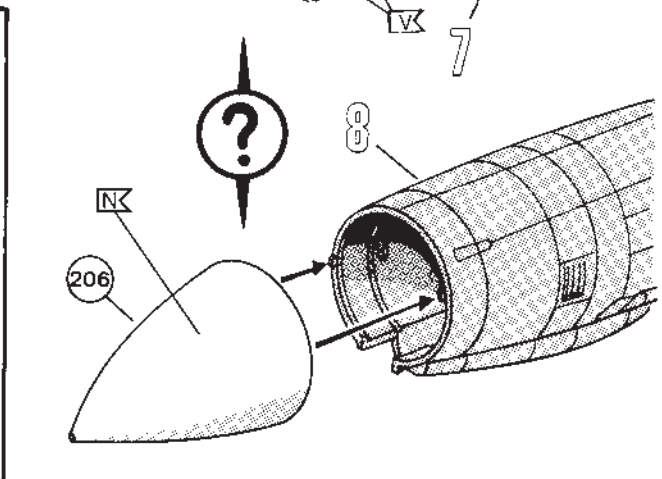
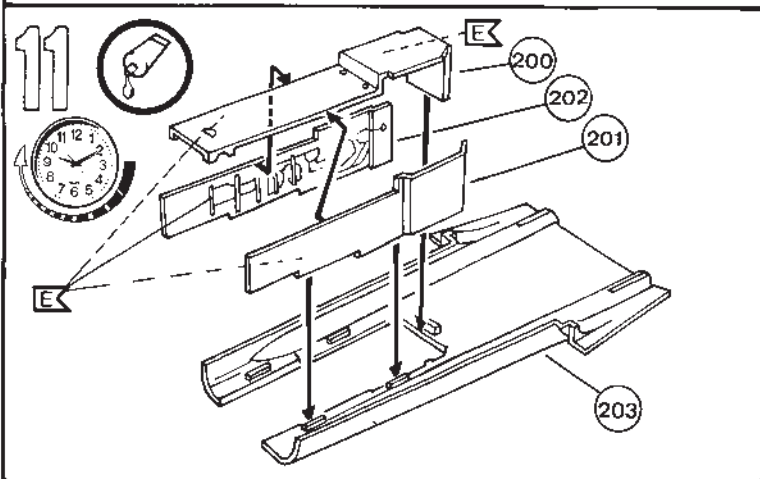
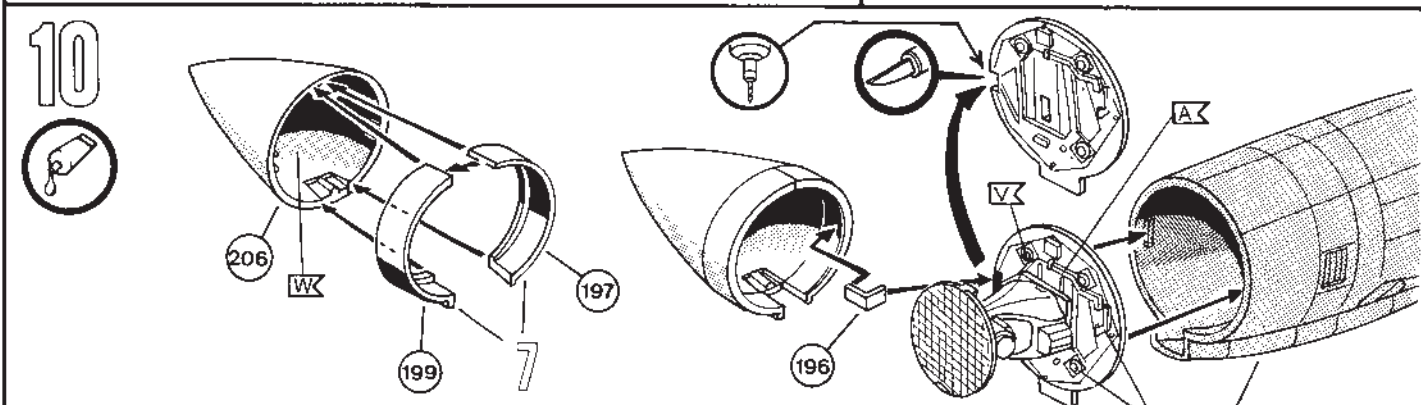
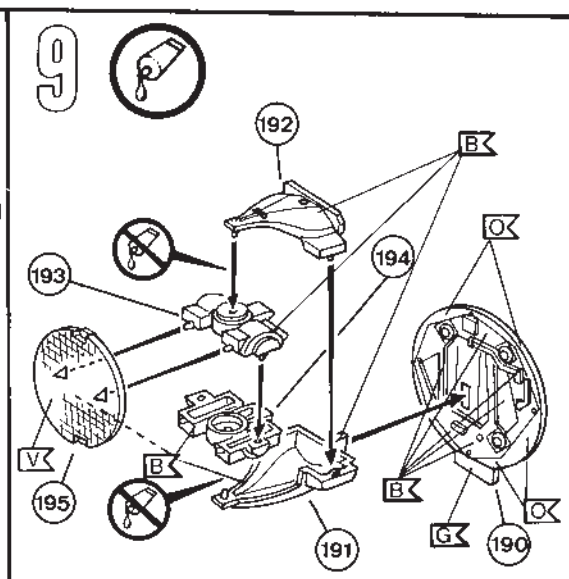
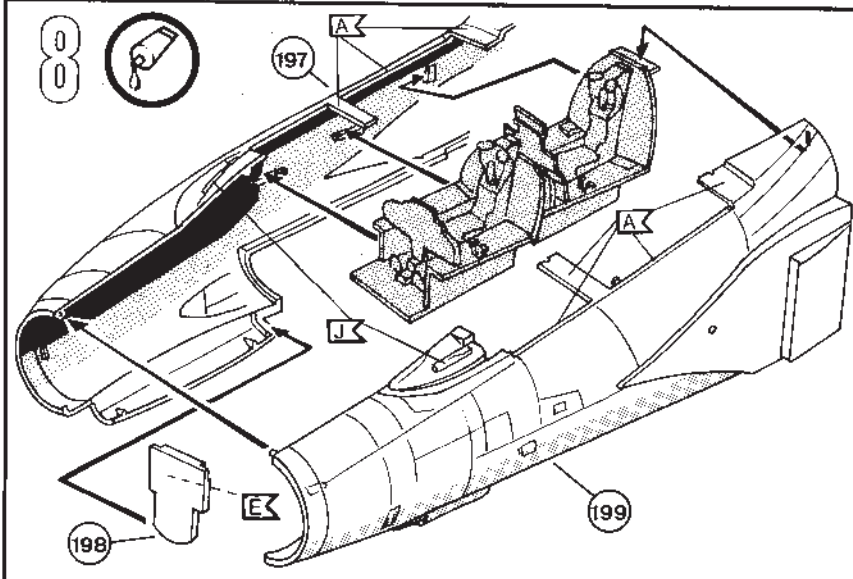
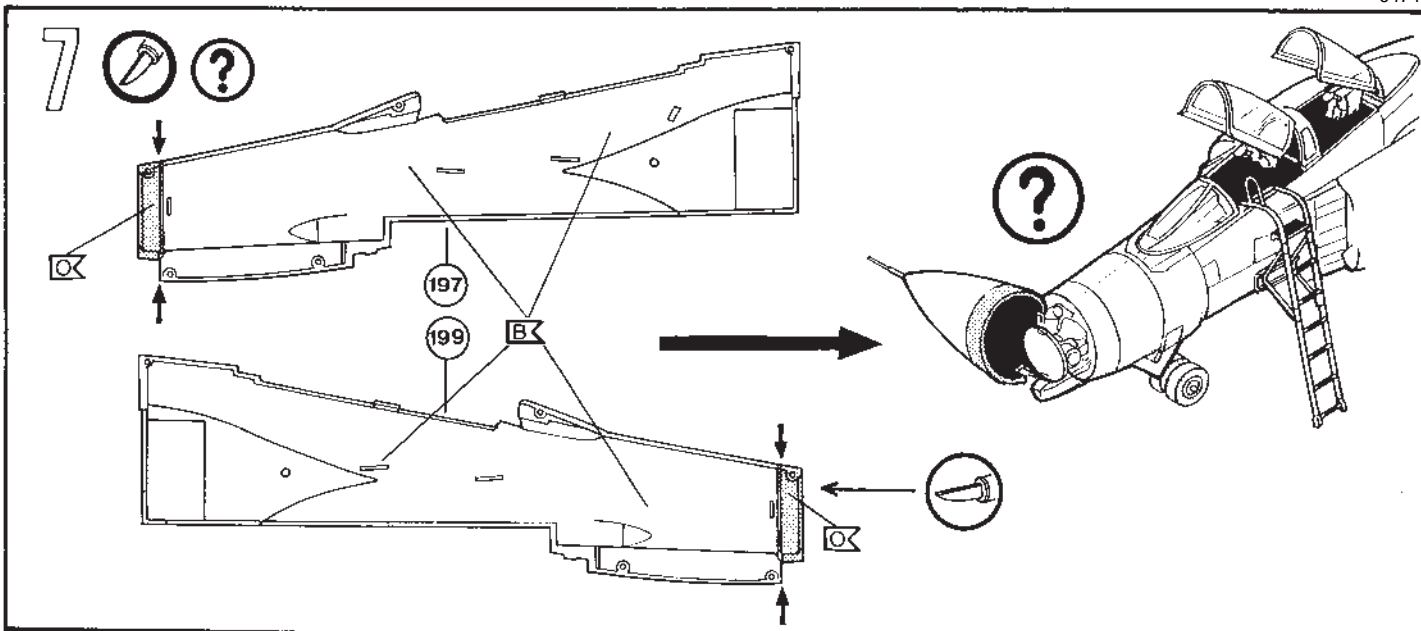

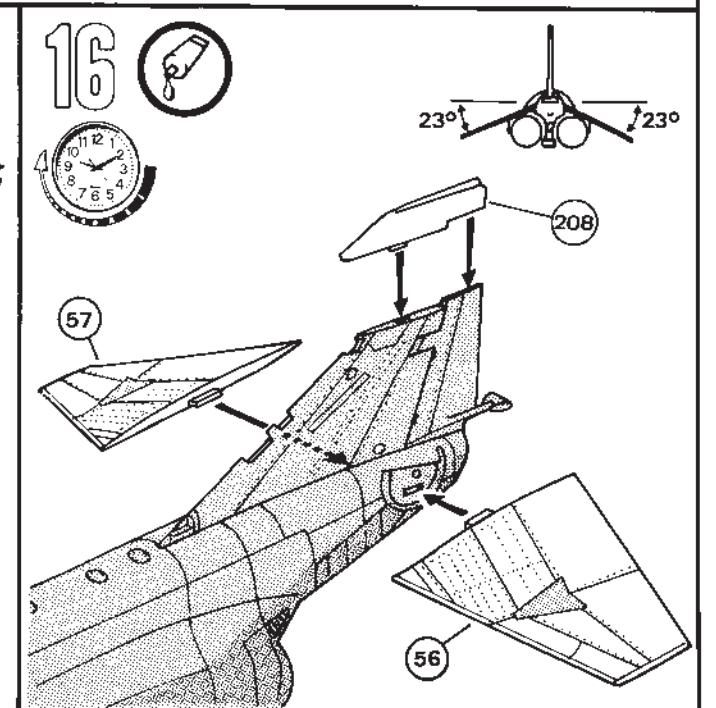
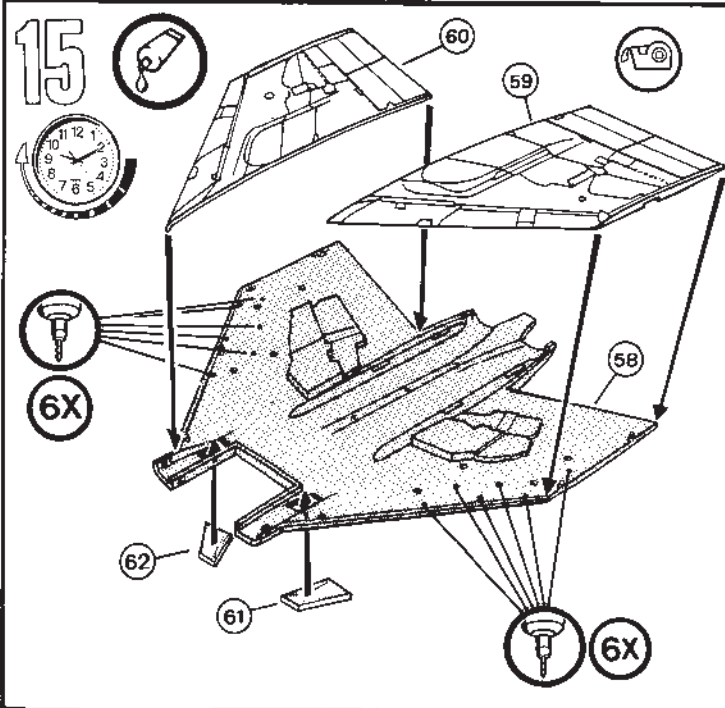
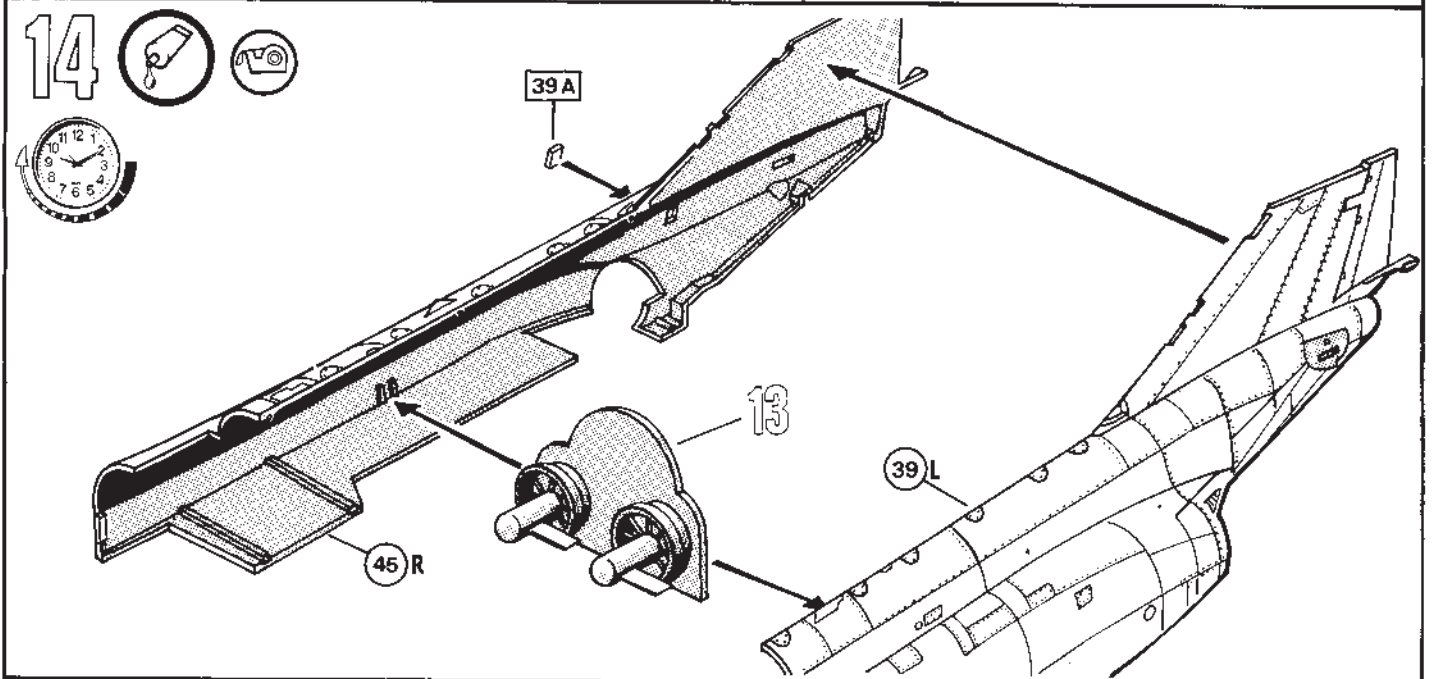
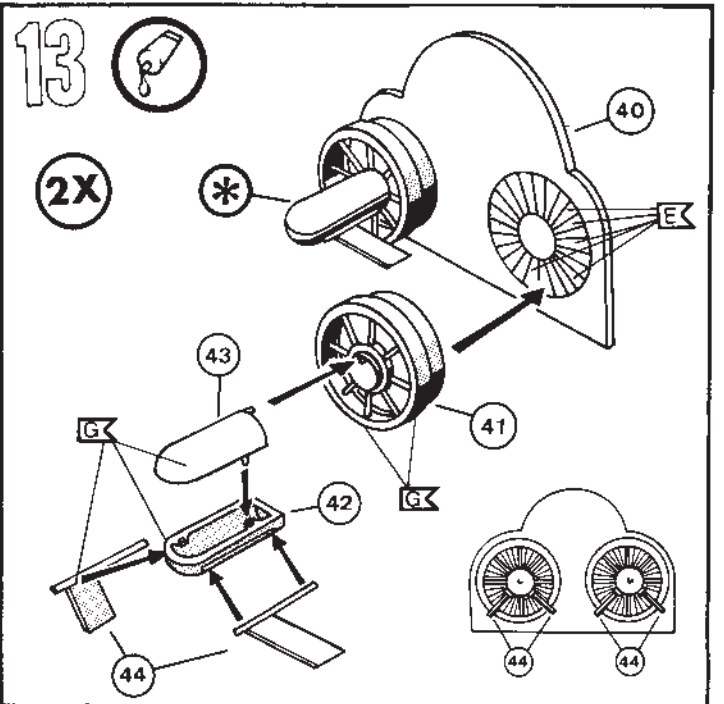
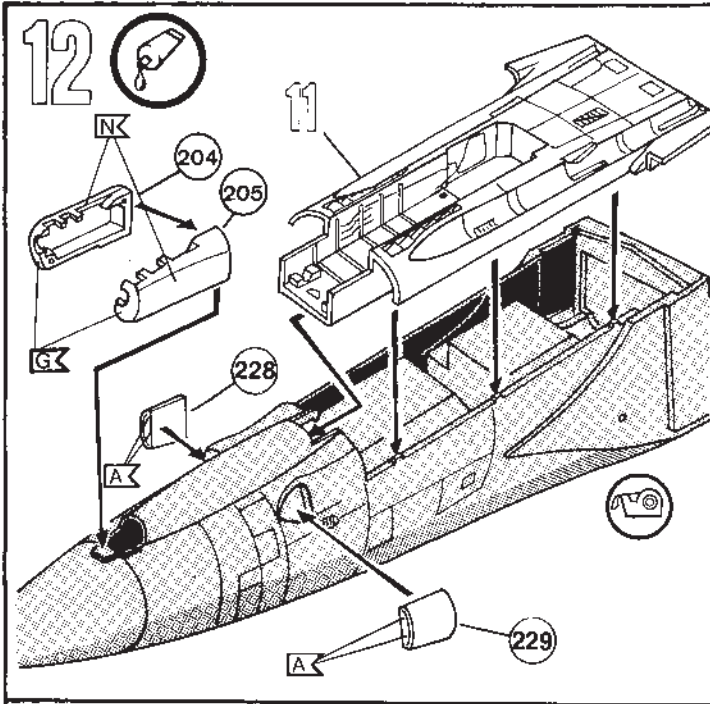

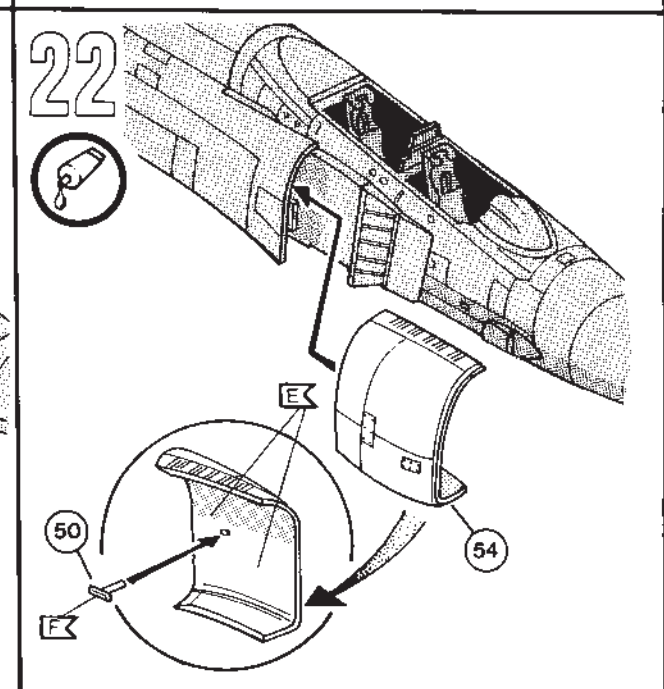
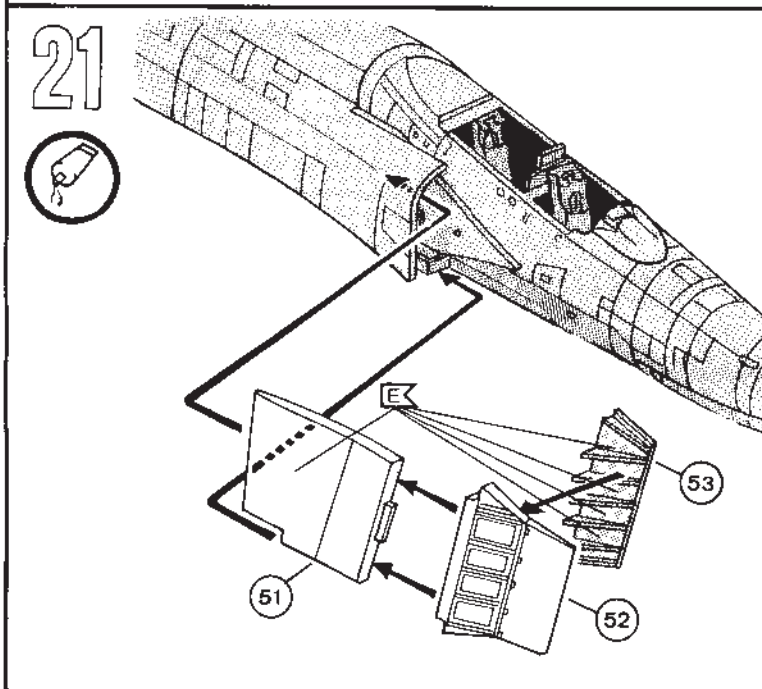
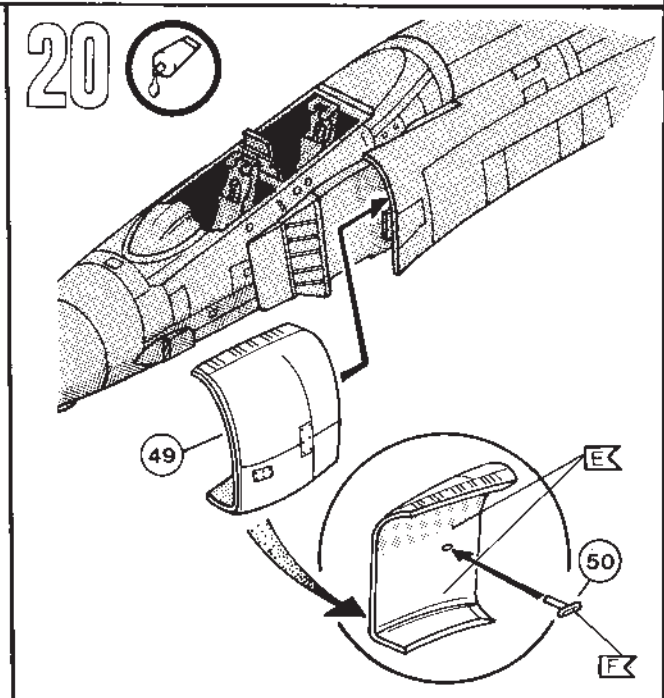
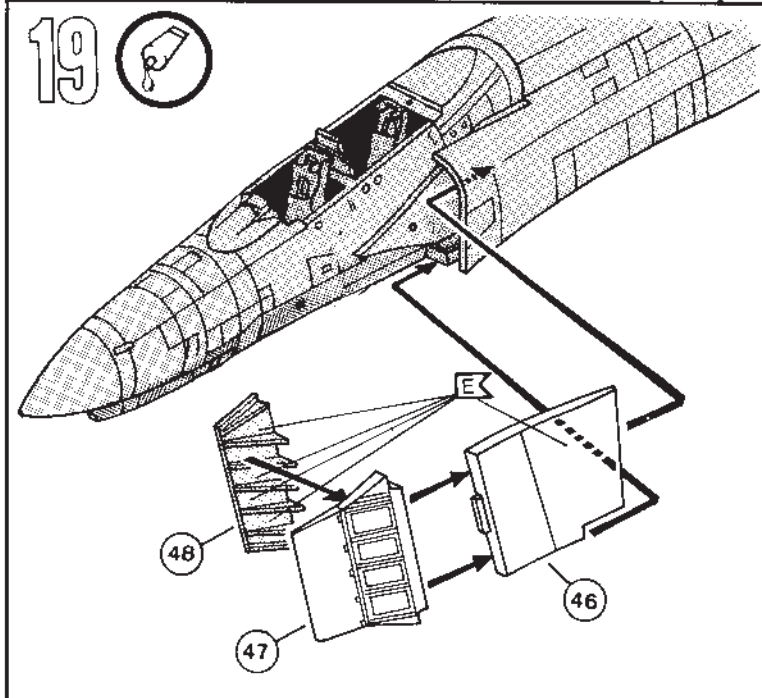
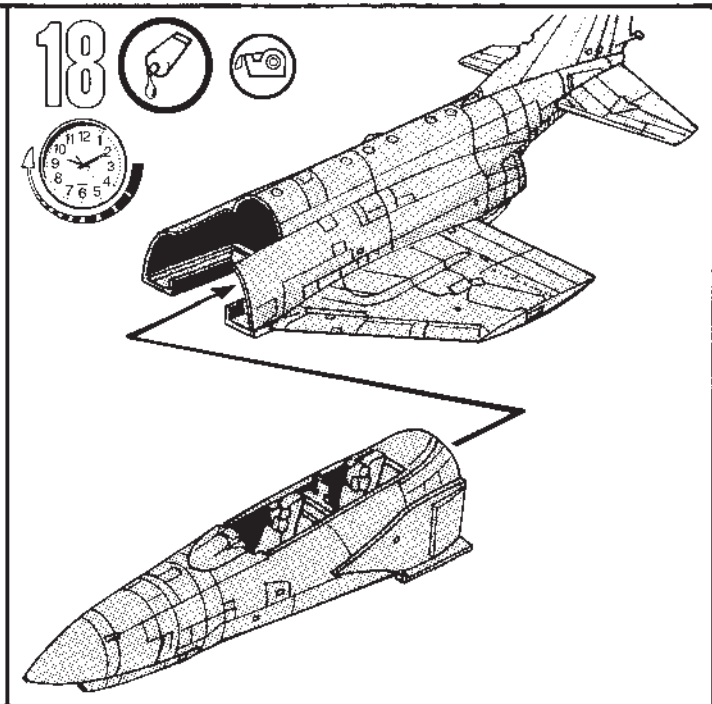
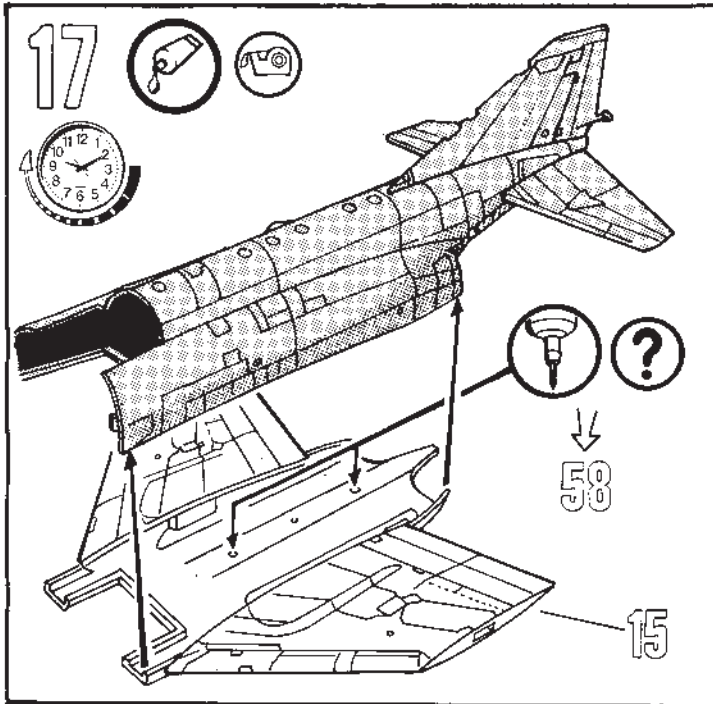

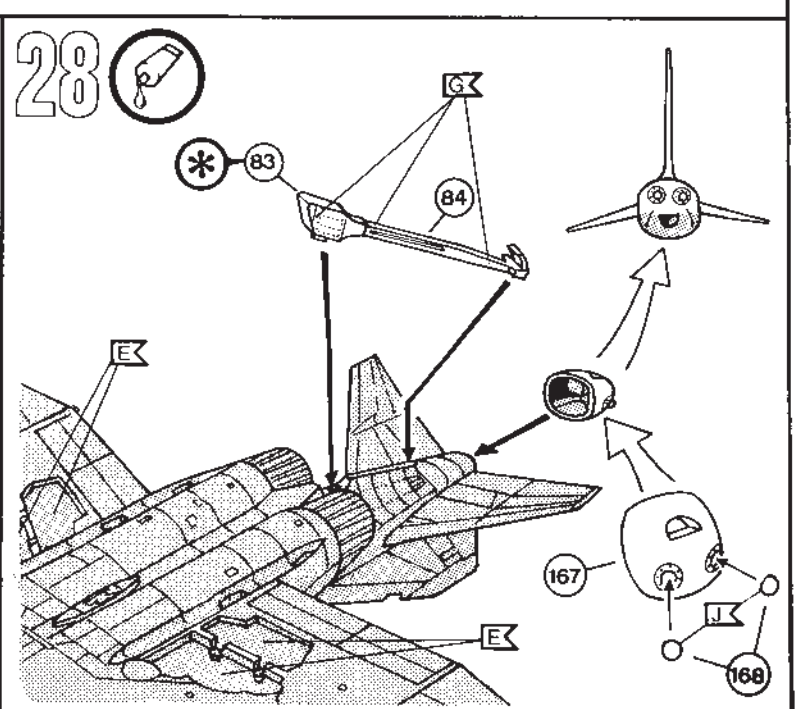
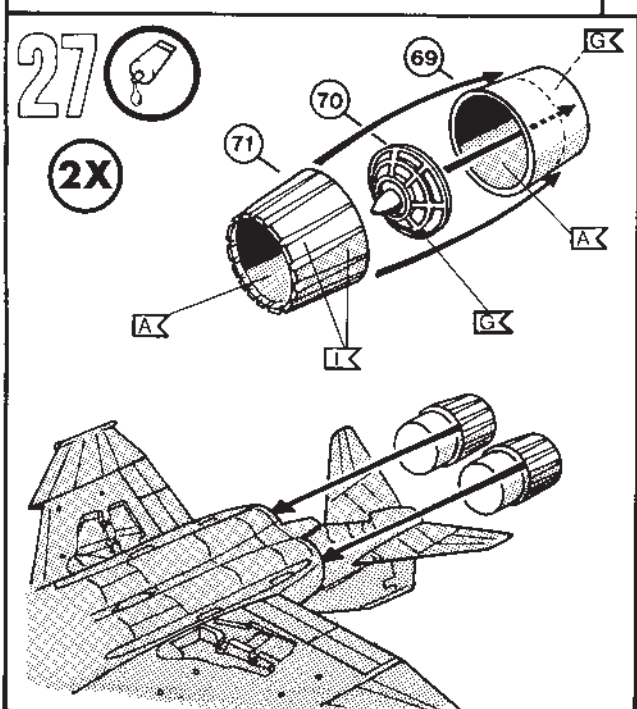
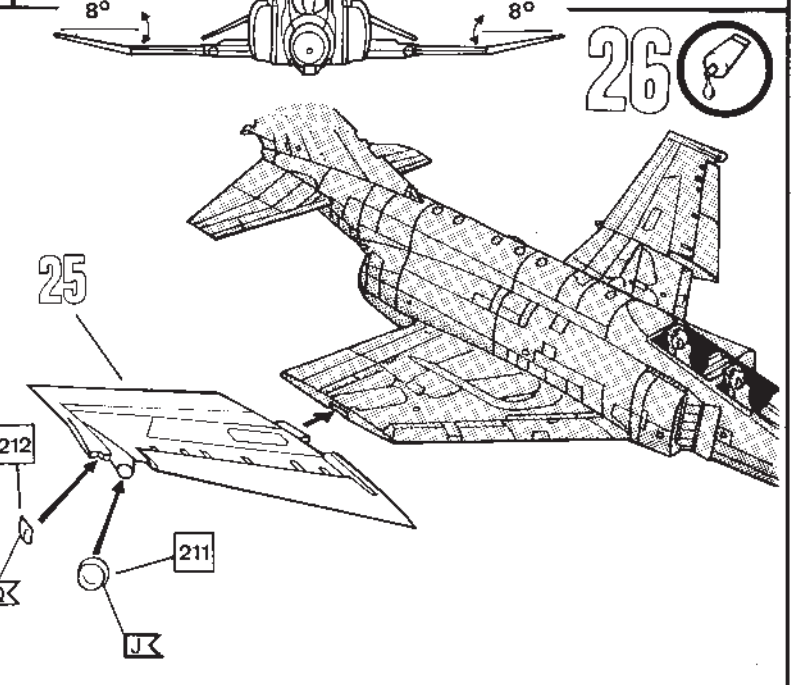
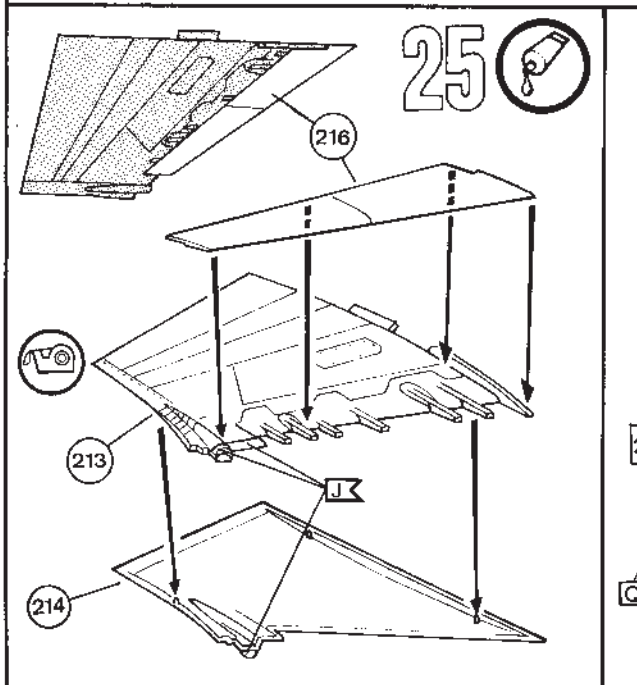
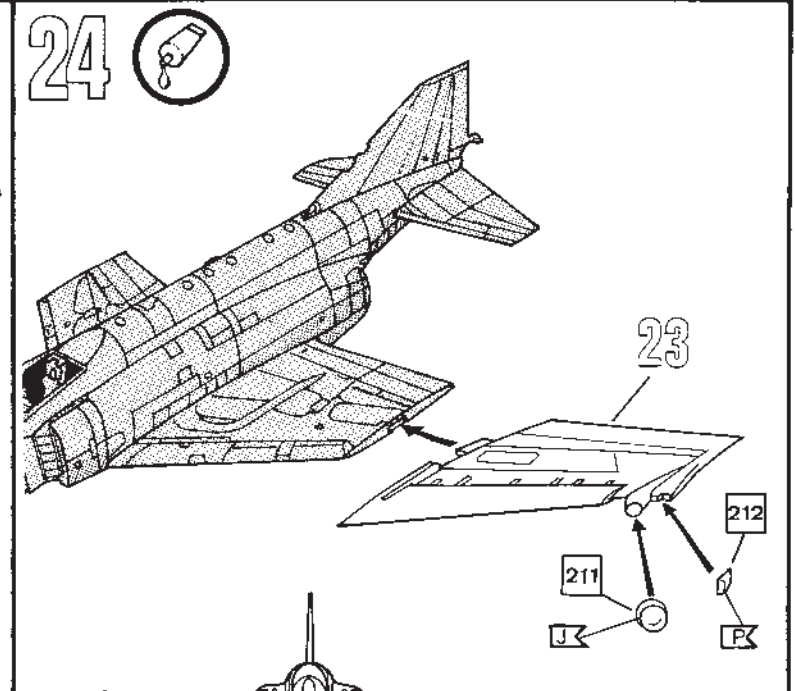
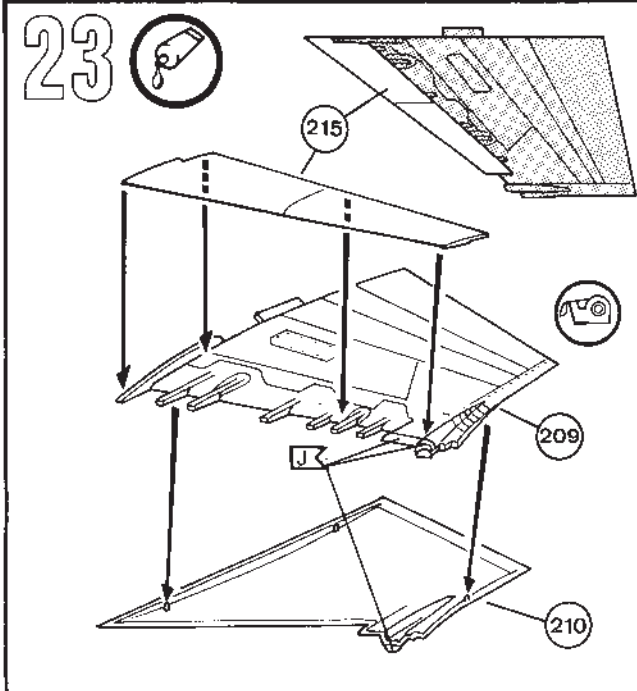

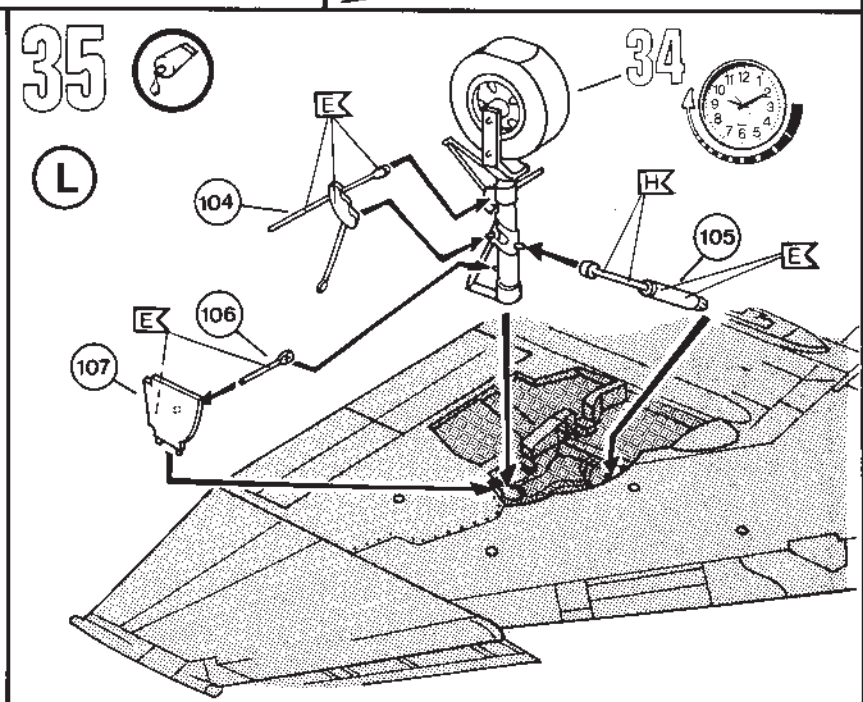
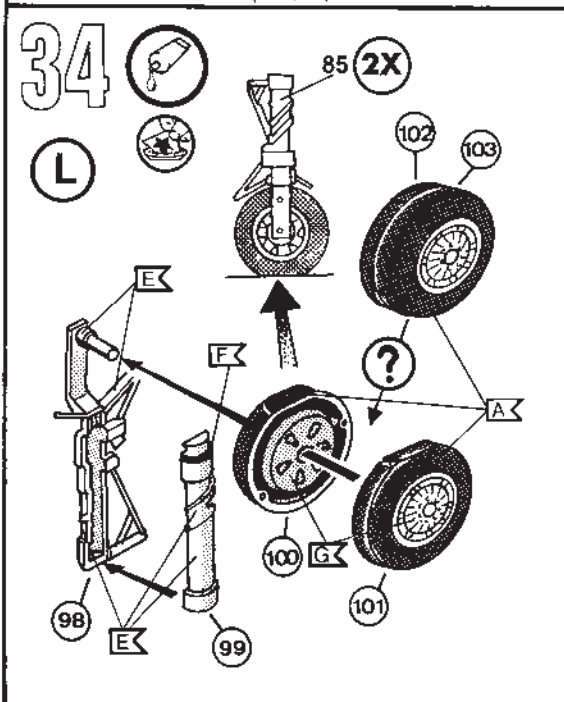
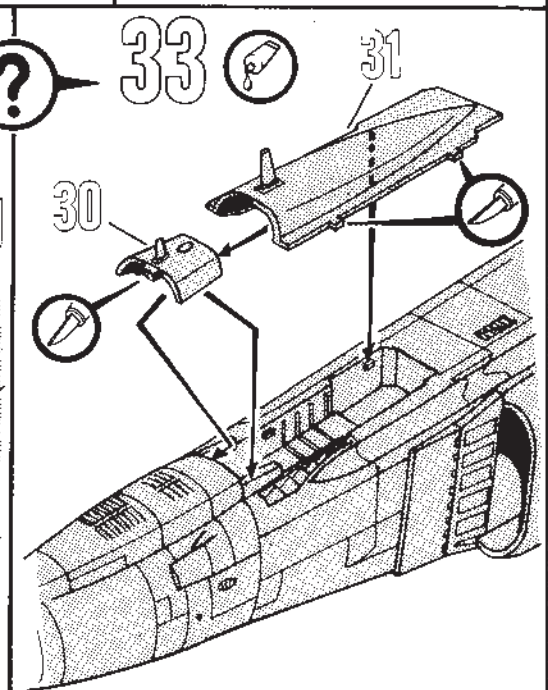
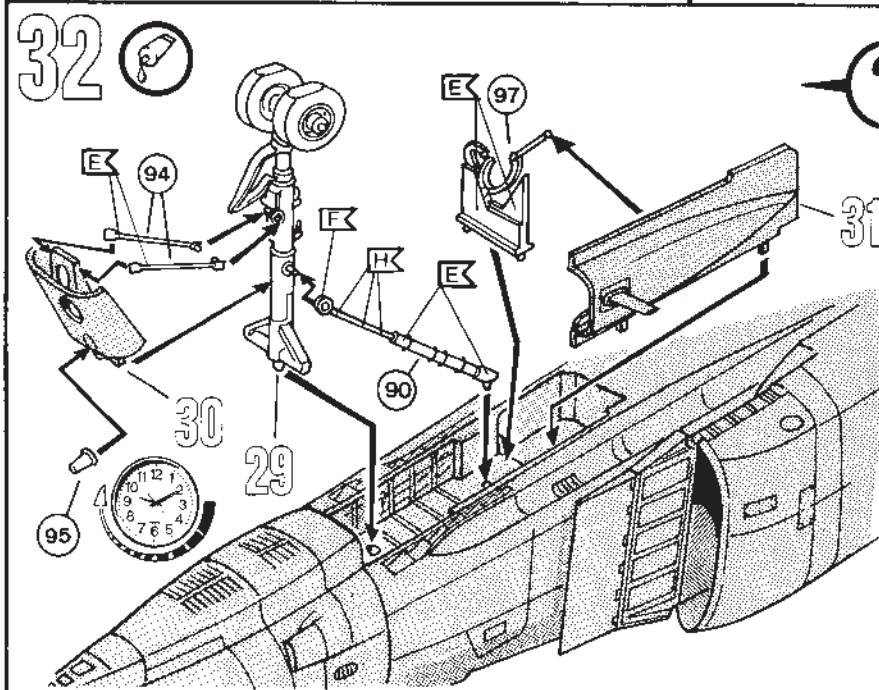
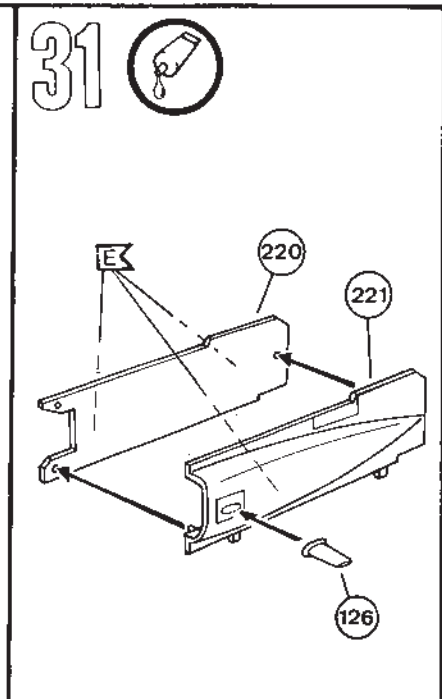
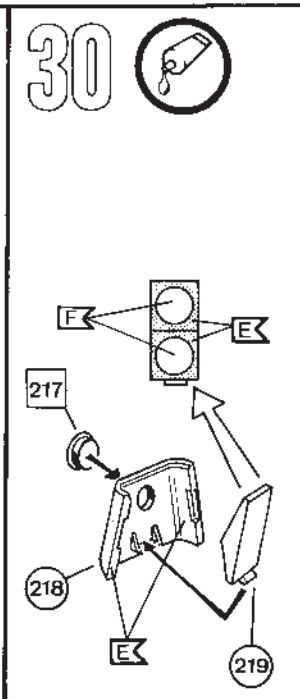
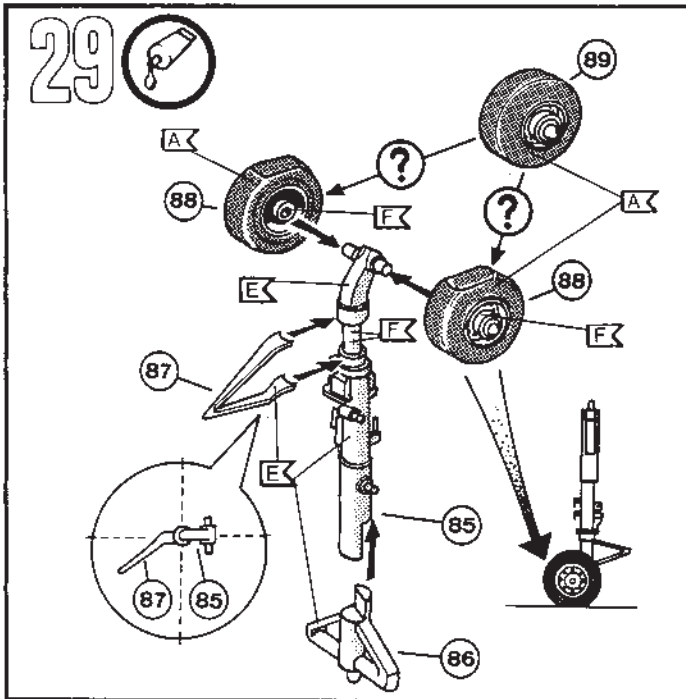

36 

(L)

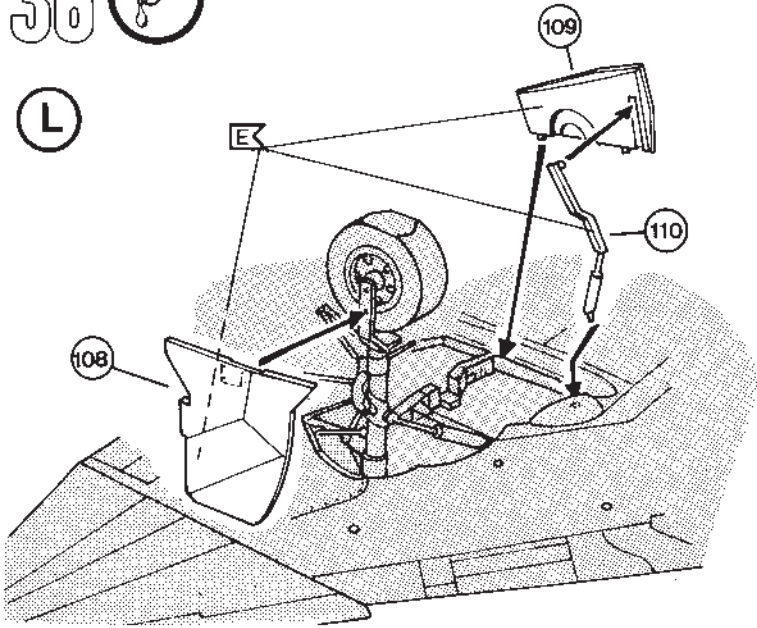

37 

(L)

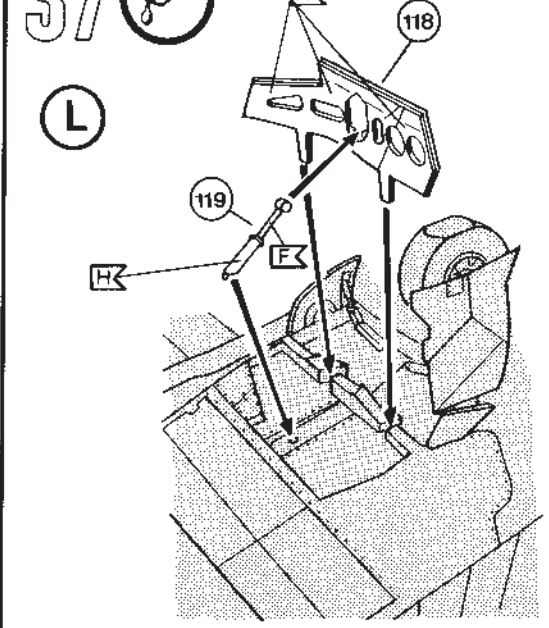

38 

(L)

(?)

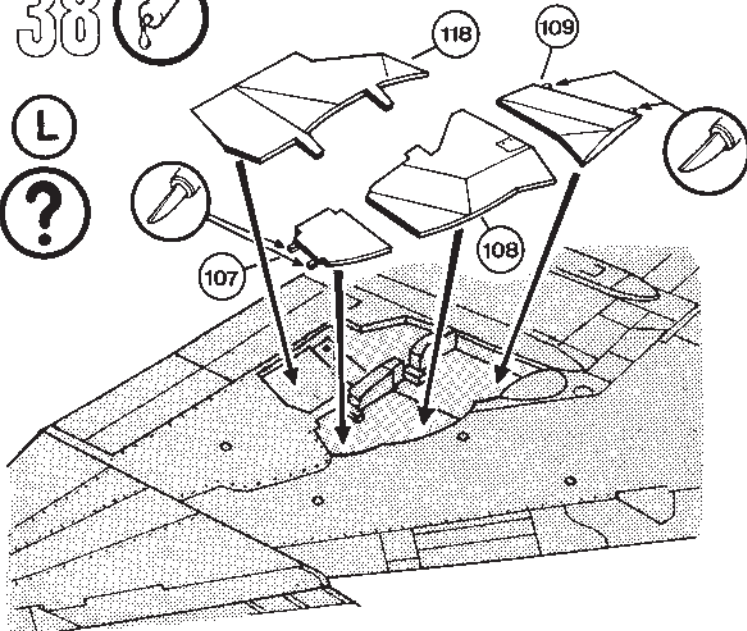

39 

(R)

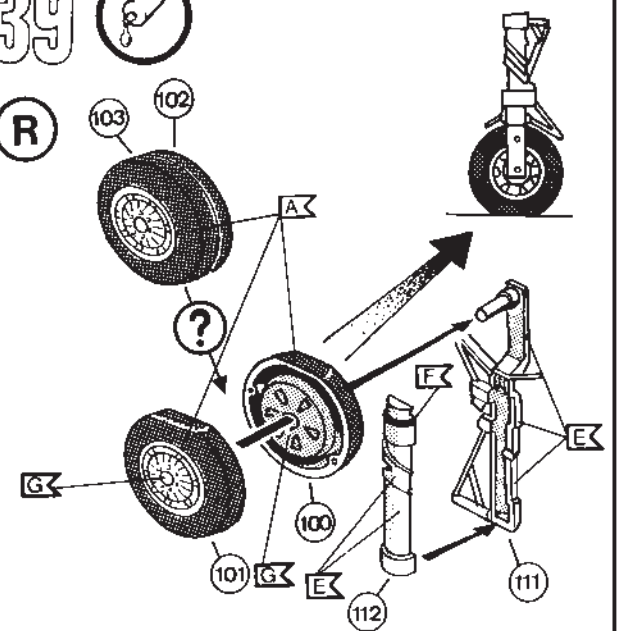

40 

(R)

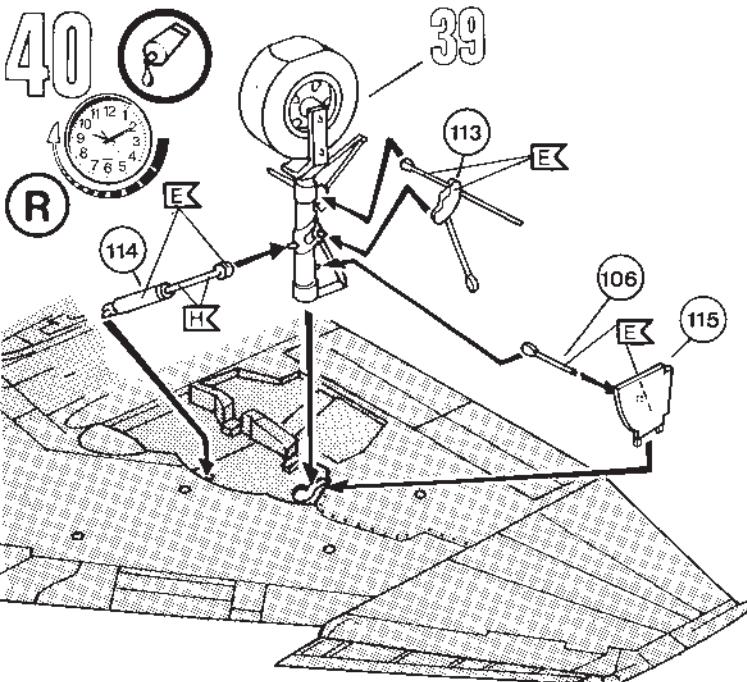

41 

(R)

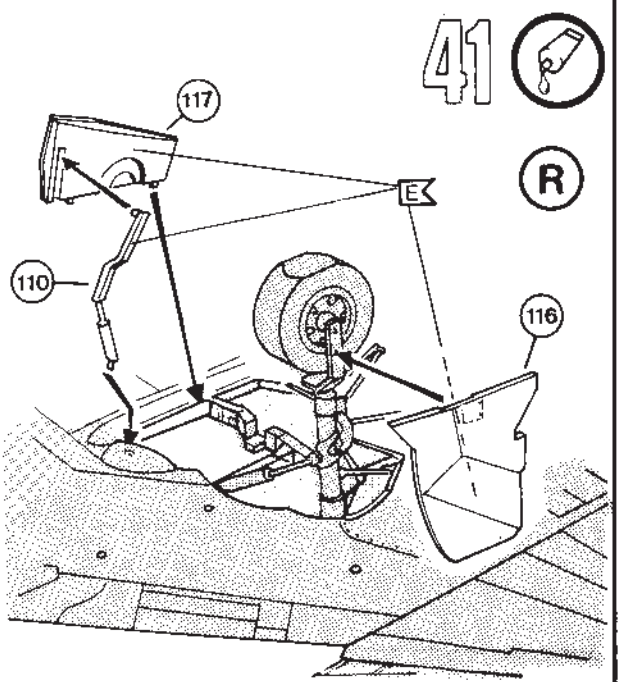

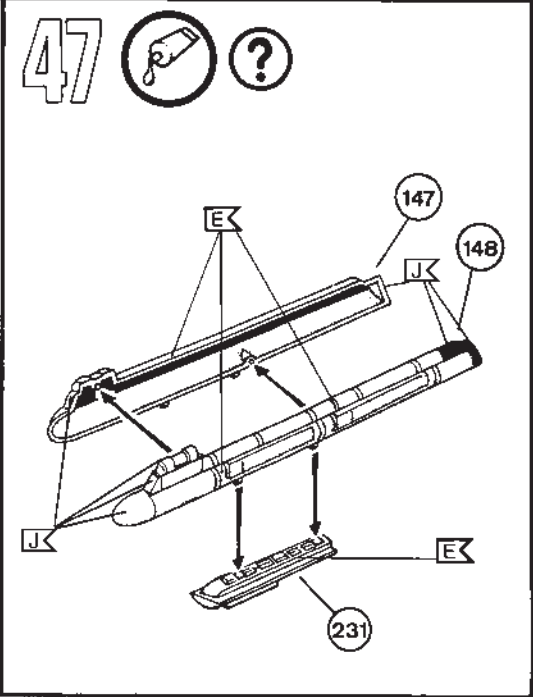
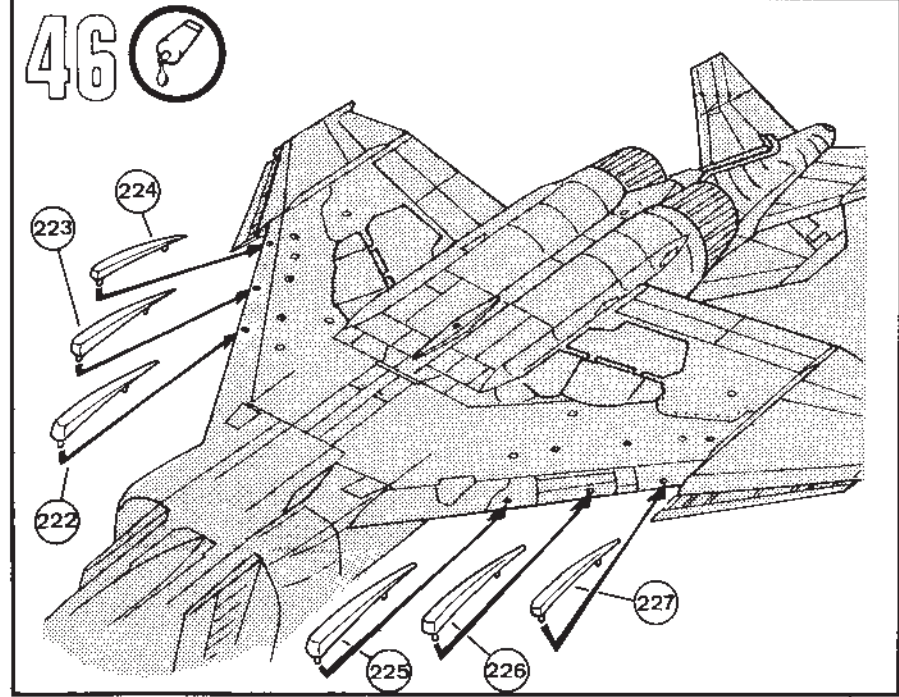
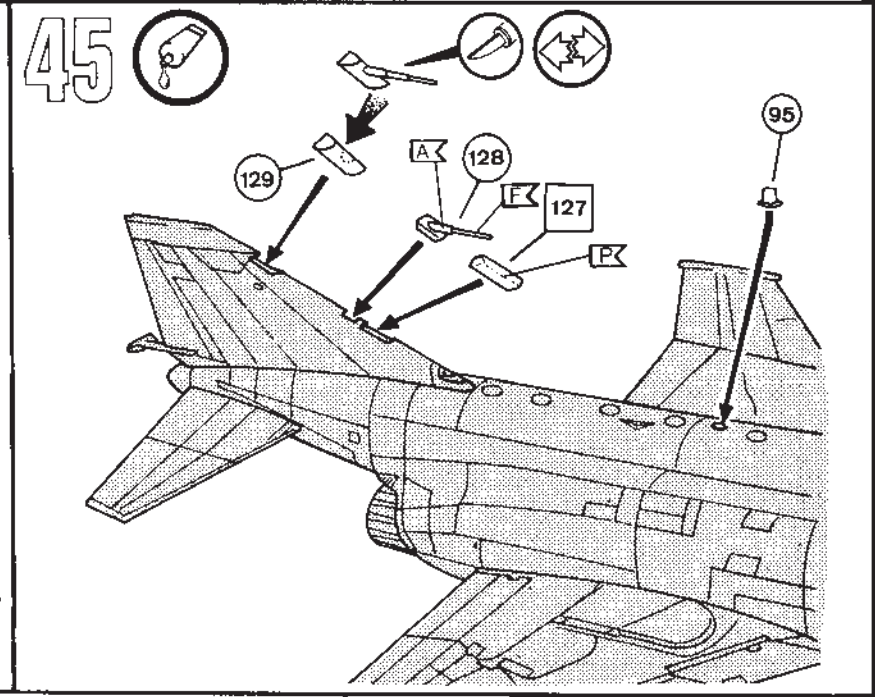
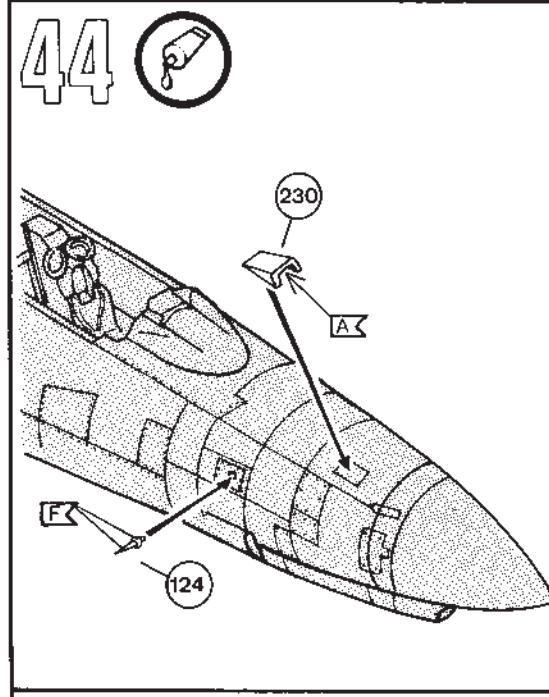
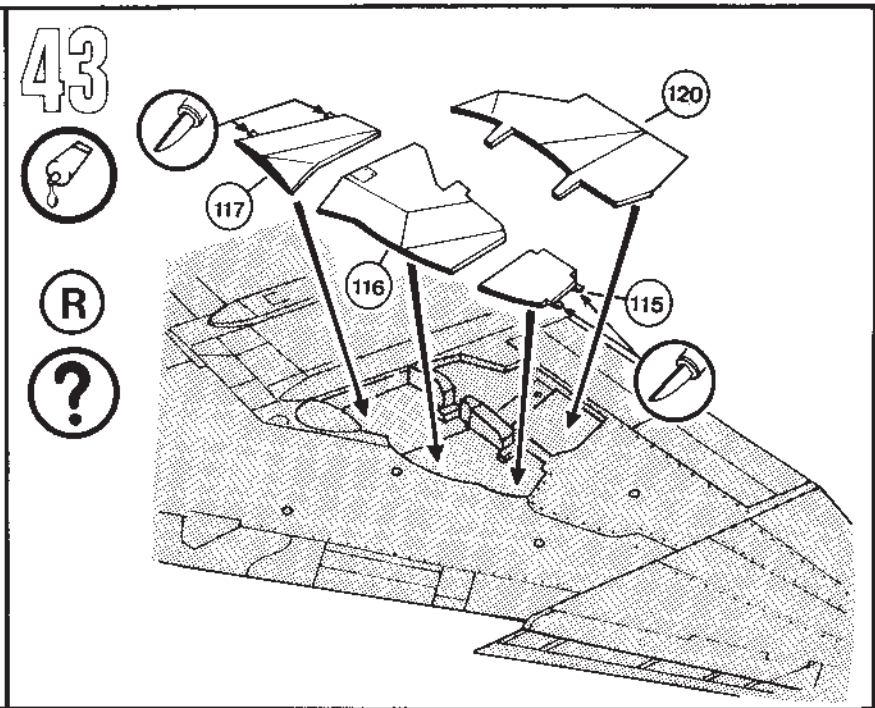
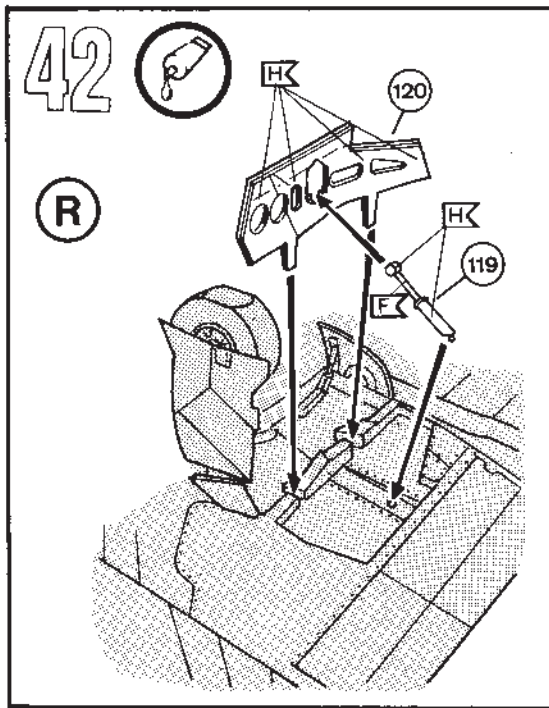

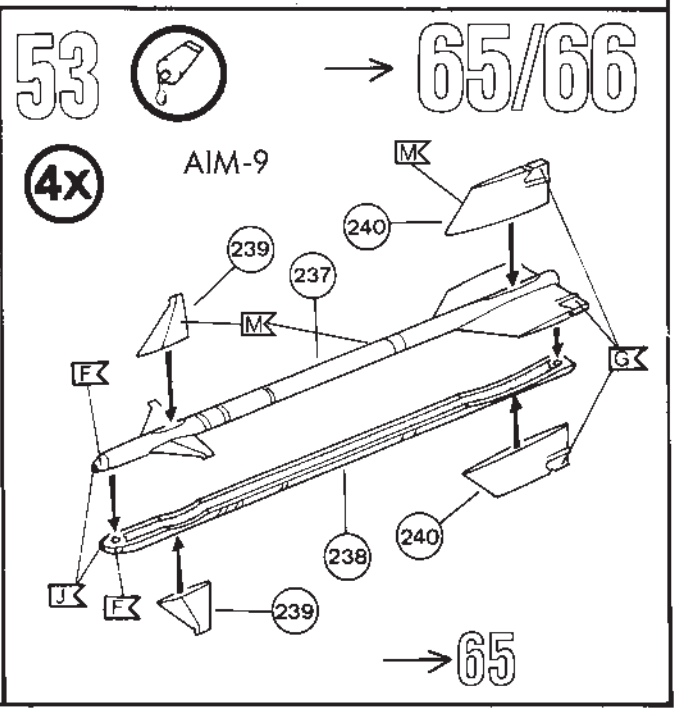
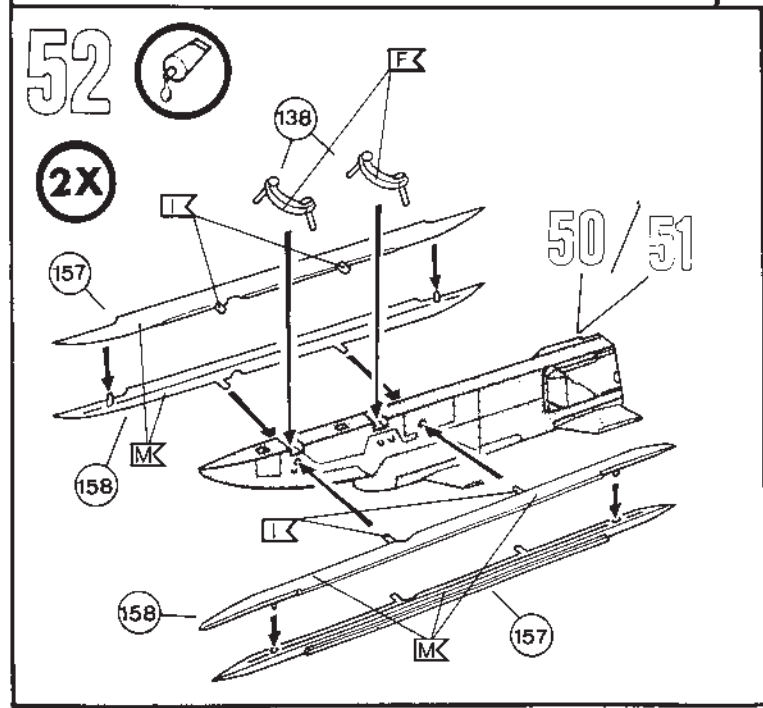
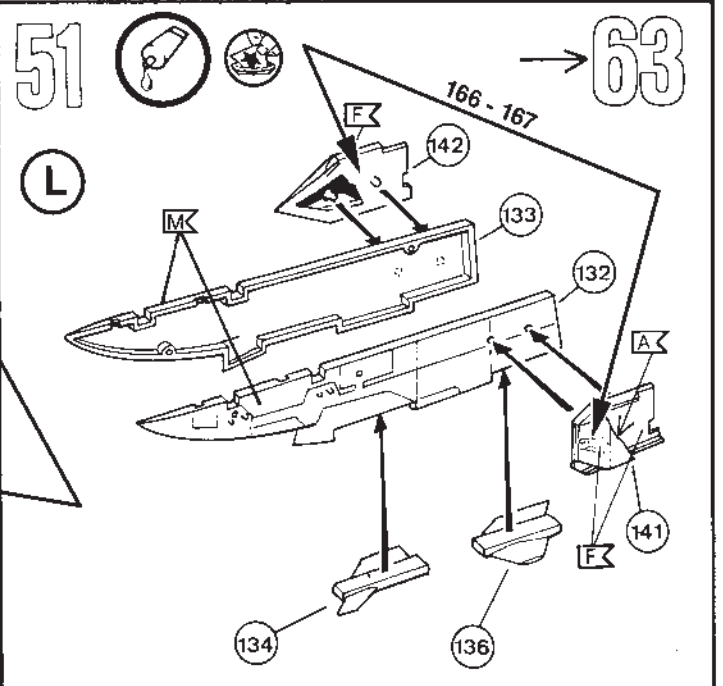
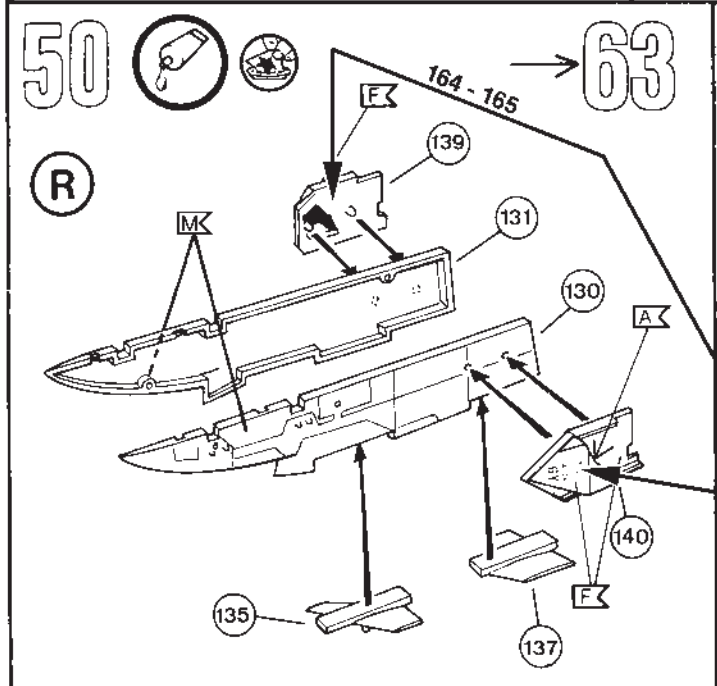
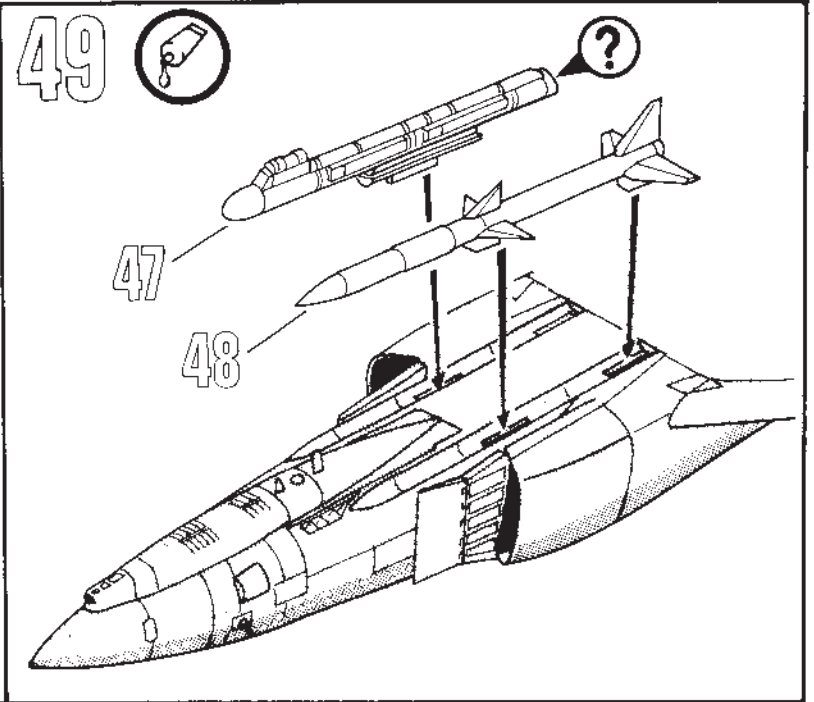
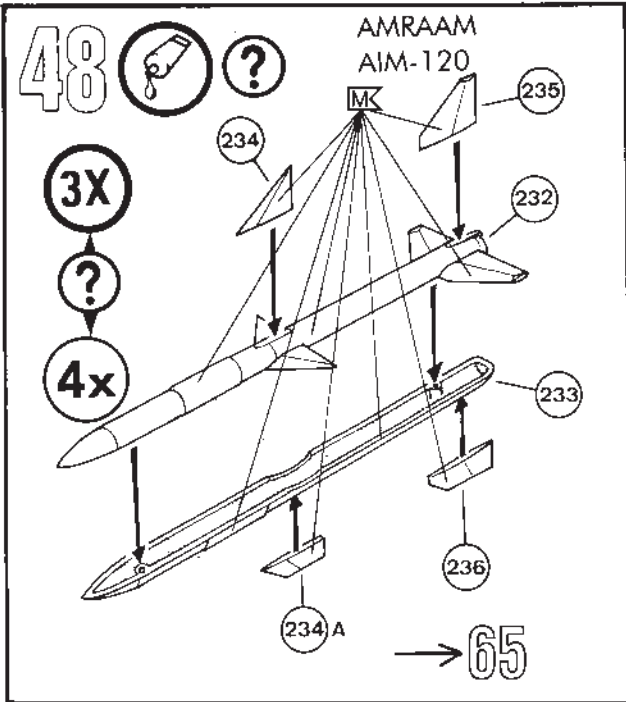

54 

2X

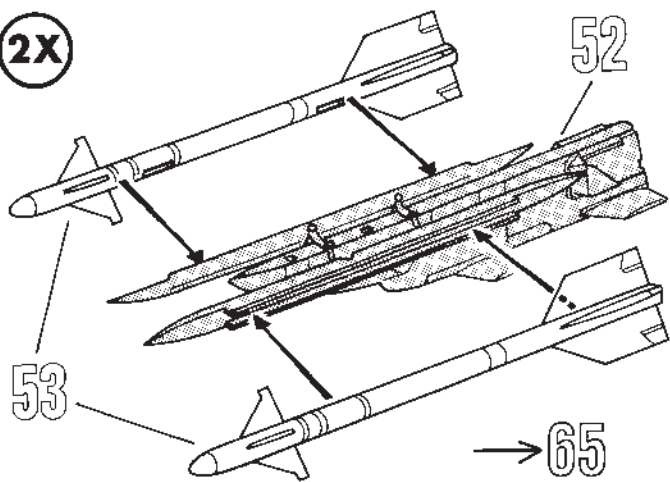

55 

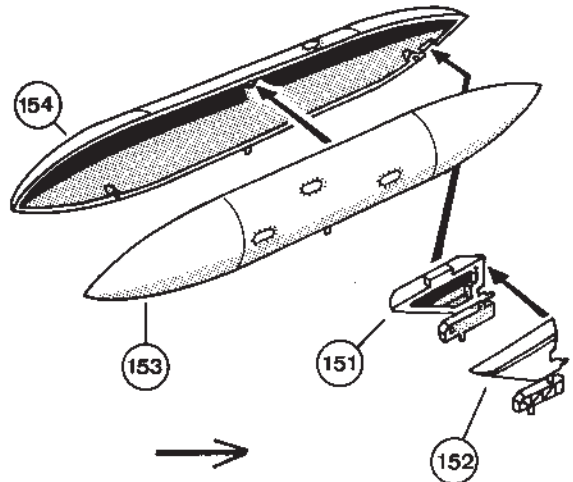

56 

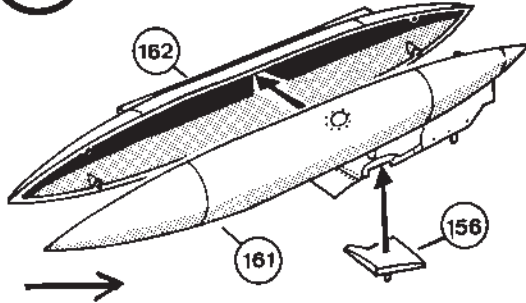

57 

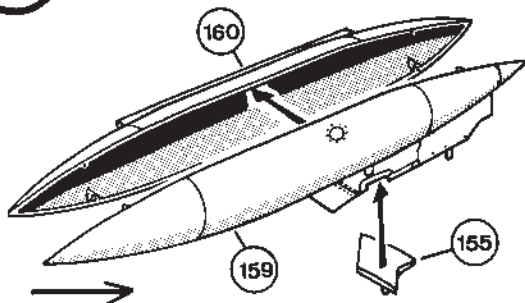

58 

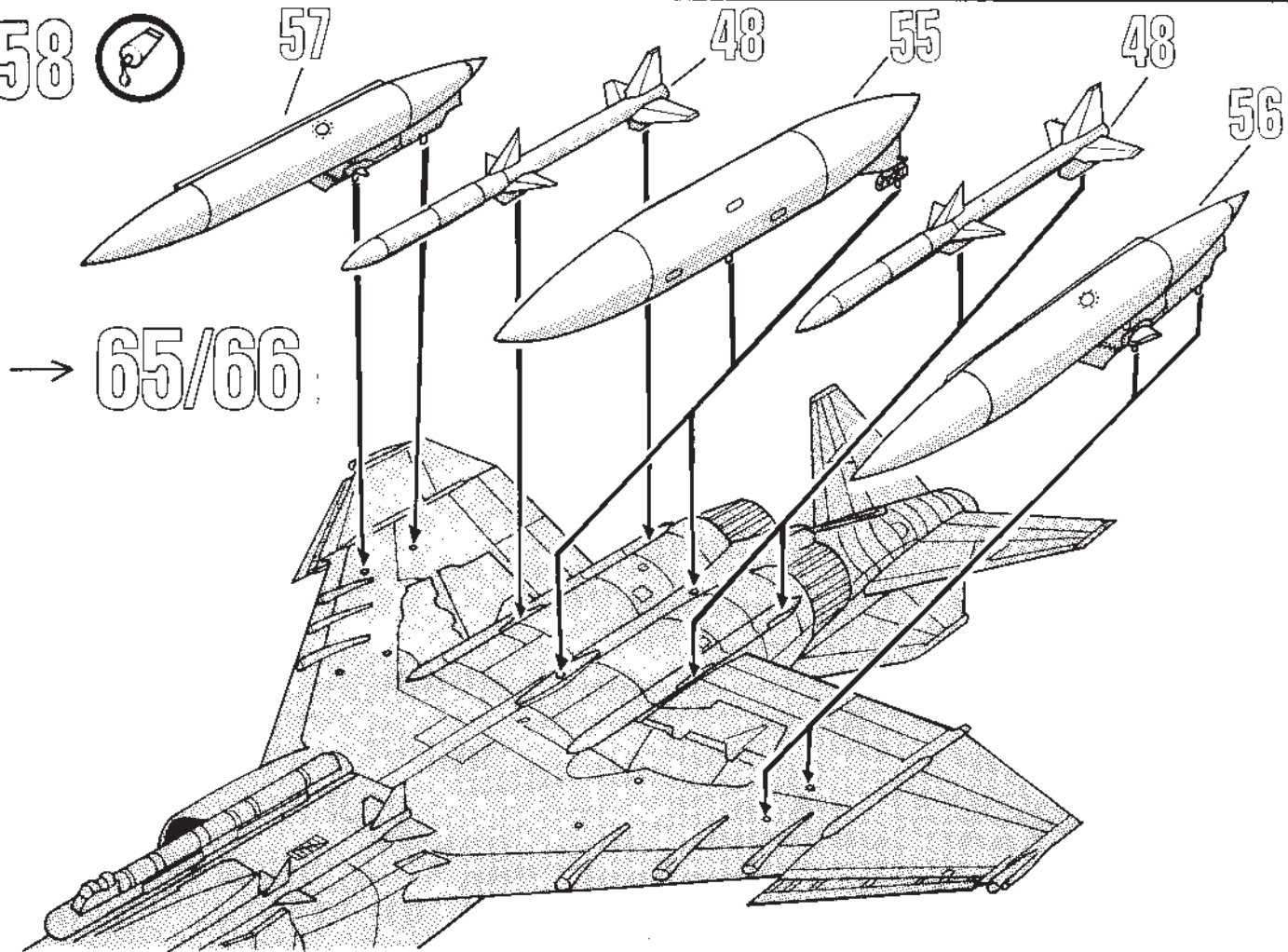

59

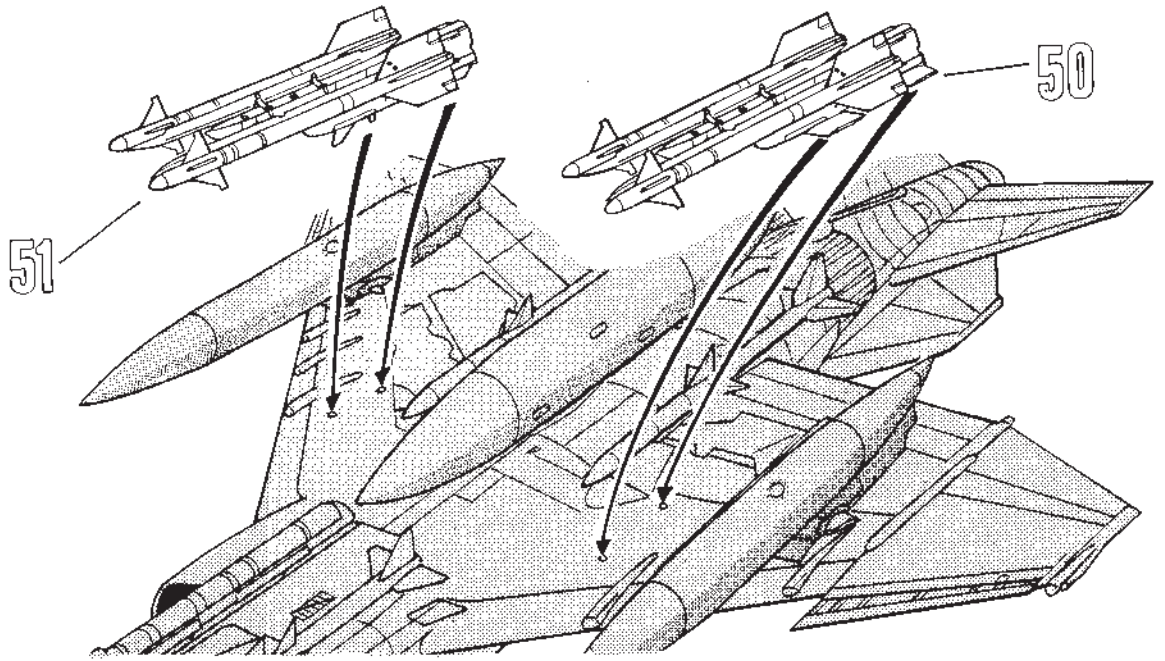

60

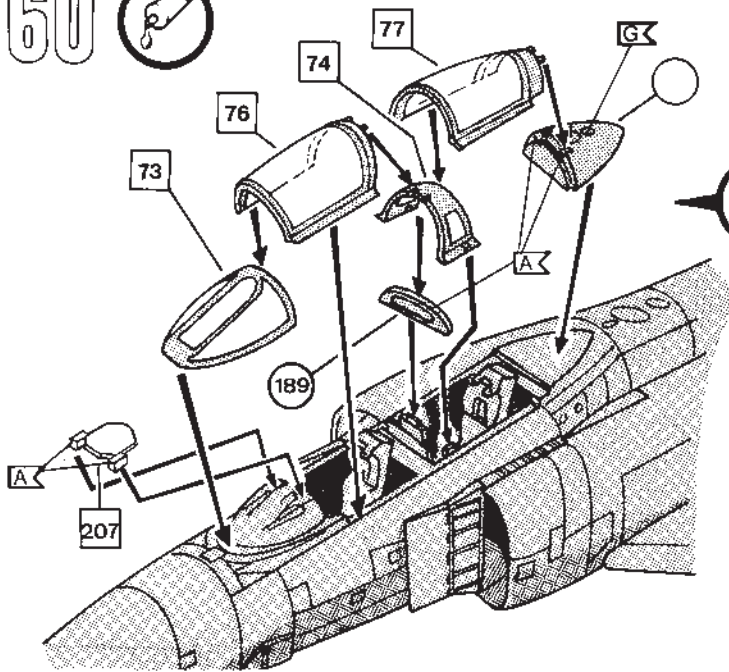

61

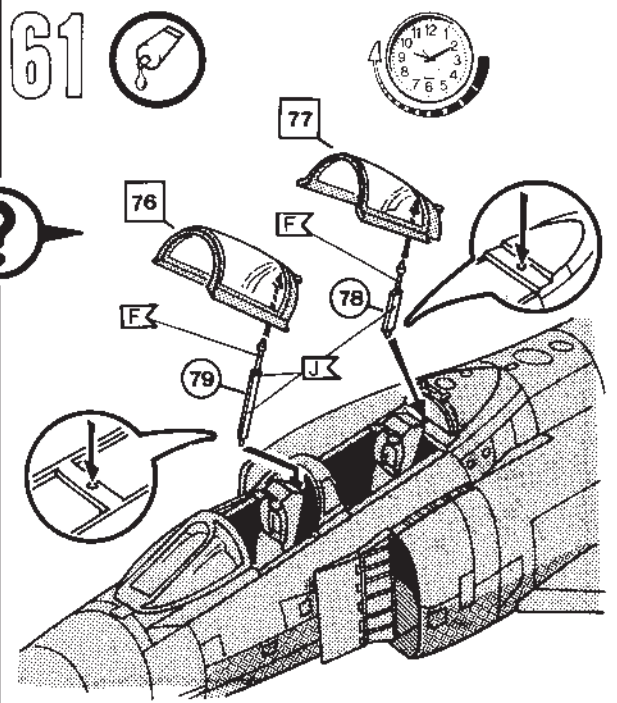

62

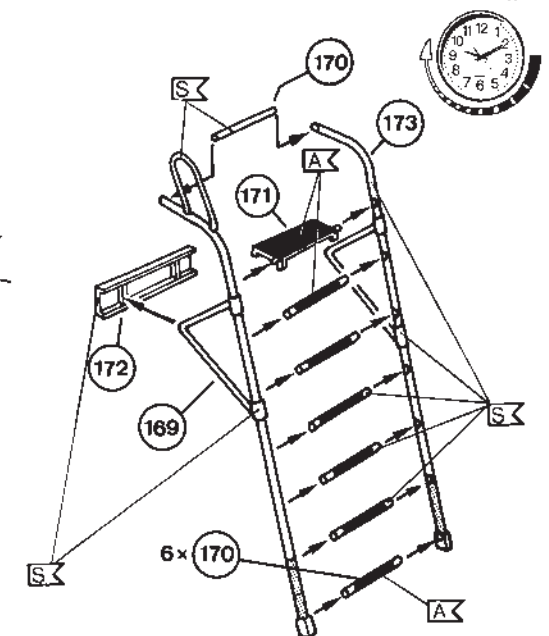
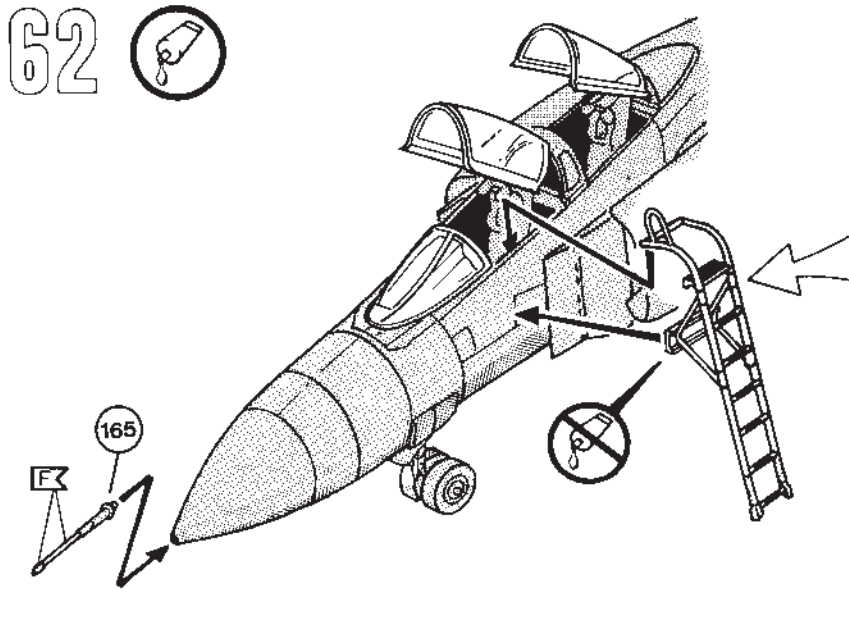

63

McDonnell-Douglas Phantom II of German Air Force Unit
Jagdgeschwader 71 „Richthofen“
Special Markings for
50th Anniversary of Phantom and 35th Anniversary with Luftwaffe

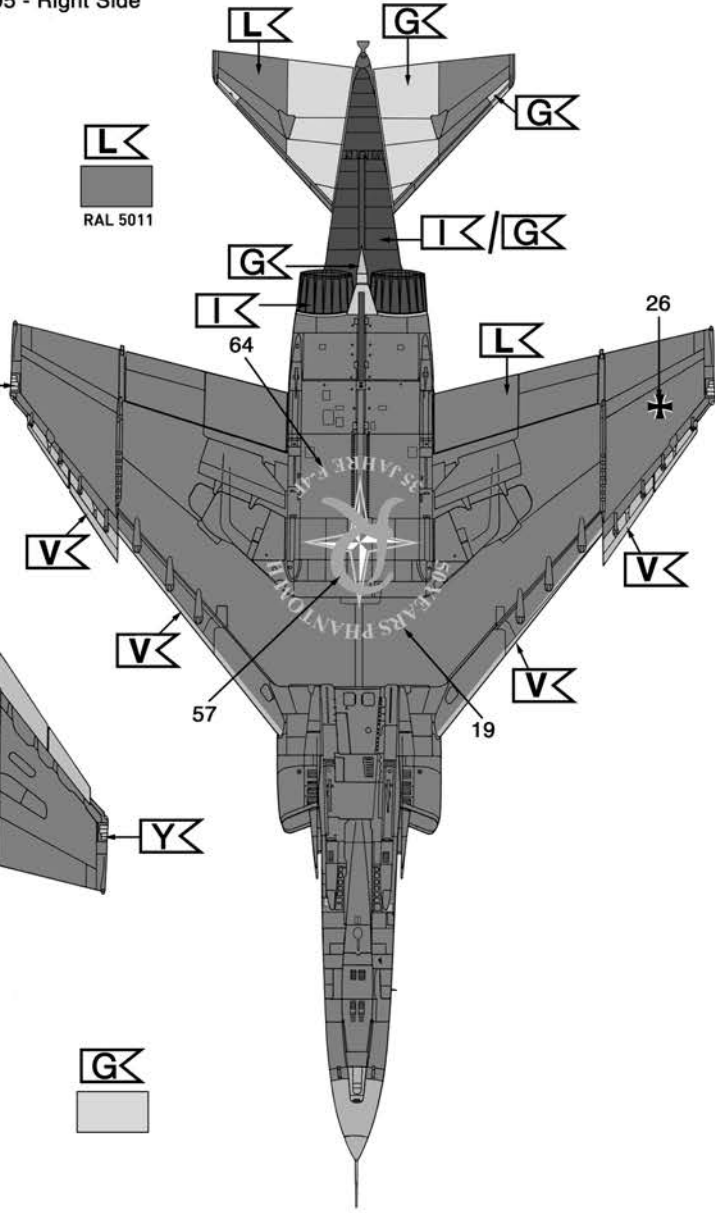
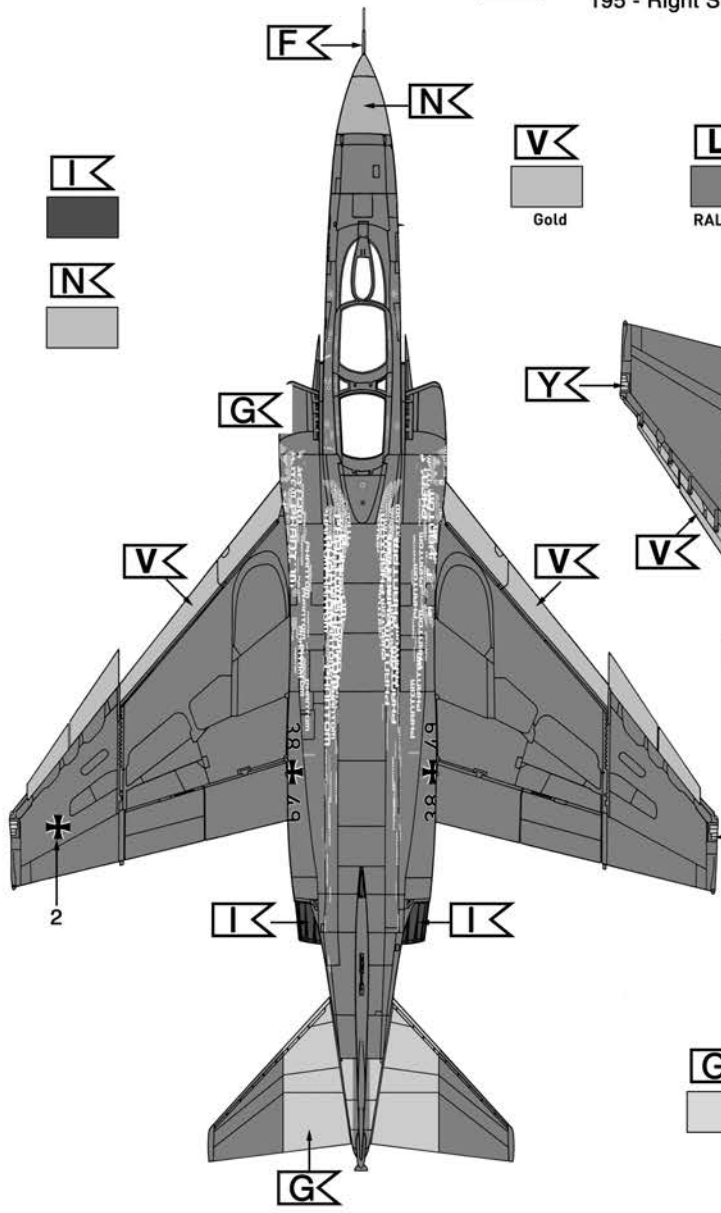
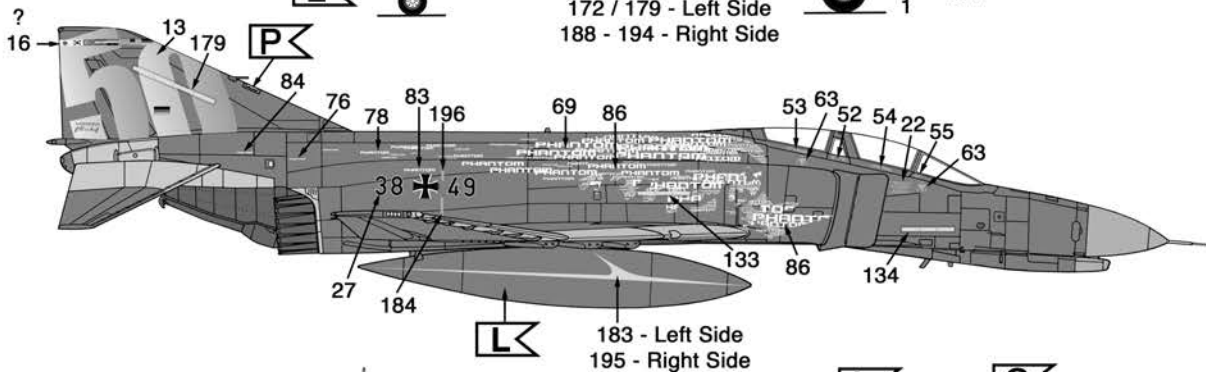
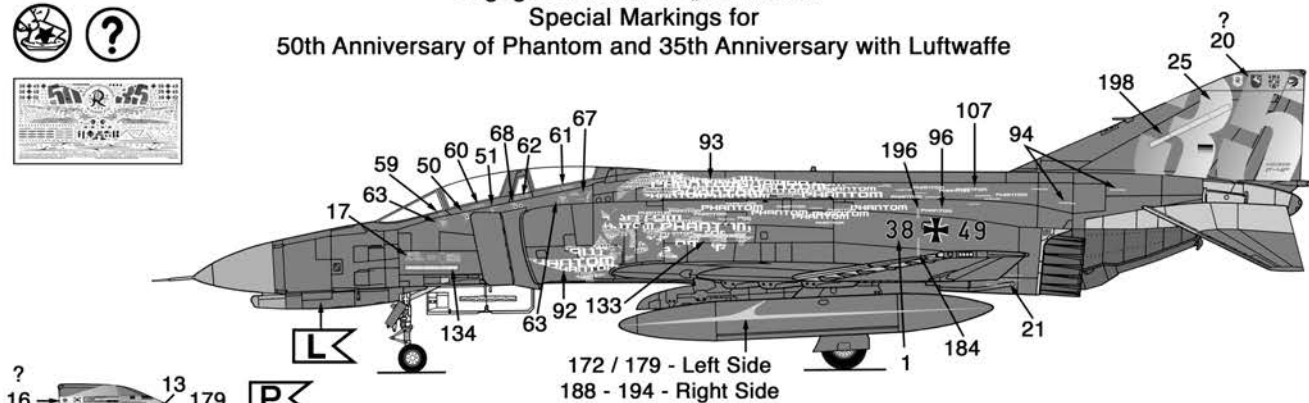

64

- Markings Common to all F-4F Phantom -

→ 65

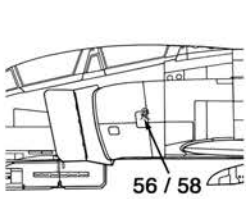
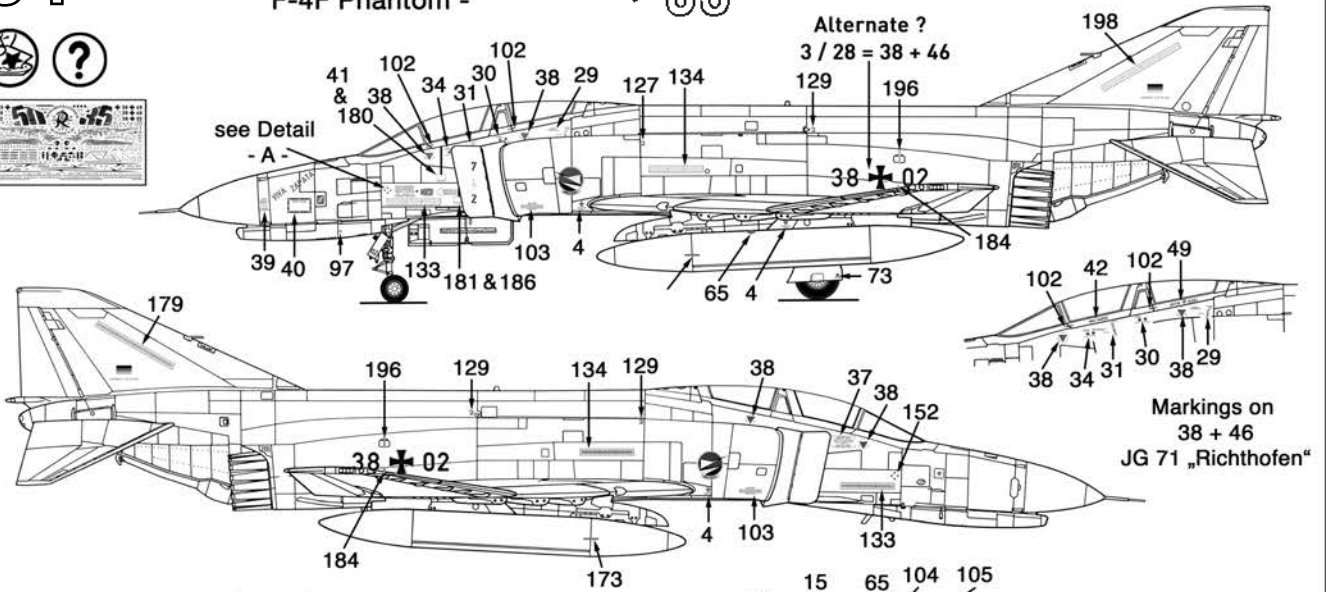

Markings on 38 + 46 JG 71 „Richthofen“

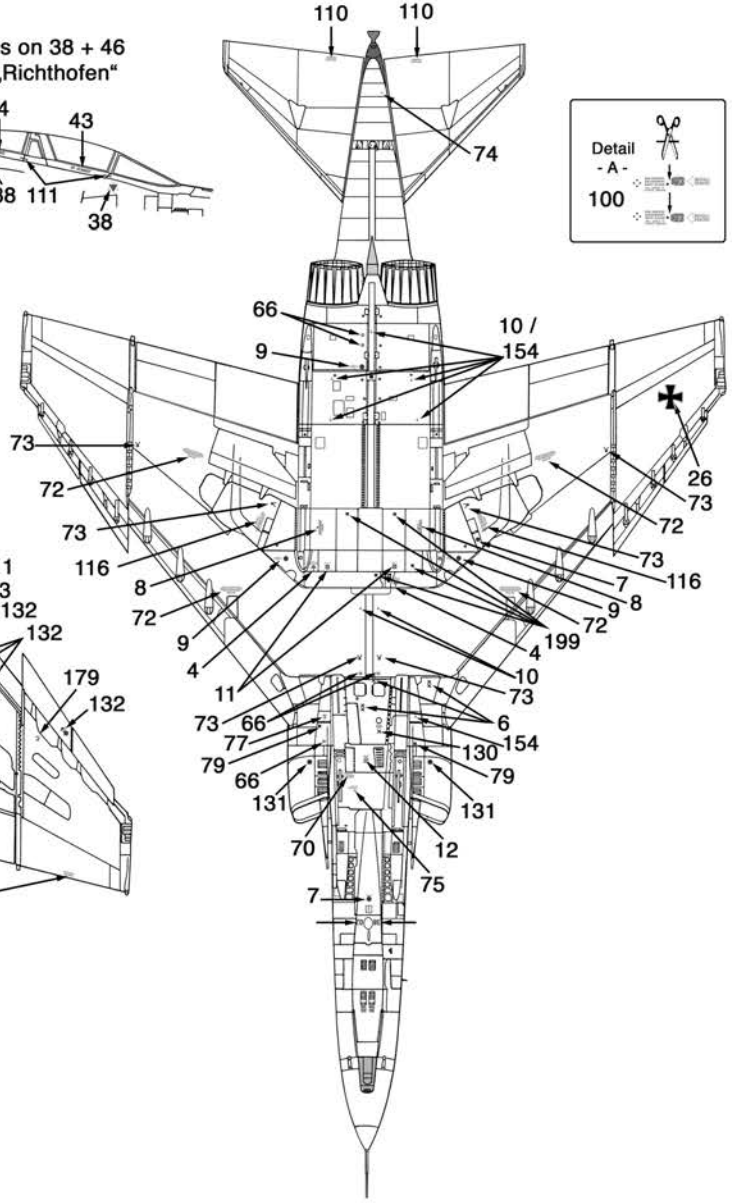
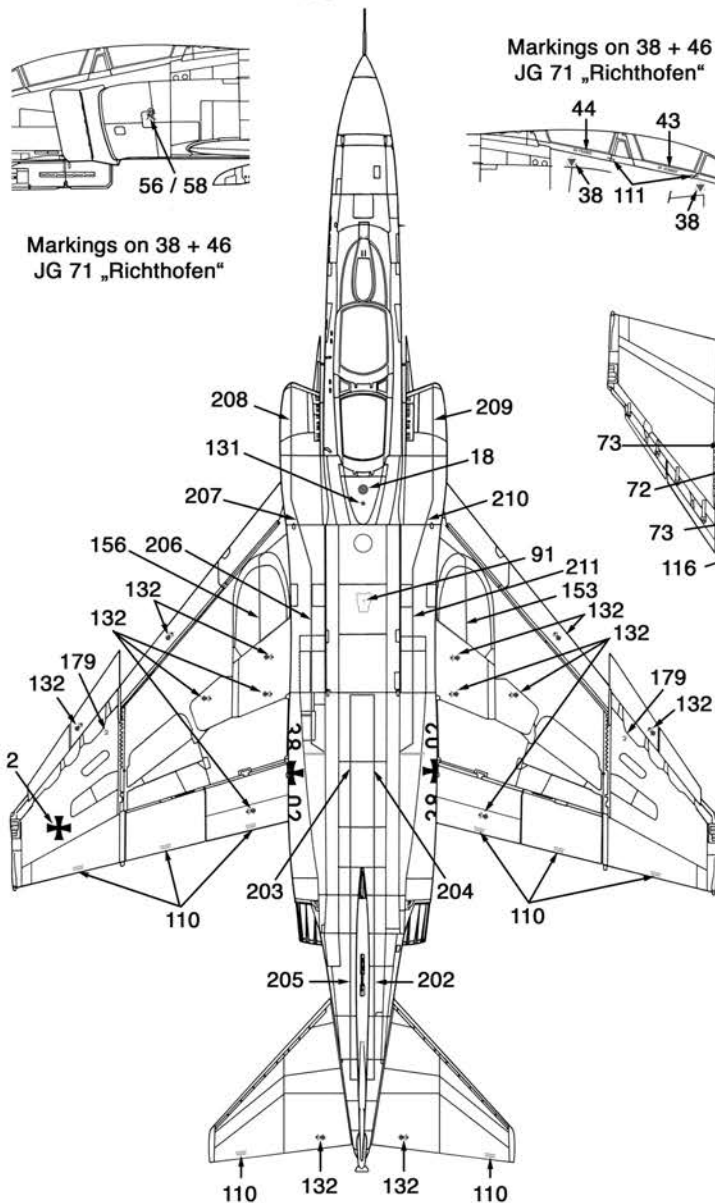
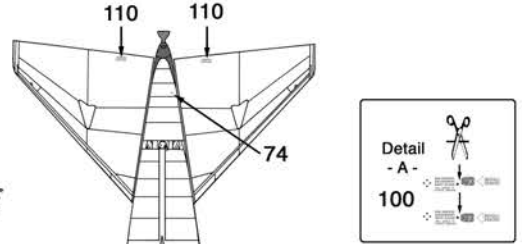
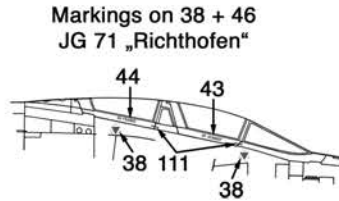

65

McDonnell-Douglas F-4F Phantom II
of Jagdgeschwader 74 - JG 74 „Mölders“
Neuburg/Bavaria, June 2004



Alternate:
128 = 38+02
127 = 38+46

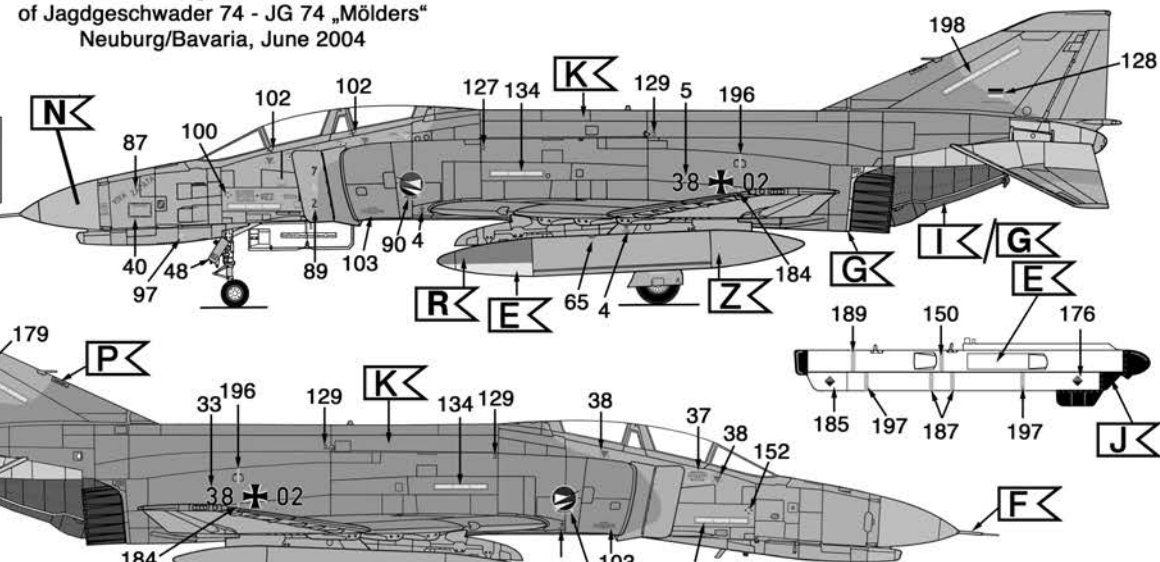

- Wingtank Detail on 38 + 46 -

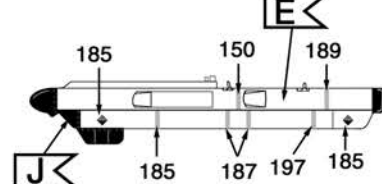
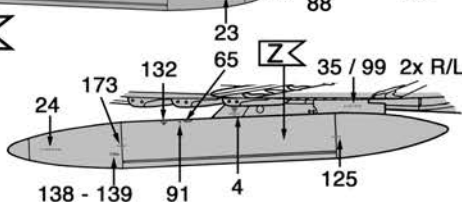
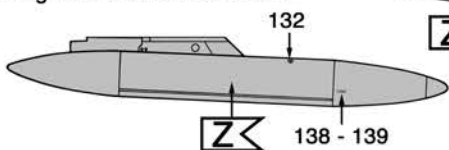

AIM-120B AMRAAM

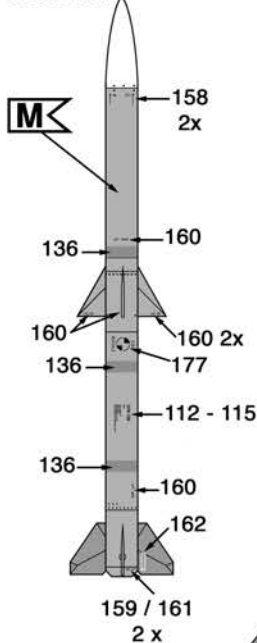

M
FS 36375
Light Compass
Ghost Grey
Z
FS 35237
Grey Blue

AIM-9L/M Sidewinder

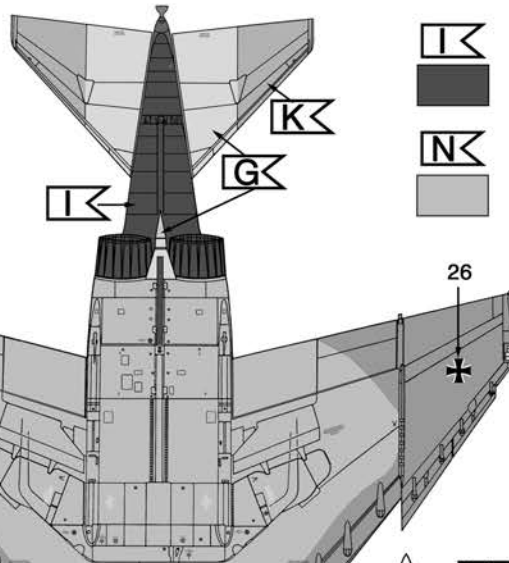
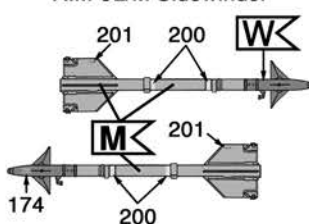

I
K
N

Y

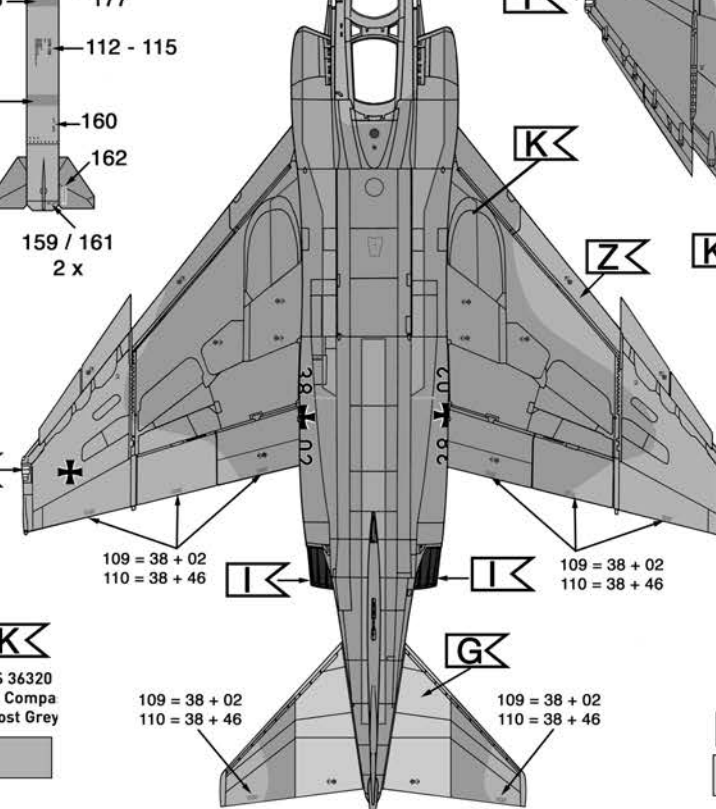

K
FS 36320
Dark Compa
Ghost Grey

109 = 38 + 02
110 = 38 + 46

109 = 38 + 02
110 = 38 + 46



M
137
163
2x
160
2x
137
177
112 - 115
137
163
2x
162
159 / 161 2x

