



Audi Quattro Rallye

1977 sinnierte Jörg Bensinger, Ingenieur bei Audi, über einen Sportwagen, dessen Leistung sich auf vier Räder verteilen sollten, um auch im Rallyesport neue Maßstäbe zu setzen. Zu Beginn testete Audi daher die Technik des allradgetriebenen Geländewagen Iltis unter der Karosserie eines Audi 80 und überzeugte im Sommer 1978 die Firmenführung von dieser Grundidee. Daraufhin erhielt das Fahrzeug eine selbsttragende Karosserie und entsprechende Verbreiterungen an den Kotflügeln sowie Spoiler. Der Motor aus dem Modell 200, einem 5 Zylinder mit Turbolader und 2,2 Liter Hubraum, wurde mit Hilfe eines Ladeluftkühlers und einiger weiterer Überarbeitungen auf satte 200 PS Leistung hochgepuscht. Bis zur Präsentation auf dem Genfer Automobilsalon 1980 kamen zum permanenten Allradantrieb noch elektropneumatisch geschaltete Differentiale hinzu. Am Ende des Jahres 1980 rollte ein supersportliches, 222 km/h schnelles Coupé vom Band, mit dem Audi sein biederes Image abstreifen konnte. Auch die Erfolge im Rallyesport überzeugten Audi, mehr als die geplanten 400 Homologationsfahrzeuge zu fertigen. Der offensichtliche Vorsprung durch Technik zeigte sich im Rallyesport überdeutlich. 1981 nahm der Quattro erstmalig an Rallyes teil und überraschte die Konkurrenz: die hohe Zugkraft des Allradantriebs ermöglichte die außergewöhnliche Motorleistung auch auf sehr rutschigen Streckenabschnitten, wo sonst die Haftung zu wünschen übrig ließ. Bei der Rallye Monte Carlo überraschte der Finne Hannu Mikkola mit deutlichen 6 Minuten Vorsprung nach 6 Sonderprüfungen, bis eine Mauer ihn unsanft stoppte. Trotz kleinerer Ausfälle, die sich auf mechanische Mängel zurückführen ließen, überzeugt der weltweit erste Rallye-Wagen mit Fünfzylindermotor. 300 PS brachte die Rallyeausführung bei 6.300 Umdrehungen zustande. Der erste Sieg eines WM-Rennen gelingt Michele Mouton mit dem Quattro bei der Rallye San Remo - der erste Sieg einer Frau im Rallyesport überhaupt. Im nachfolgenden RAC Rennen kann der Wagen auf den lehmigen Straßen die Vorzüge des Allradantriebs unter Beweis stellen, das Team Mikkola-Hertz gewinnt deutlich überlegen vor der Konkurrenz. Am Jahresende geht der Fahrertitel nur ganz knapp nicht an ein Audi Team, die Rallye-Marken-WM 1982, der weitere, diverse WM Titel folgen, sichert sich Audi aber unangefochten.

Audi Quattro Rallye

In 1977 Jörg Bensinger, engineer at Audi, was contemplating a sports car the power of which would be distributed over all four wheels, in order to set new standards in rallying. At the outset Audi therefore tested the technology of the four-wheel drive off-road Iltis under the body of an Audi 80 and in the summer of 1978 they convinced the management of the company that it was a good basic idea. The vehicle therefore received a self-supporting body and suitably widened mudguards and spoiler. The engine from the model 200, a 2.2 litre turbocharged 5-cylinder, was pushed up to a satisfying 200 bhp with the help of an intercooler and a few other modifications. By the time of its launch at the Geneva Motor Show in 1980, to the permanent four-wheel drive had been added electropneumatic differentials. At the end of 1980 a supersporty 222 kph coupé, with which Audi would be able to add lustre to their trustworthy image rolled off the line. Successes in rallies convinced Audi to make more than the planned 400 homologation cars. The conspicuous "Vorsprung durch Technik" (lead by technology) was more than obvious from their rally successes. In 1981 the Quattro took part in a rally for the first time and astonished the competition: the powerful traction of the four-wheel drive enabled it to achieve an unusual performance even on the very slippery stretches, where normally road grip left something to be desired. In the Monte Carlo Rally the Finn Hannu Mikkola surprised everyone with a clear 6 minutes lead after 6 special trials, until he was rudely stopped by a wall. Despite minor setbacks, which were attributable to mechanical failures, the first 5-cylinder rally car in the world achieved 300 bhp at 6,300 rpm. Their first win in a world championship went to Michele Mouton in the San Remo Rally - the first ever rally win for a woman. In the subsequent RAC races the car succeeded in proving the advantages of four-wheel-drive on clayey roads. The winning Mikkola-Hertz team clearly proved their superiority over the competition. At the end of the year the driver's title only just missed going to an Audi team. However, the 1982 constructor's championship was incontestably secured by Audi, to be followed by various other world championship titles.

Verwendete Symbole/Used Symbols

Bitte beachten Sie folgende Symbole, die in den nachfolgenden Baustufen verwendet werden.

Veillez noter les symboles indiqués ci-dessous, qui sont utilisés dans les étapes suivantes de montage.

Sírvase tener en cuenta los símbolos facilitados a continuación, a utilizar en las siguientes fases de construcción.

Si prega di fare attenzione ai seguenti simboli che vengono usati nei susseguenti stadi di costruzione.

Нормал сеарават символит, јазта кјалјетјам сеаравања ковамазисазишиса.

Legg merke til symbolene som benyttes i monteringstrinene som følger.

Proszę zwracać na następujące symbole, które są użyte w poniższych etapach montażowych

Daha sonrakı montaj basamaklarında kullanılacak olan, aşağıdaki sembollere lütfen dikkat edin.

Kérjük, hogy a következő szimbólumokat, melyek az alábbi építési fázisokban alkalmazásra kerülnek, vegyétek figyelembe.

Please note the following symbols, which are used in the following construction stages.

Neem a.u.b. de volgende symbolen in acht, die in de onderstaande bouwfasen worden gebruikt.

Por favor, preste atenção aos símbolos que seguem pois os mesmos serão usados nas próximas etapas de montagem.

Observara: Nedanstående piktogram används i de följande arbetsmomenten.

Legg vnitligst merke til følgende symboler, som benyttes i de følgende byggestrøg.

Παρακαλώ προσέξτε τα παρακάτω σύμβολα, τα οποία χρησιμοποιούνται στις παρακάτω βήματα συναρμολόγησης.

Dbejte prosím na dále uvedené symboly, které se používají v následujících konstrukčních stupních.

Prosimo za Vašu pozornost na sledeće simbole ki se uporabljajo v naslednjih korakih gradnje



Kleben
Glue
Coller
Lijmen
Engomar
Colar
Incollare
Limmas
Liimaa
Klæbning
Lim
Клеить
Przykleić
κόλλημα
Yapıştırma
Lepeni
ragasztani
Lepiti



Nicht kleben
Don't glue
Ne pas coller
Niet lijmen
No engomar
Não colar
Non incollare
Limmas ej
Älä liimaa
Må ikke klæbes
Ikke lim
Не клеить
Nie przyklejać
μη κόλλάτε
Yapıştırmayın
Nepelit
nem szabad ragasztani
Ne lepiti



86
Klarsichtteile
Clear parts
Pièces transparentes
Transparente onderdelen
Limpiar las piezas
Peça transparente
Parte transparente
Genomskinliga detaljer
Läpinäkyvät osat
Gennemsigtige dele
Gjennomsiktige deler
Прозрачные детали
Elementy przezroczyste
διαφανή εξαρτήματα
Şeffaf parçalar
Průzračné díly
áttetsző alkatrészek
Deli ki se jasno vide



Abziehbild in Wasser einweichen und anbringen
Soak and apply decals
Mouiller et appliquer les décalcomanies
Transfer in water even laten weken en aanbrengen
Remojar y aplicar las calcomanías
Pôr de molho em água e aplicar o decalque
Immergere in acqua ed applicare decalcomanie
Blöt och fäst dekalerna
Kostuta siirtokuva vedessä ja aseta paikalleen
Overføringsbilledet lægges i blød og anbringes
Dypp bildet i vann og sett det på
Переводную картинку намочить и нанести
Zmięczyć kalkomanię w wodzie a następnie nakleić
βουτήξτε τη χαλκομανία στο νερό και τοποθετήστε την
Çikartmayı suda yumuşatın ve koyun
Obtisk namočiti ve vodě a umístit
a matricát vizben beáztatni és felhelyezni
Preslikáč potopiti v vodo in zatem nanašati

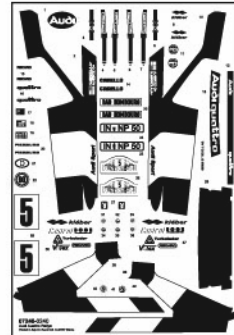

2x
Anzahl der Arbeitsschritte
Number of working steps
Nombre d'étapes de travail
Het aantal bouwstappen
Número de operaciones de trabajo
Número de etapas de trabalho
Numero di passaggi
Antal arbetsmoment
Työvaiheiden lukumäärä
Antal arbejdsforløb
Antall arbeidstrinn
Κοличество операций
Liczba operacji
αριθμός των εργασιών
İş safhalarının sayısı
Počet pracovných operáci
a munkafolyamatok száma
Številka koraka montaže



Klebeband
Adhesive tape
Dévidoir de ruban adhésif
Plakband
Cinta adhesiva
Fita adesiva
Nastro adesivo
Tejp
Teippi
Tape
Tape
Клейкая лента
Tasma klejaca
κολλητική ταινία
Yapıştırma bandı
Lepící páska
ragasztószalag
Traka z lepilom



Bautelle trocken lassen
Laisser sécher les pièces
Dejar secar las piezas
Deixar secar os componentes
La delene tørke
Allow the parts to dry
Onderdelen laten drogen
Far asciugarsi i componenti
Anna osien kuivua
Låt byggdelarna torka
Lad komponenterne tørre
Części pozostawić do wyschnięcia
Yapı parçalarını kurumaya bırakınız
Jednotlivé díly nechte zaschnout
Αφήστε τα μέρη να στεγνώσουν
Alkatrészeket hagyja száradni
Pustite da sestavni deli posušijo
Дать деталям высохнуть



Abbildung zusammengesetzter Teile
Illustration of assembled parts
Figure représentant les pièces assemblées
Afbeelding van samengevoegde onderdelen
Ilustración piezas ensambladas
Illustrazione delle parti assemblate
Bildern visar dalarna hopsatta
Kuva yhteenliitetystä osista
Illustration af sammensatte dele
Illustrasjon, sammensatte deler
Изображение смонтированных деталей
Ρυσunek złożonych części
απεικόνιση των συναρμολογημένων εξαρτημάτων
Birleştirilen parçaların şekli
Zobrazení sestavených dílů
összeállított alkatrészek ábrája
Slika slopljenega dela



Gleichen Vorgang auf der gegenüberliegenden Seite wiederholen
Repeat same procedure on opposite side
Opérer de la même façon sur l'autre face
Dezelfde handling herhalen aan de tegenoverliggende kant
Realizar el mismo procedimiento en el lado opuesto
Repetir o mesmo procedimento utilizado no lado oposto
Stessa procedura sul lato opposto
Upprepa proceduren på motsatta sidan
Toista sama toimenpide kuten viereisellä sivulla
Det samme arbejdet gentages på den modsatte liggende side
Gjenta prosedyren på siden tvers overfor
Повторять такую же операцию на противоположной стороне
Taki sam przebieg czynności powtórzyć na stronie przeciwnej
επανάλαβετε την ίδια διαδικασία στην απέναντι πλευρά
Aynı işlemi karşı tarafta tekrarlayın
Stejný postup zopakovať na protilehlé strane
ugyanazt a folyamatot a szemben található oldalon megismételni
Isti postopek ponoviti in na suprotni strani



Mit einem Messer abtrennen
Detach with knife
Détacher au couteau
Met een mesje afsnijden
Separarlo con un cuchillo
Separar utilizando uma faca
Staccare col coltello
Skär loss med kniv
Irrota veitsellä
Adskilles med en kniv
Skjær av med en kniv
Отделять ножом
Odciać nożem
διαχωρίστε με ένα μαχαίρι
Bir bıçak ile kesin
Oddélti pomocí nože
Kés segítségével leválasztani
Oddeliti z nożem

D: Beiliegenden Sicherheitstext beachten und nachschlagebereit halten.

E: Please note the enclosed safety advice and keep safe for later reference.

F: Respecter les consignes de sécurité ci-jointes et les conserver à portée de main.

NL: Houdt u aan de bijgaande veiligheidsinstructies en hou deze steeds bij de hand.

E: Observar y siempre tener a disposición este texto de seguridad adjunto.

I. Seguire le avvertenze di sicurezza allegate e tenerle a portata di mano.

P: Ter em atenção o texto de segurança anexo e guard-lo para consulta.

S: Beakta bifogad säkerhetstext och håll den i beredskap.

FIN: Huomioi ja säilytä oheiset varoitukset.

DK: Overhold vedlagte sikkerhedsanvisninger og hav dem liggende i nærheden.

N: Ha alltid vedlagt sikkerhetstekst klar til bruk.

RUS: Соблюдать прилагаемый текст по технике безопасности, хранить его в легко доступном месте.

PL: Stosować się do załączonej karty bezpieczeństwa i mieć ją stale do wglądu.

GR: ροσέξτε τις συνημνές υποδείξεις ασφάλειας και υλάξτε τις τσι ώπσι να τις χτε πάντα σε διαθ ση σας.

TR: Ekteki güvenliik talimatlarını dikkate alıp, bakabileceğiniz bir şekilde muafaza ediniz.

CZ: Dbejte na příložen' bezpečnostní text a mŭjte jej pŕiipraven' na dosah.

H: A mellékelt biztons-gi szöveget vegye figyelembe és tartsa fellapoz-sra készen!

SLO: Prilolena varnostna navodila izvajajte in jih hranite na vsem dostopnem mestu.

Benötigte Farben/Used Colors

Benötigte Farben
Required coloursPeintures nécessaires
Benodigde kleurenPinturas necesarias
Tintas necessáriasColori necessari
Anvinda färgerTarvittavat värit
Du trenger følgende fargerNødvendige farger
Необходимые краскиPotrzebne kolory
Απαιτούμενα χρώματαGerekli renkler
Potrebne barvySzükséges színek.
Potrebne barve

A

weiß, glänzend 4

white, gloss
blanc, brillant
wit, glansend
blanco, brillante
branco, brilhante
bianco, lucente
vit, blank
valkoinen, kiiltävä
hvid, skinnende
hvit, blank
белый, блестящий
biały, błyszczący
λευκό, γυαλιστερό
beyaz, parlak
bílá, lesklá
fehér, fényes
bela, bleskajoča

B

schwarz, seidenmatt 302

black, silky-matt
noir, satiné mat
zwart, zijdemat
negro, mate seda
preto, fosco sedoso
nero, opaco seta
svart, sidenmatt
musta, silkinhimeä
sort, silkemat
sort, silkematt
черный, шелковисто-матовый
czarny, jedwabisto-matowy
μαύρο, μεταξωτό ματ
siyah, ipek mat
černá, hedvábně matná
fekete, selyemmatt
črna, svila mat

C

eisen, metallic 91

steel, metallic
coloris fer, métallique
ijzerkleurig, metallic
ferroso, metalizado
ferro, metálico
ferro, metallico
järnlårg, metallic
teräksenvärinen, metallikiilto
jern, metallak
jern, metallic
стальной, металл
żelazo, metaliczny
σιδηρού, μεταλλικό
demir, metallik
železná, metaliza
vas, metál
železna, metalik

D

aluminium, metallic 99

aluminium, metallic
aluminium, métallique
aluminium, metallic
aluminio, metalizado
aluminio, metálico
alluminio, metallico
aluminium, metallic
alumiini, metallikiilto
aluminium, metallak
aluminium, metallic
алюминиевый, металл
aluminium, metaliczny
αλουμινίου, μεταλλικό
alüminyum, metalik
hliníková, metaliza
aluminium, metál
aluminijum, metalik

E

feuerrot, glänzend 31

fiery red, gloss
rouge feu, brillant
rood helder, glansend
rojo fuego, brillante
vermelho vivo, brilhante
rosso fuoco, lucente
eldród, blank
tulipunainen, kiiltävä
ildrød, skinnende
ildrød, blank
огненно-красный, блестящий
czerwony ognisty, błyszczący
κόκκινο φωτιάς, γυαλιστερό
ateş kırmızı, parlak
ohnivě červená, lesklá
tűzpiros, fényes
ogenj rdeča, bleskajoča

F

silber, metallic 90

silver, metallic
argent, métallique
zilver, metallic
plata, metalizado
prata, metálico
argento, metallico
silver, metallic
hopea, metallikiilto
sølv, metallak
sølv, metallic
серебристый, металл
srebro, metaliczny
σημί, μεταλλικό
gümüş, metalik
stříbrná, metaliza
ezüst, metál
srebrna, metalik

G

anthrazit, matt 9

anthracite grey, matt
anthracite, mat
antraciet, mat
antracita, mate
antracite, fosco
antracite, opaco
antracit, matt
antrasiitti, himmeä
koksgrå, mat
antrasitt, matt
антрацит, матовый
antracyt, matowy
ανθρακί, ματ
antrasit, mat
antracit, matná
antracit, matt
tamno siva, mat

H

gelb, matt 15

yellow, matt
jaune, mat
geel, mat
amarillo, mate
amarelo, fosco
giallo, opaco
gul, matt
keltainen, himmeä
gul, mat
gul, matt
желтый, матовый
zólty, matowy
κίτρινο, ματ
sarı, mat
žlutá, matná
sárga, matt
rumena, mat

I

orange, klar 730

orange, clear
orange, clair
oranje, helder
naranja, claro
laranja, claro
arancione, chiaro
orange, klar
oranssi, kirkas
orange
orange
оранжевый
pomarańczowy
πορτοκαλί, διαυγές
portakal, şeffaf
oranžová, čirá
narancs, áttetsző
pomarandžasta, jasna

J

rot, klar 731

red, clear
rouge, clair
rood, helder
rojo, claro
vermelho, claro
rosso, chiaro
rød, klar
punainen, kirkas
rød
rød
красный
czerwień
κόκκινο, διαυγές
kırmızı, şeffaf
červená, čirá
piros, áttetsző
rdeča, jasna

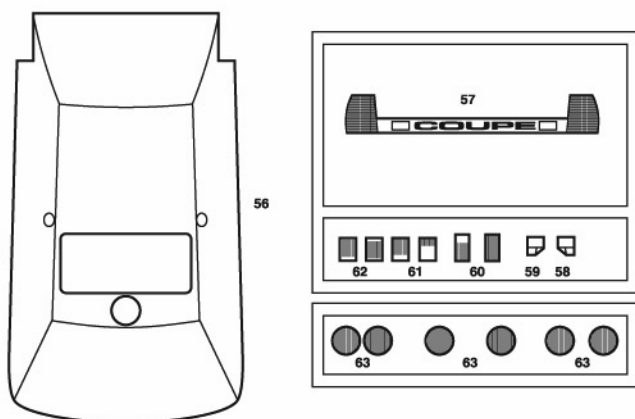
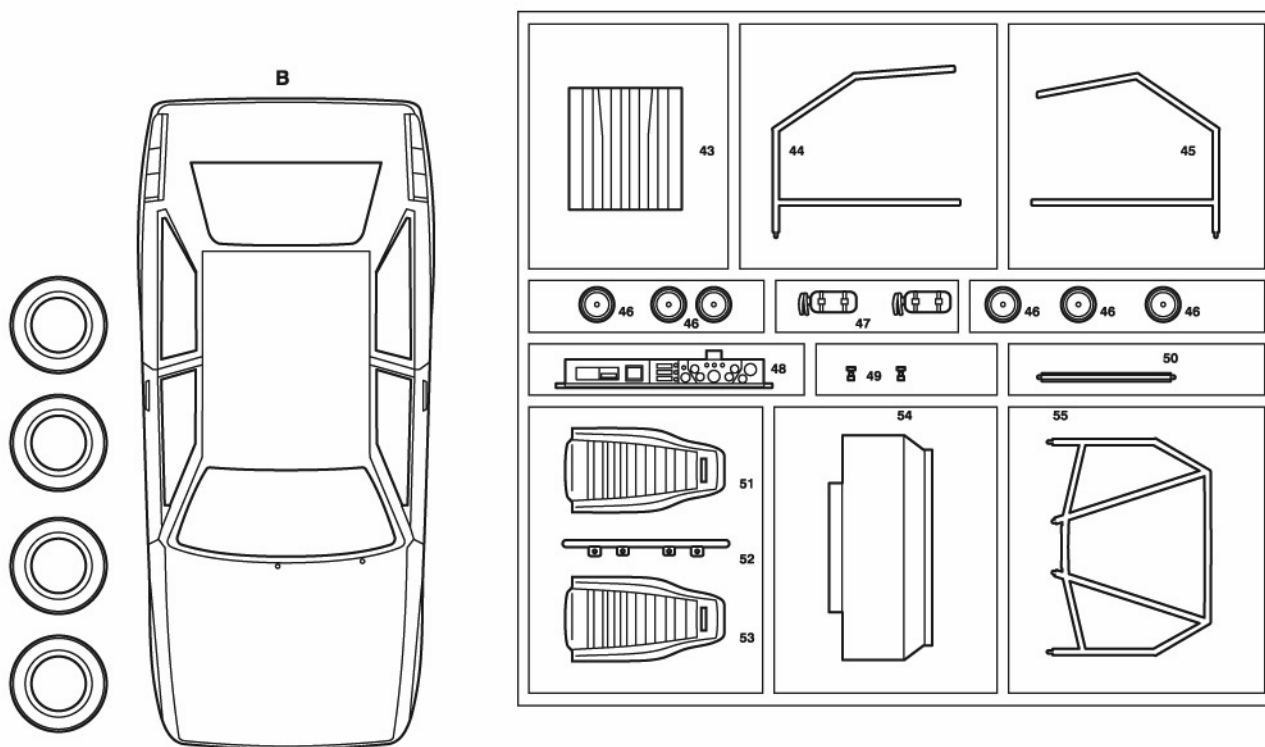
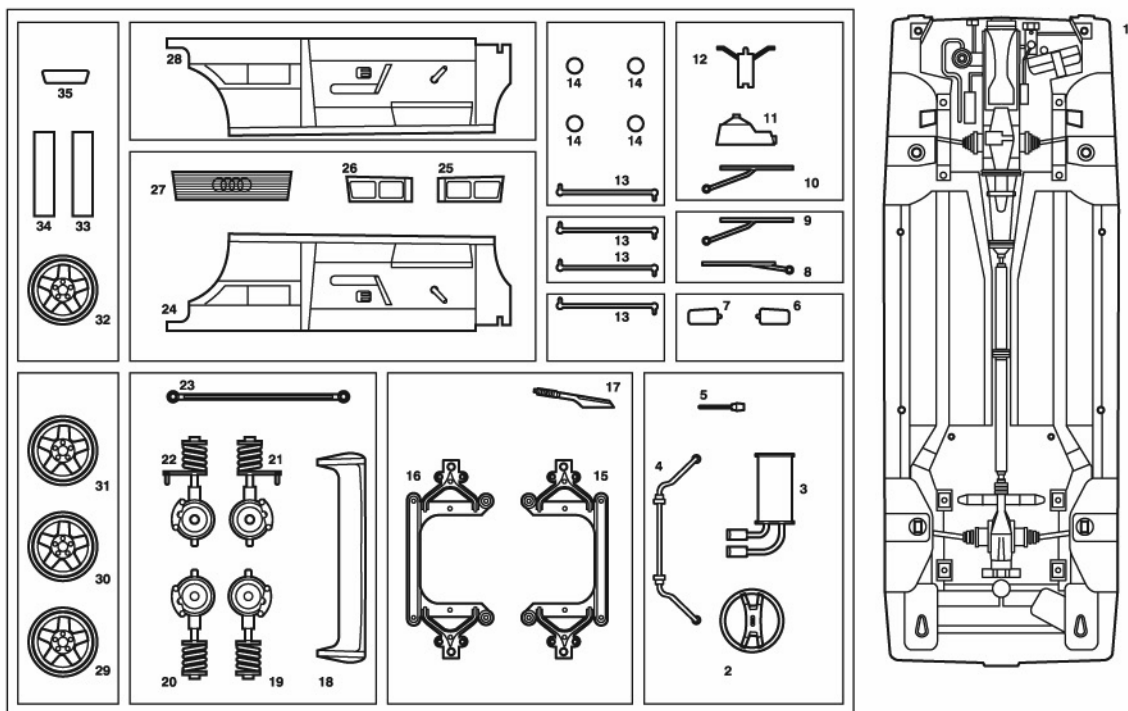

Nicht benötigte Teile
 Parts not used
 Pièces non utilisées
 Niet benodigde onderdelen
 Peças no necessárias
 Peças não utilizadas
 Parti non usate
 Inte anviānda delar
 Tarpeettomat osat
 Ikke nødvendige dele
 Deler som ikke er nødvendige
 Неиспользованные детали
 Elementy niepotrzebne
 μη χρειαζούμενα εξαρτήματα
 Gereksiz parçalar
 Nepotřebné díly
 fel nem használt alkatrészek
 Nepotrební deli

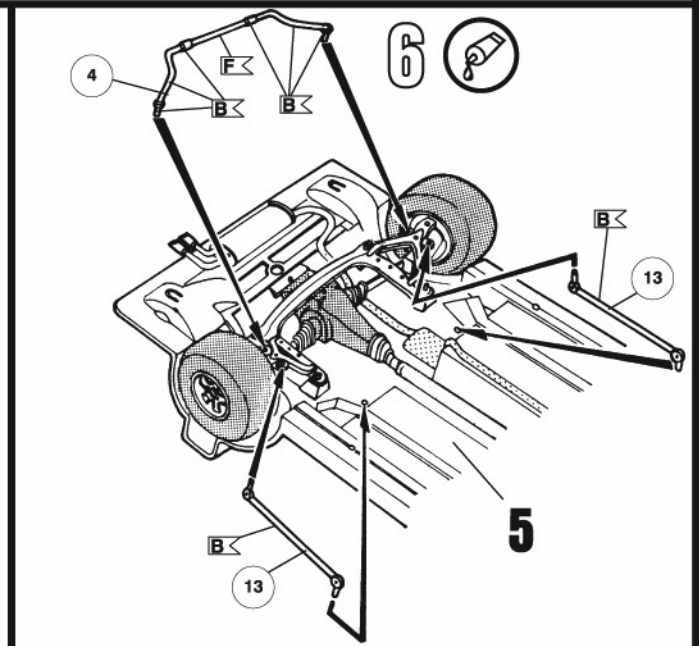
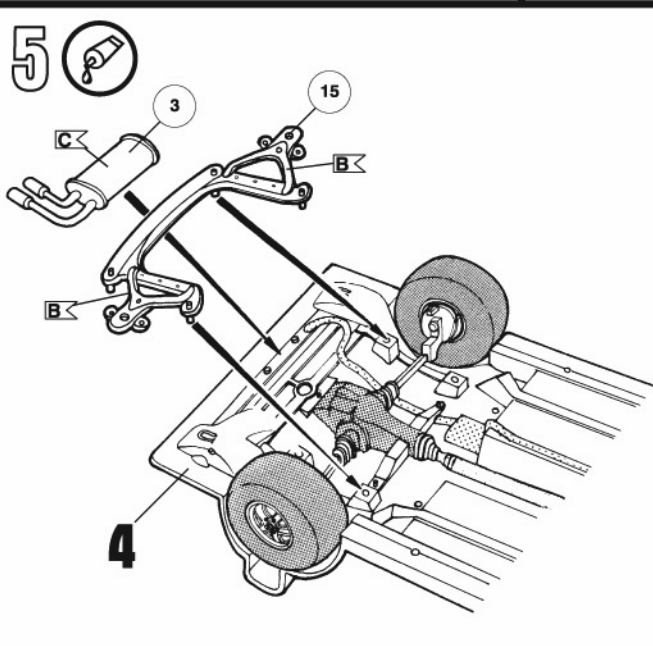
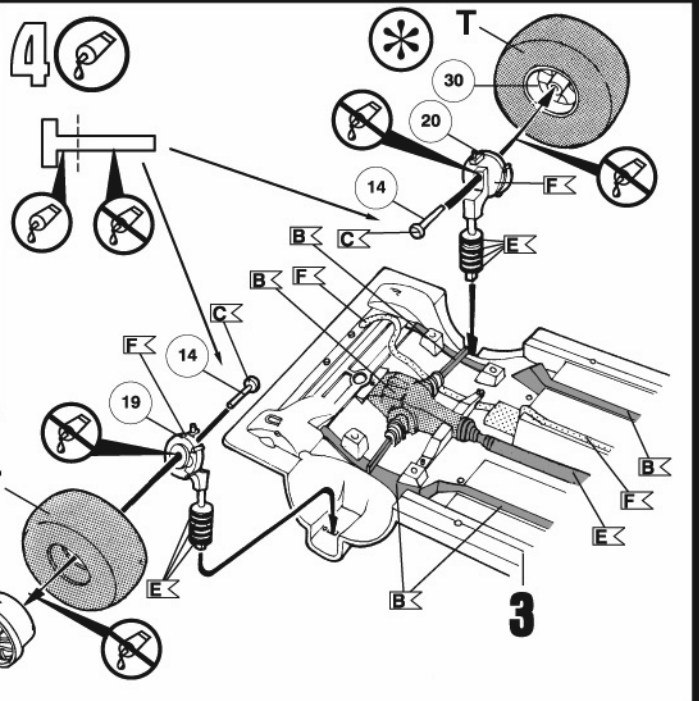
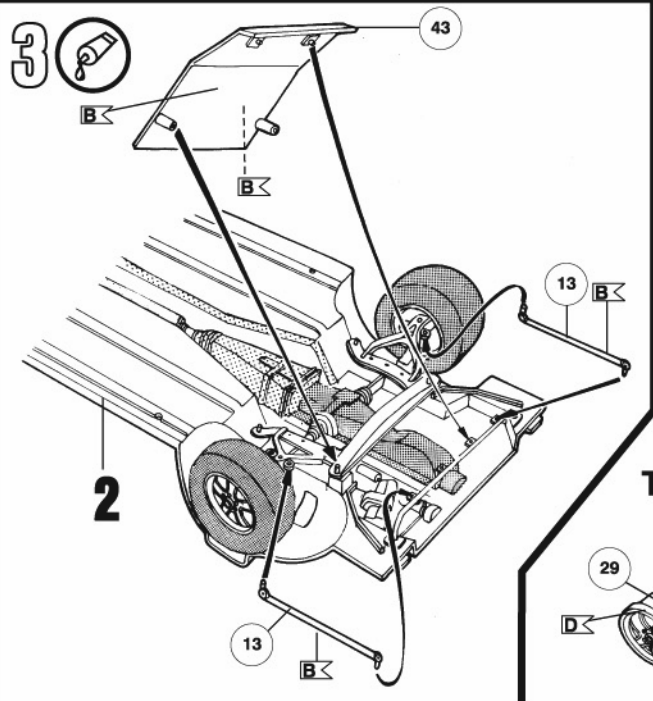
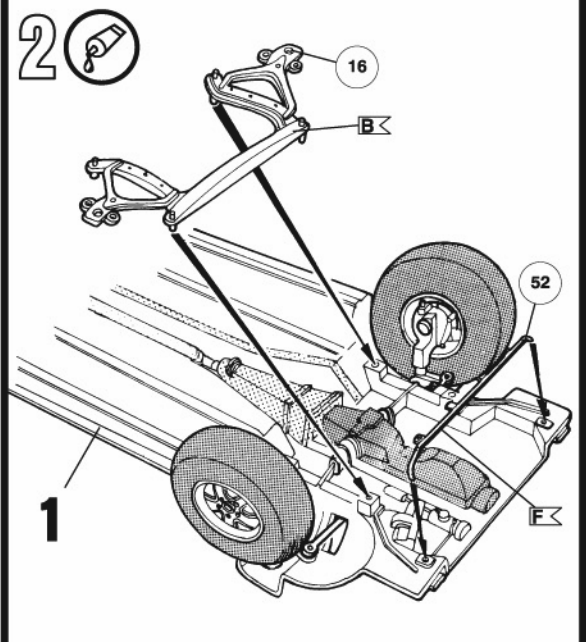
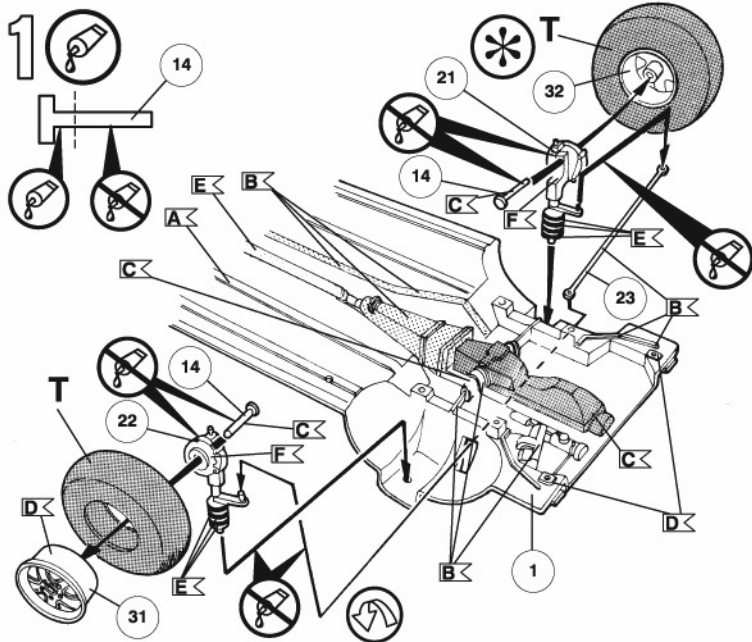

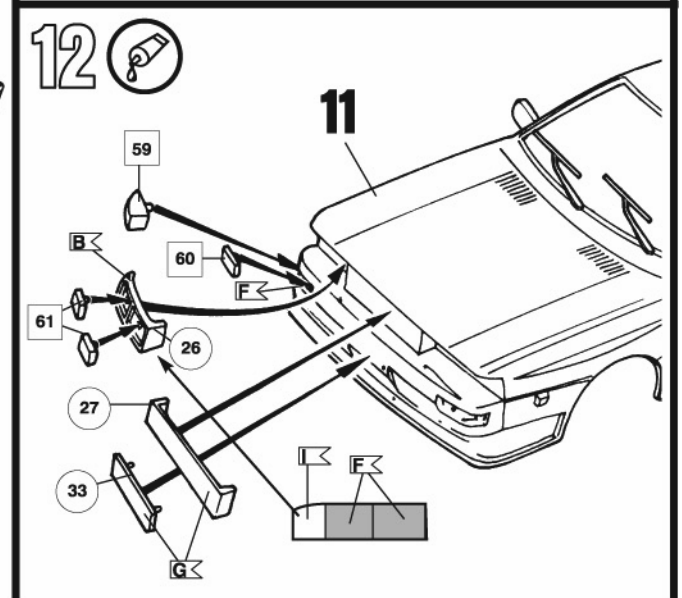
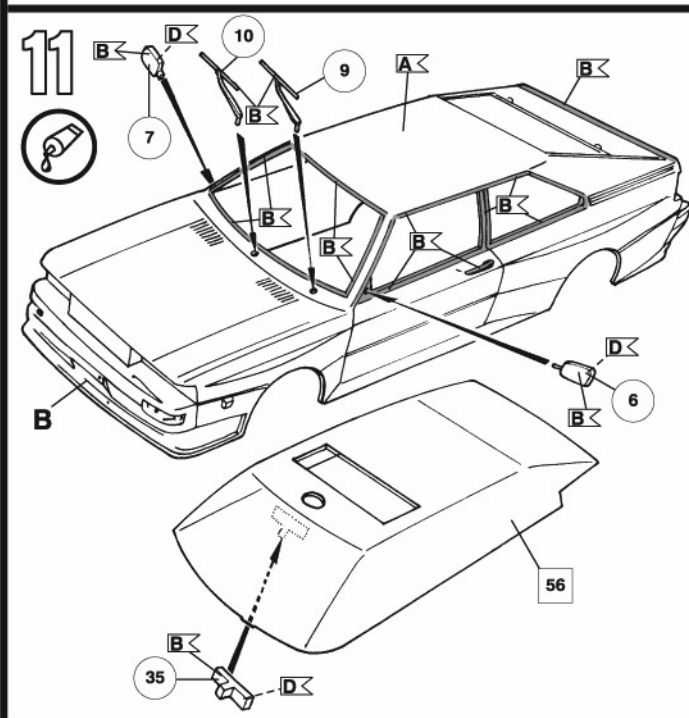
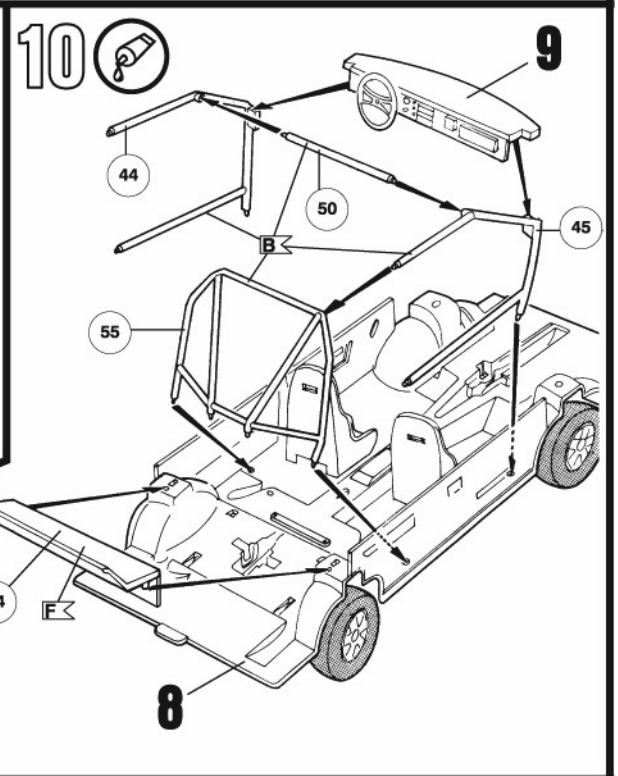
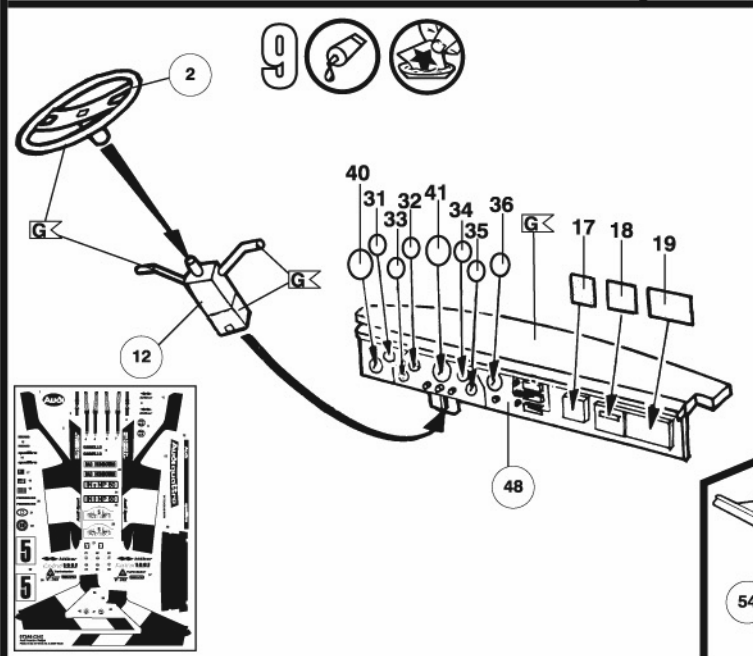
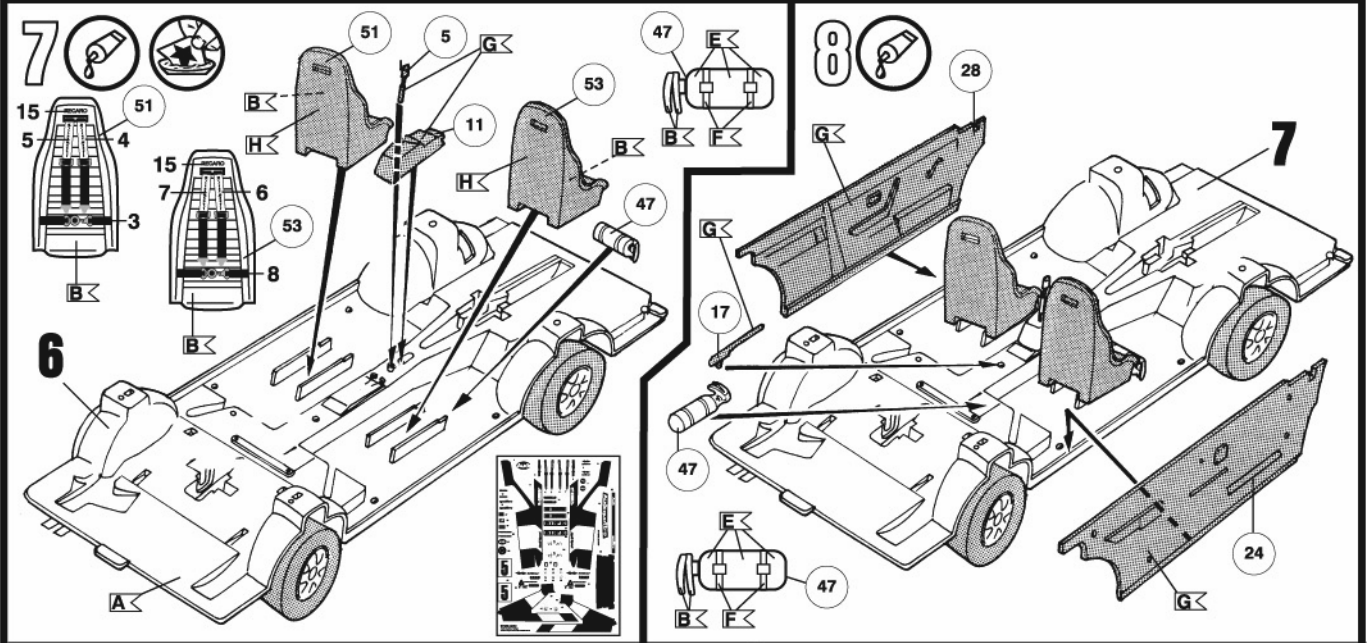

13 

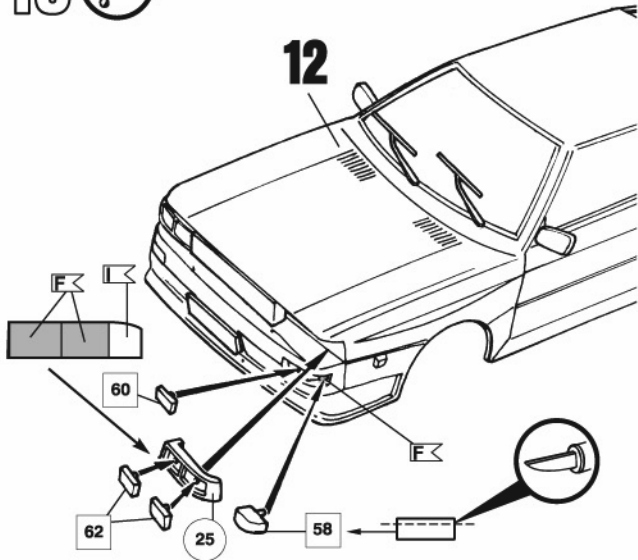

14  

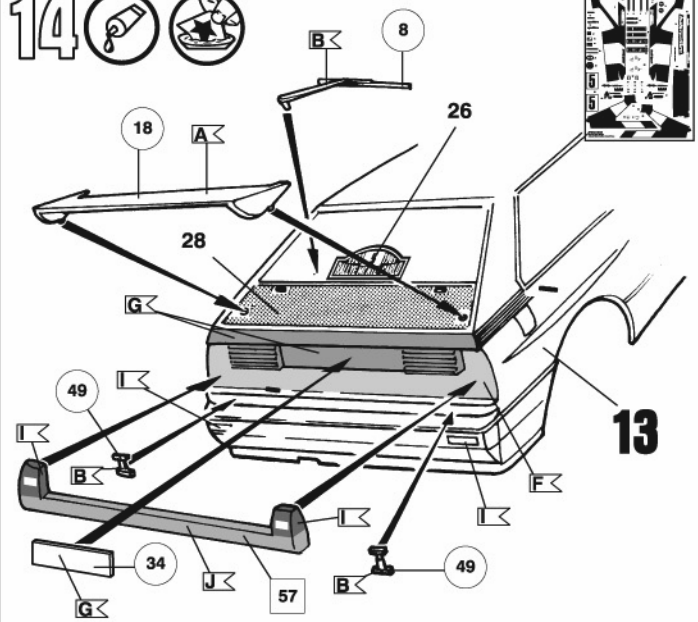

15  

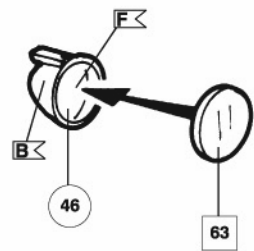

16   

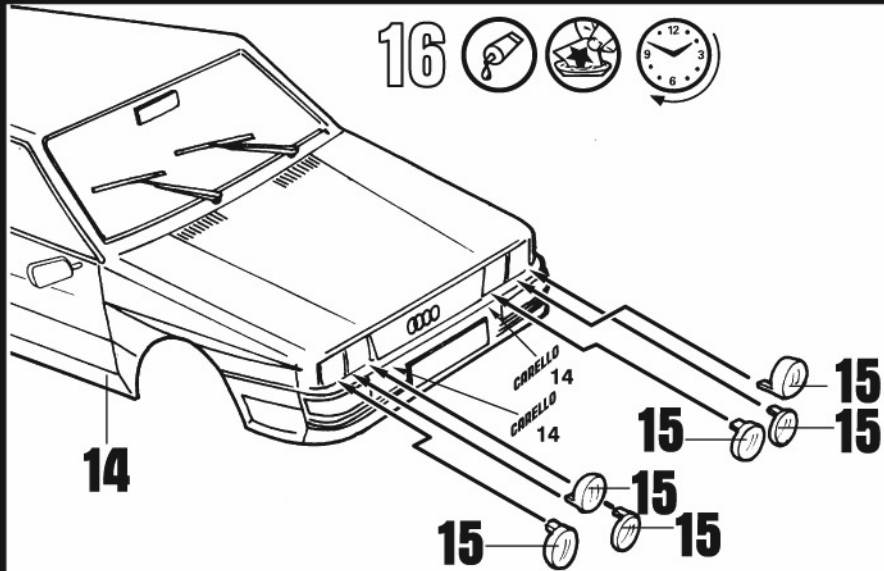

17  

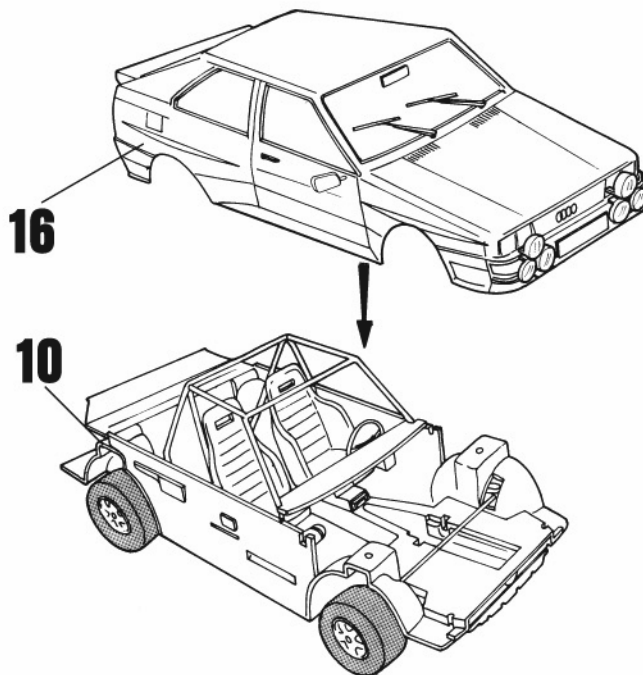

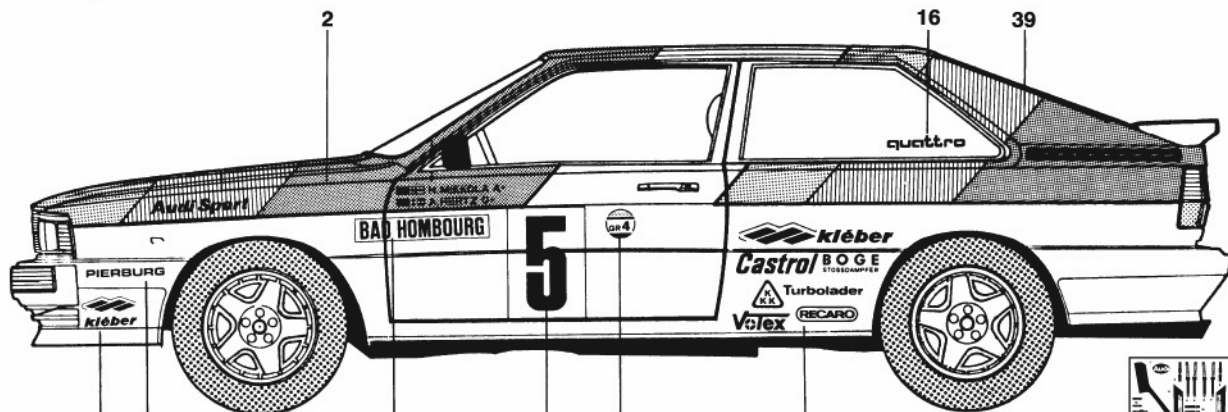

9 20 38 16 23 29 11 37

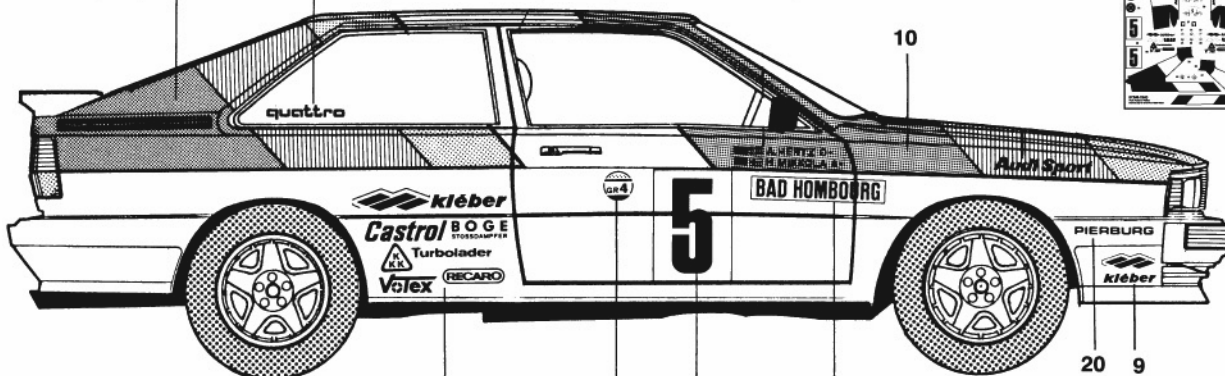
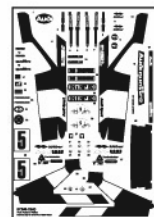

30 11 29 23 20 9

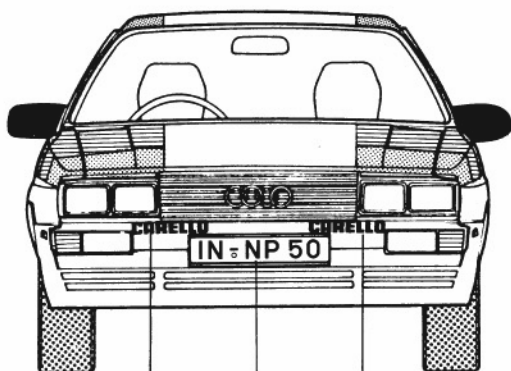

14 26 24 14 27

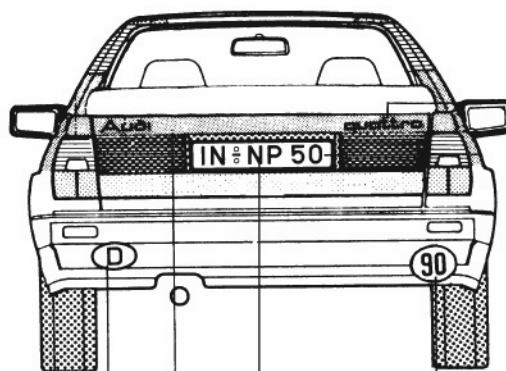

21 12 25 22

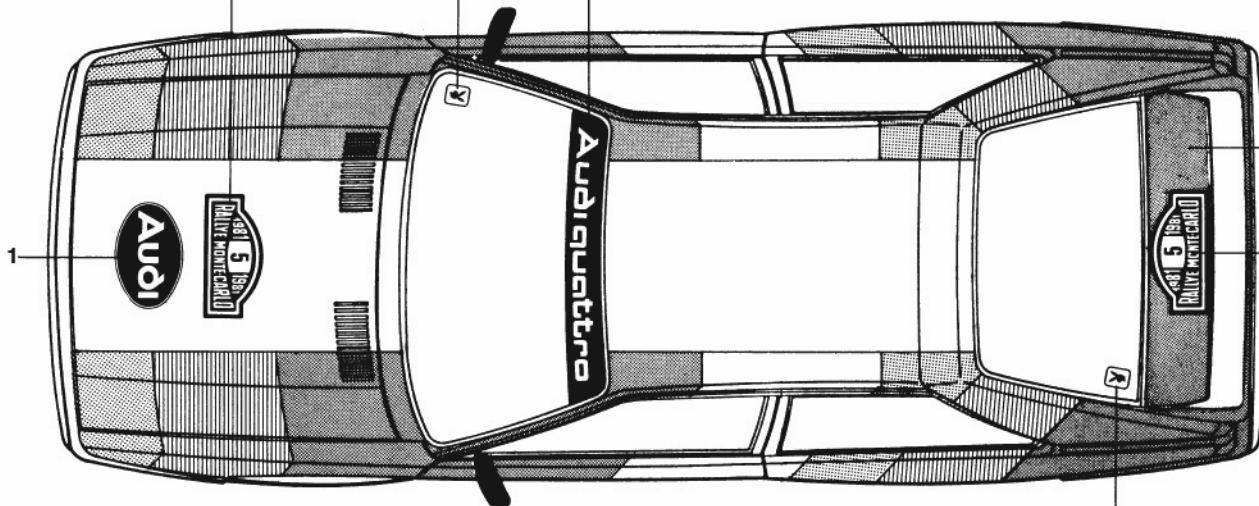

1 27 28 26