

Revell

KIT 4195

85419500200

'90 MUSTANG LX 5.0 DRAG RACER

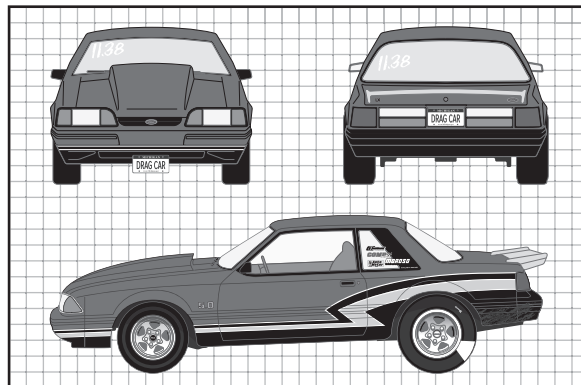

On most Saturday nights at the local drag strip, you will find a number of Mustang LX Coupes. During the years of 1979 to 1993 the Mustang was offered in 3 body styles. While the prestigious GT was offered as the Fastback, virtually the same equipment could be obtained on the LX. The lower price and lighter weight made the LX perfect for drag racing. The '90 Mustang is part of the third generation of Mustangs and was built on the "Fox" platform. It remained basically the same car for 14 years. It has provided the perfect platform for the weekend racer. There are racing classes nationwide set up specifically for the popular "Fox" Mustang.

La plupart des samedis soirs, il est fréquent de voir de nombreux coupé Mustang LX sur les pistes de courses locales. Entre les années 1979 et 1993, la Mustang était offerte en 3 styles de carrosserie. Bien que la prestigieuse GT était offerte en version fastback, la LX pouvait offrir virtuellement le même équipement. La prix inférieur et son poids plus léger faisaient de la LX la version parfaite pour la course d'accélération. Les Mustang des années 1990 faisaient partie de la troisième génération de Mustang et elles étaient construites sur la plate-forme "Fox". Elle est demeurée fondamentalement la même voiture pendant 14 ans. Elle a offert la plate-forme idéale pour les coureurs des weekends. Il y a des classes de course partout au pays qui sont établies spécifiquement pour la populaire Mustang "Fox".

En la mayoría de los sábados por la noche en la pista de carrera local, encontrará una serie de Coupés Mustang LX. Durante los años de 1979 a 1993, el Mustang se ofrecía en 3 estilos de carrocería. Mientras que el prestigioso GT se ofrecía como el Fastback, prácticamente el mismo equipo se podía obtener en el LX. El precio más bajo y un peso más ligero convertían al LX en perfecto para las carreras. El Mustang del 90 es parte de la tercera generación de Mustang y fue construido en la plataforma "Fox". Siguió siendo básicamente el mismo auto durante 14 años. Ha proporcionado la plataforma perfecta para los pilotos del fin de semana. Hay clases de carreras a nivel nacional creadas específicamente para el popular Mustang "Fox".

READ THIS BEFORE YOU BEGIN

- * Study the assembly drawings.
- * Each plastic part is identified by a number.
- * In the assembly drawings, some parts will be marked by a star  to indicate chrome plated plastic.
- * For better paint and decal adhesion, wash the plastic parts in a mild detergent solution. Rinse and let air dry.
- * Check the fit of each piece before cementing in place.
- * Use only cement for polystyrene plastic.
- * Scrape plating and paint from areas to be cemented.
- * Allow paint to dry thoroughly before handling parts.
- * Any unused parts may be discarded.

LISEZ CECI AVANT DE COMMENCER

- * Étudiez les plans d'assemblage.
- * Chaque pièce de plastique est identifiée par un numéro.
- * Dans les plans d'assemblage, certaines pièces seront marquées d'une étoile  pour indiquer des pièces en plastique plaquées chrome.
- * Pour une meilleure adhésion de la peinture et de la décalcomanie, lavez les pièces en plastique dans une solution de détergent doux. Rincez et laissez sécher à l'air.
- * Vérifiez l'ajustement de chaque pièce avant de la coller en place.
- * Utilisez uniquement de la colle pour plastique au polystyrène.
- * Grattez toute peinture et le placage sur les régions à coller.
- * Laissez sécher la peinture complètement avant de manipuler des pièces.
- * Toute pièce non-utilisée peut être jetée.

LEA ESTO ANTES DE EMPEZAR

- * Estudie los dibujos de ensamblaje.
- * Cada parte plástica está identificada con un número.
- * En los dibujos de ensamblaje, algunas partes aparecerán marcadas con una estrella  para indicar plástico enchapado en cromo.
- * Para mejor adhesión de pintura y calcomanías, lave las partes plásticas en una solución de detergente suave. Enjuague y deje secar al aire.
- * Verifique el encastre de cada pieza antes de cementar en su lugar.
- * Use sólo cemento para plástico de poliestireno.
- * Raspe las placas y la pintura de las áreas a cementar.
- * Deje secar la pintura totalmente antes de manipular las partes.
- * Cualesquiera partes sin usar se pueden descartar.

CUSTOMER SERVICE

If you have any questions or comments, call our hotline at: (800) 833-3570 or visit our website : www.revell.com

Be sure to include the plan number (85419500200), part number description, and your return address and phone number or, please write to:

**Revell Inc Consumer Service Department,
1850 Howard Street Unit A,
Elk Grove Village, Illinois 60007**

SERVICE À LA CLIENTÈLE

Pour toute question ou commentaire, contactez notre ligne d'assistance au: (800) 833-3570 ou Visitez notre site Web: www.revell.com

Assurez-vous d'inclure le numéro de plan (85419500200), la description du numéro de pièce, votre adresse de retour et votre numéro de téléphone ou, écrivez à:

**Revell Inc Consumer Service Department,
1850 Howard Street Unit A,
Elk Grove Village, Illinois 60007**

SERVICIO AL CLIENTE

Si tiene alguna pregunta o comentario, llame a nuestra línea directa al: (800) 833-3570 o Visite nuestro sitio web: www.revell.com

Asegúrese de incluir el número de plano (85419500200), descripción del número de parte, y su dirección y número de teléfono para responder o, sírvase escribir a:

**Revell Inc Consumer Service Department,
1850 Howard Street Unit A,
Elk Grove Village, Illinois 60007**

PAINT GUIDE <i>This paint guide is provided to complete this kit as shown on the box.</i>	GUIDE DE PEINTURE <i>Ce guide de peinture est fourni pour compléter cet ensemble tel qu'indiqué sur l'emballage.</i>	GUÍA DE PINTURA <i>Esta guía de pintura se suministra para completar este equipo tal como se muestra en la caja.</i>
A Aluminum	Aluminium	Aluminio
B Dark Gray	Gris foncé	Gris oscuro
C Flat Black	Noir mat	Negro mate
D Gloss Black	Noir brillant	Negro brillante
E Gunmetal	Bronze	Gris plomo
F Metallic Maroon	Marron métallisé	Marrón metálico
G Semi Gloss Black	Noir satiné	Negro semibrillante
H Steel	Acier	Acero
I Turn Signal Amber	Feu clignotant de direction ambre	Luz de giro ámbar
J White	Blanc	Blanco

DECAL APPLICATION INSTRUCTIONS
<ol style="list-style-type: none"> 1. Cut desired decal from sheet. 2. Dip decal in water for a few seconds. 3. Place wet decal on paper towel. 4. Wait until decal is movable on paper backing. 5. Place decal in position on model, face up and slide backing away. 6. Press out air bubbles with a soft damp cloth. 7. Milkyness that may appear is for better decal adhesion and will dry clear. Wipe away any excess adhesive. 8. Do not touch decal until fully dry. 9. Allow the decals 48 hours to dry before applying clear coat. 10. Decals are compatible with setting solutions or solvents.

INSTRUCTIONS POUR L'APPLICATION DE DÉCALCOMANIE
<ol style="list-style-type: none"> 1. Découpez la décalcomanie désirée sur la feuille. 2. Trempez la décalcomanie durant quelques secondes dans l'eau. 3. Placez la décalcomanie sur une serviette de papier. 4. Attendez jusqu'à ce que la décalcomanie puisse être retirée de l'endos en papier. 5. Placez la décalcomanie en position sur votre modèle, face vers le haut, et retirez l'endos. 6. Pressez pour évacuer les bulles d'air avec un chiffon doux humide. 7. La formation d'un voile blanchâtre qui pourrait apparaître sert à la meilleure adhésion de la décalcomanie et deviendra claire une fois séchée. Nettoyez tout excès d'adhésif. 8. Ne touchez pas la décalcomanie tant qu'elle ne sera pas entièrement séchée. 9. Laissez sécher la décalcomanie durant 48 heures avant d'appliquer un enduit protecteur. 10. Les décalcomanies sont compatibles avec les solutions de séchage et les solvants.

INSTRUCCIONES DE APLICACIÓN DE CALCOMANÍAS
<ol style="list-style-type: none"> 1. Corte la calcomanía deseada de la lámina. 2. Sumerja la calcomanía en agua por unos segundos. 3. Coloque la calcomanía húmeda sobre una toalla de papel. 4. Espere hasta que la calcomanía se mueva en la lámina posterior de papel. 5. Coloque la calcomanía en posición sobre el modelo, con la cara hacia arriba y deslice la lámina posterior hasta quitarlo. 6. Presione para quitar las burbujas de aire con un trapo suave húmedo. 7. La lechosidad que puede aparecer es para una mejor adhesión de la calcomanía y se secará completamente. Limpie cualquier exceso de adhesivo. 8. No toque la calcomanía hasta que esté totalmente seca. 9. Deje secar las calcomanías 48 horas antes de aplicar "clear coat". 10. Las calcomanías son compatibles con las soluciones de fijación o los solventes.



* REPEAT SEVERAL TIMES
* A RÉPÉTEZ PLUSIEURS FOIS
* REPITA VARIAS VECES



* REPEAT PROCEDURE
* RÉPÉTEZ LA PROCÉDURE
* REPITA EL PROCEDIMIENTO



* OPTIONAL PARTS
* PIÈCES OPTIONNELLES
* PARTES OPCIONALES



* DECAL
* DÉCALCOMANIE
* CALCOMANÍA



* ASSEMBLY CAUTION
* AVERTISSEMENT POUR L'ASSEMBLAGE
* PRECAUCIÓN DE ENSAMBLAJE



* CEMENT TOGETHER
* COLLER ENSEMBLE
* CEMENTAR Y UNIR



* REMOVE AND THROW AWAY
* RETIREZ ET JETER
* RETIRE Y DESCARTE



* DO NOT CEMENT
* NE PAS COLLER
* NO CEMENTAR



* OPEN HOLE
* LAISSEZ SÉCHER LES PIÈCES
* ABRA AGUJERO



* REMOVE TAPE
* RUBAN AMOVIBLE
* CINTA DEMONTABLE



* RUBBER BAND TOGETHER
* SERRER ENSEMBLE AVEC UNE BANDE ÉLASTIQUE
* UNA CON BANDA ELÁSTICA



* STICKER DECAL
* DÉCALCOMANIE AUTOCOLLANTE
* CALCOMANÍA AUTOADHESIVA



* WEIGHT
* POIDS
* PESO



* TRIM OFF
* DÉCOUPEZ
* RECORTE



* HEATED SCREWDRIVER END
* POINTE CHAUFFÉE DE TOURNEVIS
* EXTREMO DE DESTORNILLADOR CALENTADO

#	PART NAME	NOM DE PARTIE	NOMBRE DE PARTE
1	Body	Carrosserie	Cuerpo
5	Lt. Mirror Housing	Châssis du miroir gauche	Carcasa del retrovisor izquierdo
6	Rt. Mirror Housing	Châssis du miroir droit	Carcasa del retrovisor derecho
7	Lt. Windshield Wiper	Essuie-glace gauche	Limpiaparabrisas izquierdo
8	Rt. Windshield Wiper	Essuie-glace droit	Limpiaparabrisas derecho
9	Firewall	Mur coupe-feu	Cortafuego
10	Interior Floor	Plancher intérieur	Piso interior
11	Lt. Interior Side	Côté intérieur gauche	Lado interior izquierdo
12	Rt. Interior Side	Côté intérieur droit	Lado interior derecho
14	Console	Console	Consola
15	Arm Rest	Accoudoir	Apoyabrazo
16	Shifter	Embrayage	Cambiador de velocidades
17	Dashboard	Tableau de bord	Tablero
18	Steering Column	Colonne de direction	Columna de dirección
19	Steering Wheel	Volant	Volante de dirección
24	Parking Brake	Frein à main	Freno de aparcamiento
25	Pedals	Frein à main	Freno de mano
26	Gauge Panel	Panneau d'indicateurs	Panel indicador
27	Chassis	Châssis	Chasis
29	Steering Rack	Support du volant	Cremallera de dirección
30	Front Sway Bar	Barre stabilisatrice avant	Barra contraladeo delantera
31	Lt. Front Strut	Amortisseur avant gauche	Puntal delantero izquierdo
32	Rt. Front Strut	Amortisseur avant droit	Puntal delantero derecho
35	Rear Axle Top	Dessus de l'essieu arrière	Parte superior del eje trasero
36	Rear Axle	Essieu avant	Eje trasero
37	Rear Upper Control Arms	Bras de contrôle arrière supérieur	Brazos superiores traseros de control
39	Driveshaft	Ligne d'arbre	Eje de transmisión
40	Rear Shock	Amortisseur arrière	Amortiguador trasero
42	Rear Coil Spring	Ressort en spirale avant	Muelle lateral
44	Rear Stabilizer Bar	Barre stabilisatrice arrière	Barra del estabilizador trasero
47	Lt. Rear Horizontal Shock	Amortisseur arrière horizontal gauche	Amortiguador horizontal trasero izquierdo
50	Lt. Front Brake	Frein avant gauche	Freno delantero izquierdo
51	Rt. Front Brake	Frein avant droit	Freno delantero derecho
52	Rear Brake Drum	Tambour de frein arrière	Tambor de freno trasero
53	Pin Retainer	Rétention de tige	Retenedor del pasador
54	Radiator	Radiateur	Radiador
55	Fan Shroud	Tuyère de ventilateur	Aro de refuerzo del ventilador
57	Brake Master Cylinder	Maître cylindre de frein	Cilindro maestro de frenos
59	Rt. Rear Horizontal Shock	Amortisseur arrière horizontal droit	Amortiguador horizontal trasero derecho
60	Rt. Engine Half	Moitié droite du moteur	Mitad derecha del motor
61	Lt. Engine Half	Moitié gauche du moteur	Mitad izquierda del motor
62	Engine Front	Avant du moteur	Frente del motor
63	Rt. Cylinder Head	Culasse droite	Tapa del cilindro derecha
64	Lt. Cylinder Head	Culasse gauche	Tapa del cilindro izquierda
67	Intake Manifold	Collecteur d'admission	Colector de admisión
68	Oil Pan	Carter d'huile	Cárter de aceite
69	Oil Filter	Filtre à huile	Filtro de aceite
70	Oil Filler Tube	Tube de remplissage d'huile	Tubo de llenado de aceite
72	Belt Assembly	Assemblage de courroie	Ensamblaje del cinturón
73	Alternator	Alternateur	Alternador

#	PART NAME	NOM DE PARTIE	NOMBRE DE PARTE
74	Power Steering Pump	Pompe de servo-direction	Bomba de la dirección
75	Upper Radiator Hose	Boyaux supérieur du radiateur	Manguera del radiador superior
76	Lower Radiator Hose	Boyaux inférieur du radiateur	Manguera del radiador inferior
77	Fan	Ventilateur	Ventilador
80	Battery	Batterie	Batería
82	Lt. Headlight Bucket	Godet de phare gauche	Rotador de faro reflector izquierdo
83	Rt. Headlight Bucket	Godet de phare droit	Rotador de faro reflector derecho
84	Lt. Taillight Reflector	Réflecteur de feu arrière gauche	Reflector de luz trasera izquierda
85	Rt. Taillight Reflector	Réflecteur de feu arrière droit	Reflector de luz trasera derecha
86	Lt. Mirror	Miroir gauche	Retrovisor izquierdo
87	Rt. Mirror	Miroir droit	Retrovisor derecho
88	Rear View Mirror	Rétroviseur	Espejo retrovisor trasero
89	Lt. Rocker Cover	Cache-culbuteurs gauche	Tapa de balancines izquierda
90	Rt. Rocker Cover	Cache-culbuteurs droit	Tapa de balancines derecha
92	Starter	Démarrreur	Arranque
93	Air Pump	Pompe à air	Bomba de aire
100	Roll Bar	Arceau de sécurité	Barra antivuelco
101	Roll Bar Front Support	Support avant de l'arceau de sécurité	Soporte frontal de la barra antivuelco
103	Roll Bar Rear Support	Support arrière de l'arceau de sécurité	Soporte trasero de la barra antivuelco
105	Racing Hood	Capot de course	Capota de carrera
106	Racing Seat	Siège de course	Asiento deportivo
108	Racing Distributor	Distributeur de course	Distribuidor deportivo
109	Cold Air Duct	Conduit d'air froid	Ducto de aire frío
110	Racing Intake Plenum	Plénum d'entrée d'air de course	Pleno de admisión deportiva
111	Rear Spoiler	Aileron arrière	Deflector trasero
112	Tach	Tachymètre	Tacómetro
113	Front Drag Wheel	Roue de drag avant	Rueda delantera de arrastre
114	Rear Drag Wheel	Roue de drag arrière	Rueda trasera de arrastre
115	Racing Exhaust	Échappement de course	Escape deportivo
116	Racing Differential Cover	Couvercle du différentiel de course	Cubierta del diferencial deportivo
117	Rt. Exhaust Header	Raccord d'échappement droit	Cabezal del escape derecho
118	Lt. Exhaust Header	Raccord d'échappement gauche	Cabezal del escape izquierdo
120	Racing Suspension	Suspension de course	Suspensión deportiva
121	Lt. Suspension Brace	Entretoise de suspension gauche	Brazo izquierdo de la suspensión
122	Rt. Suspension Brace	Entretoise de suspension droite	Brazo derecho de la suspensión
150	Windshield	Pare-brise	Parabrisas
151	Rear Window	Vitre arrière	Ventana trasera
152	Lt. Quarter Window	Fenêtre arrière gauche	Luneta izquierda
153	Rt. Quarter Window	Fenêtre arrière droite	Luneta derecha
154	Lt. Headlight	Phare gauche	Faro izquierdo
155	Rt. Headlight	Phare droit	Faro derecho
156	Interior Light	Lampe intérieure	Luz Interior
157	Lt. Brake Light	Feu de freinage gauche	Luz de freno izquierda
158	Rt. Backup Light	Feu de recul droit	Luz de retroceso derecha
160	Lt. Taillight	Feu arrière gauche	Luz trasera izquierda
161	Rt. Taillight	Feu arrière droit	Luz trasera derecha
--	Tire	Pneu	Neumático
--	Drag Slick	Pneu hyper large	Neumático liso para carrera
--	Metal Axle Pin	Tige d'essieu en métal	Pivote de dirección de metal

1

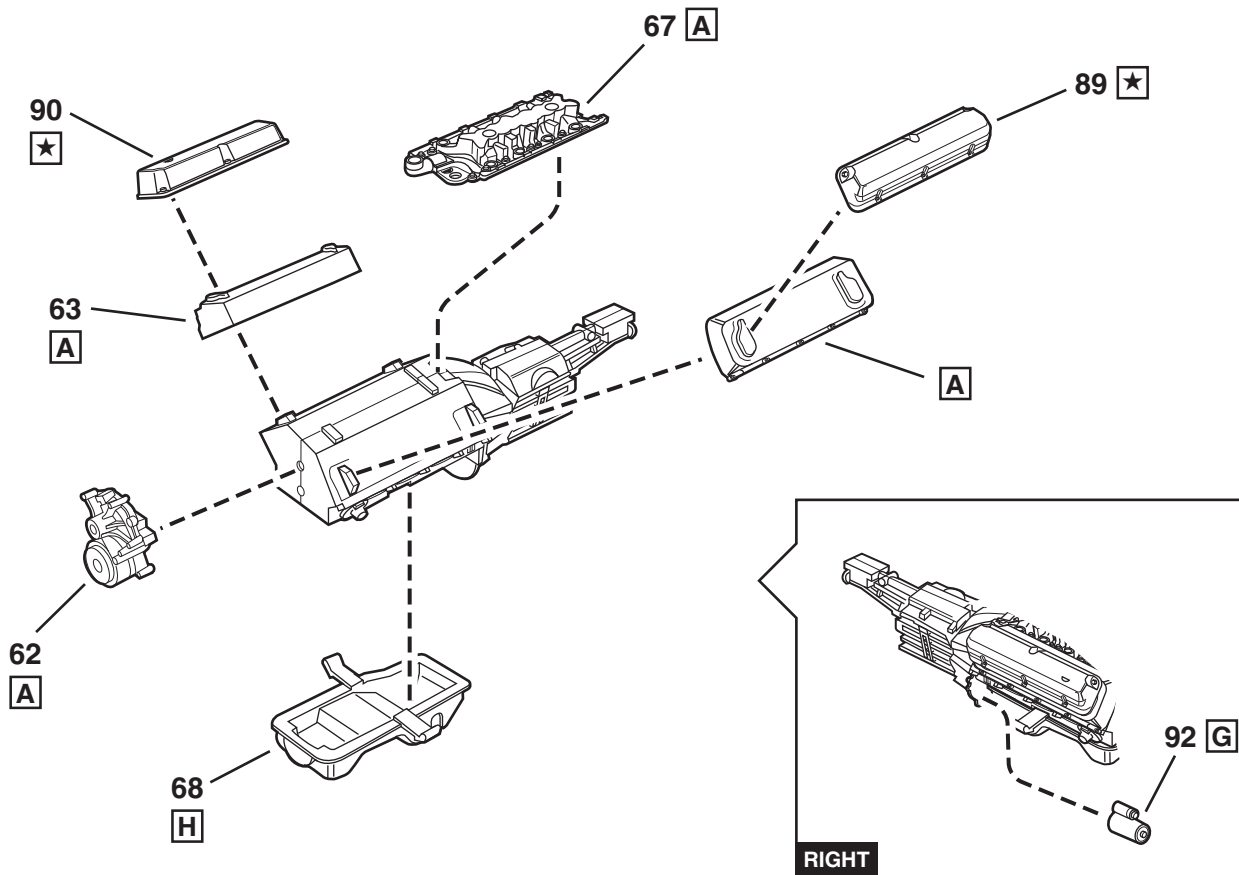
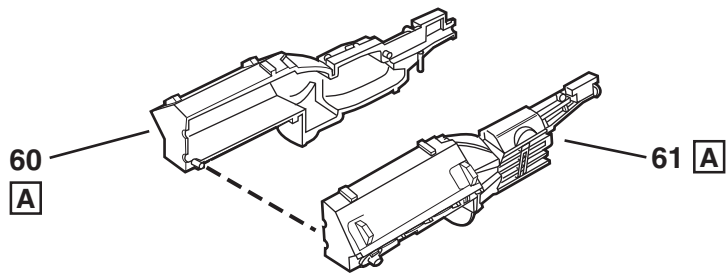

2

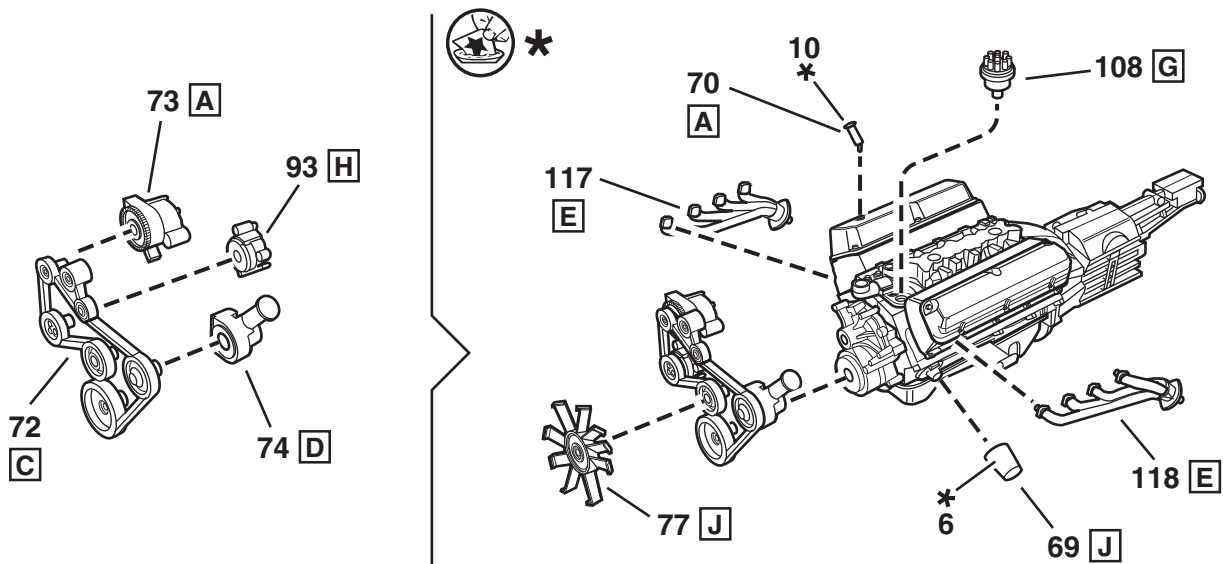

3

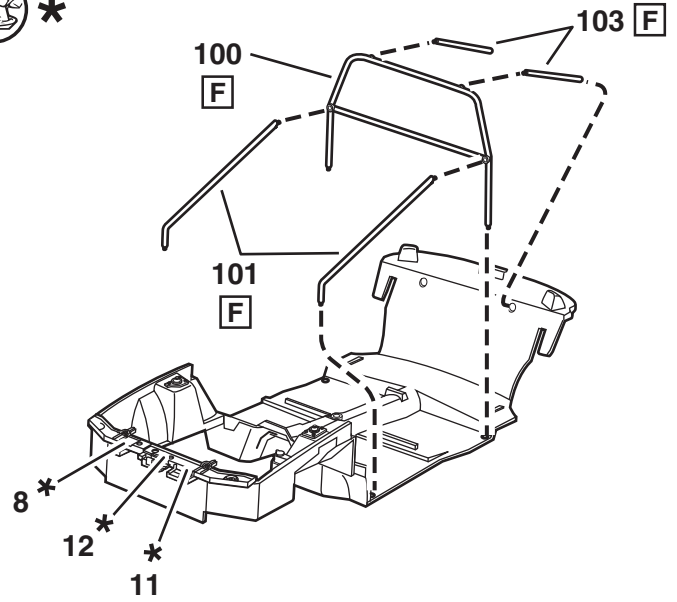
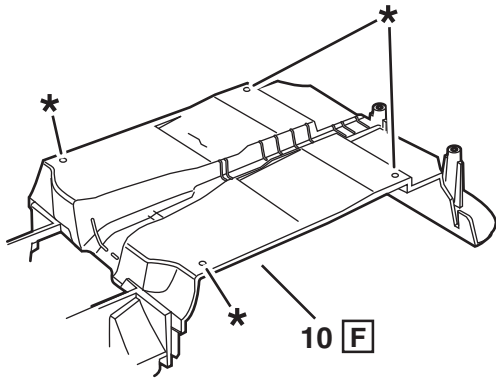

4

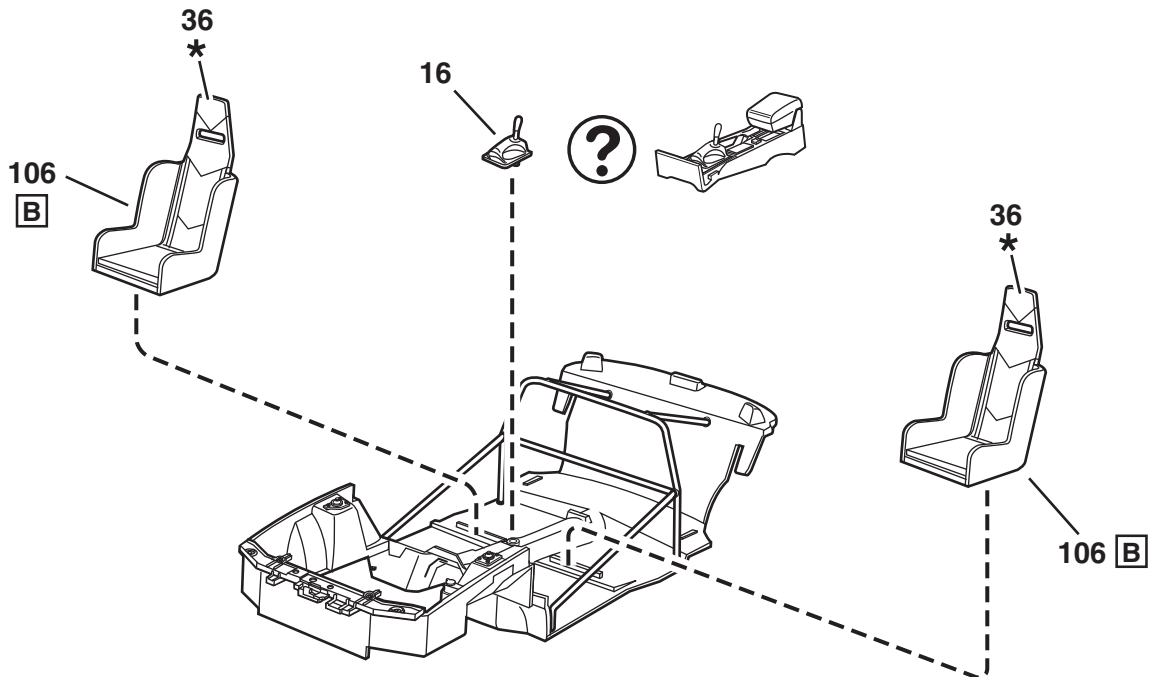
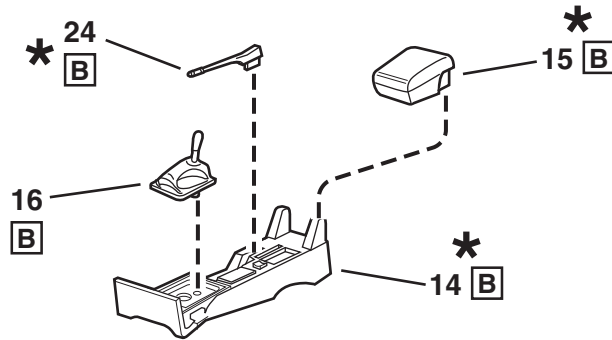

5

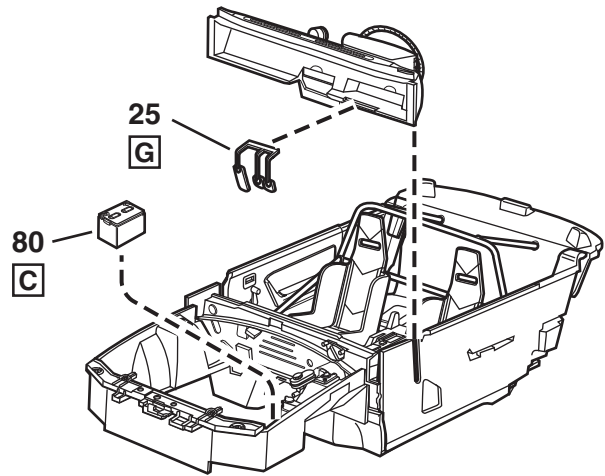
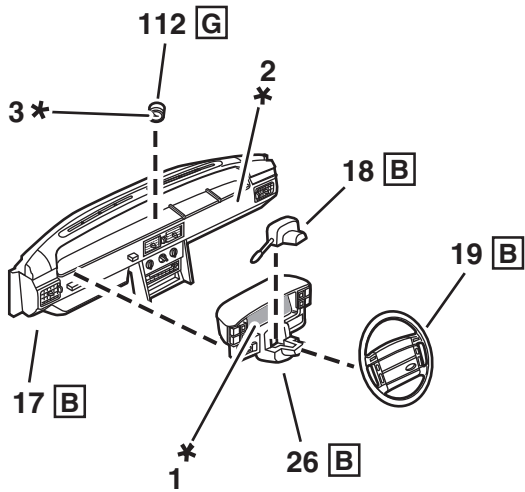
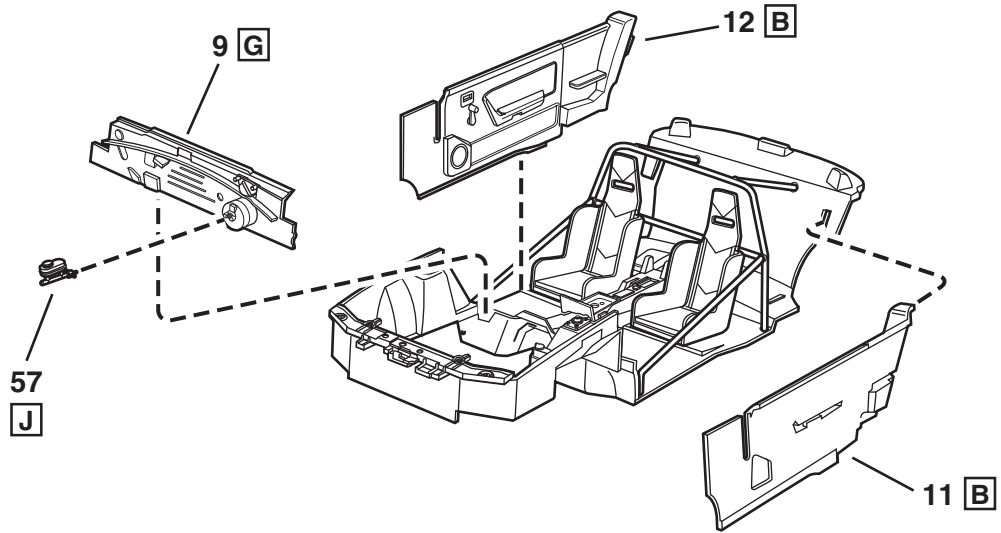

6

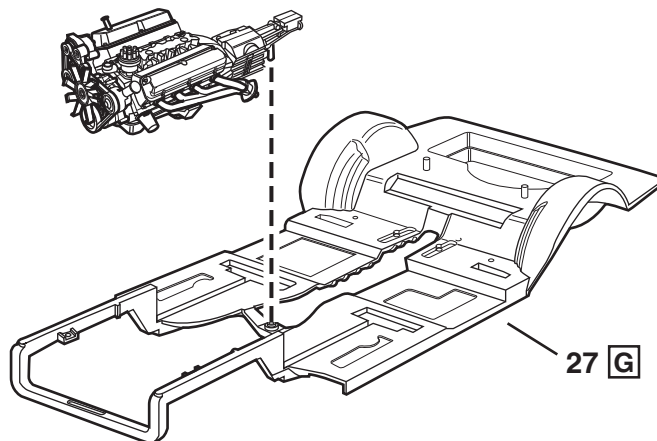

7

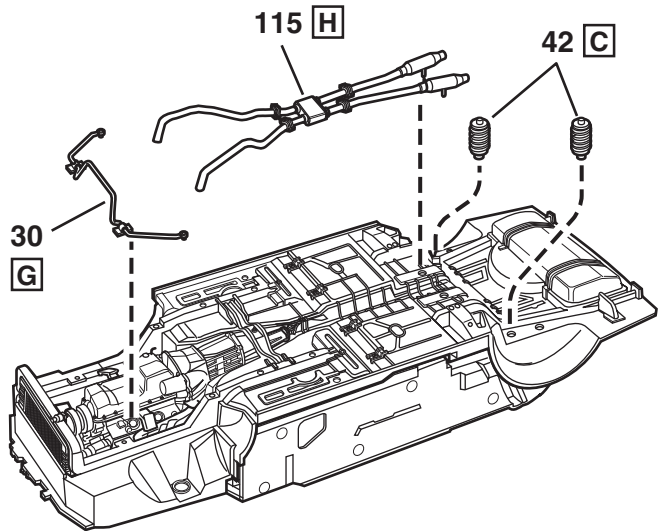
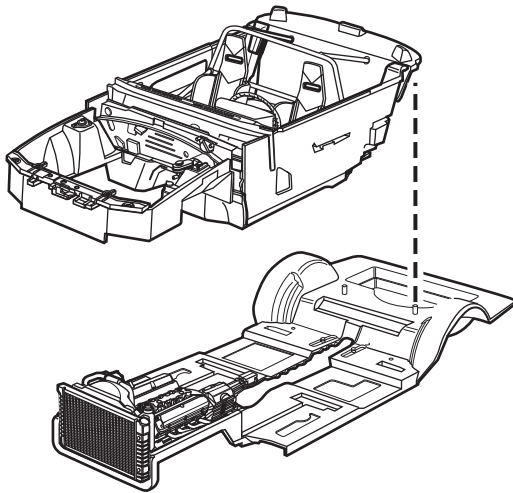
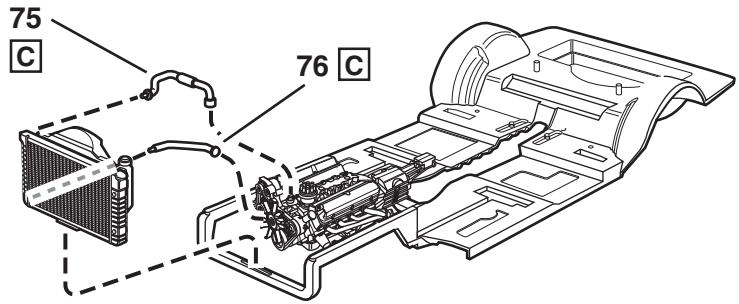
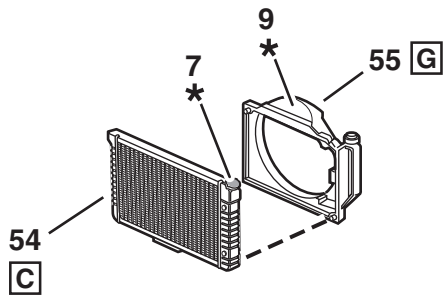

8

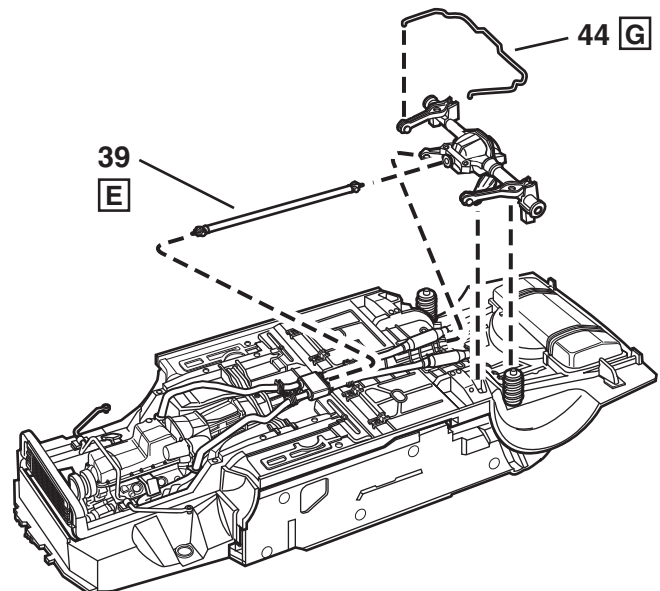
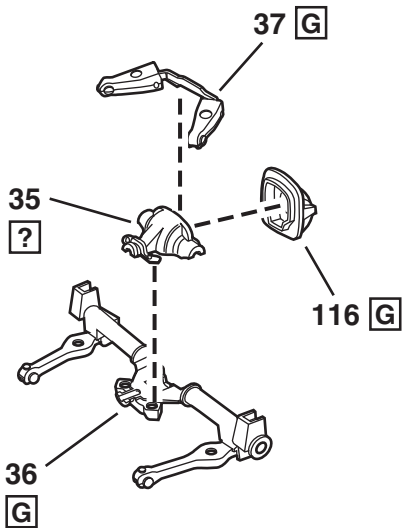

9

LEFT

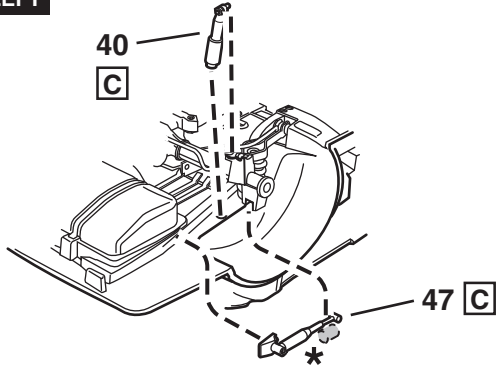

RIGHT

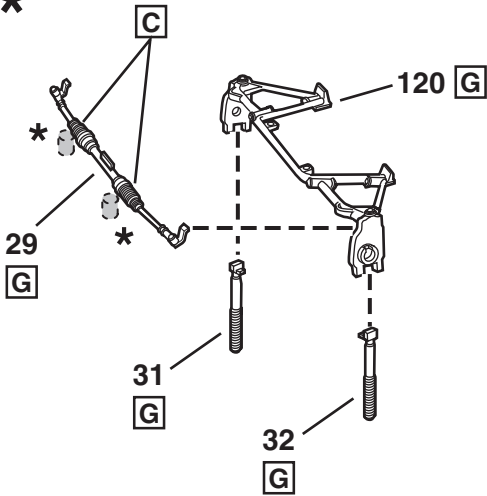
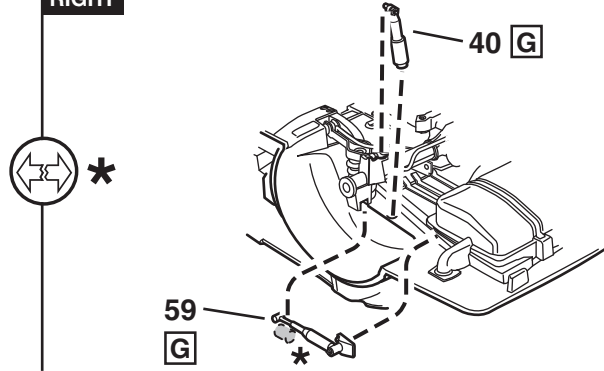

SHOWN IN PLACE

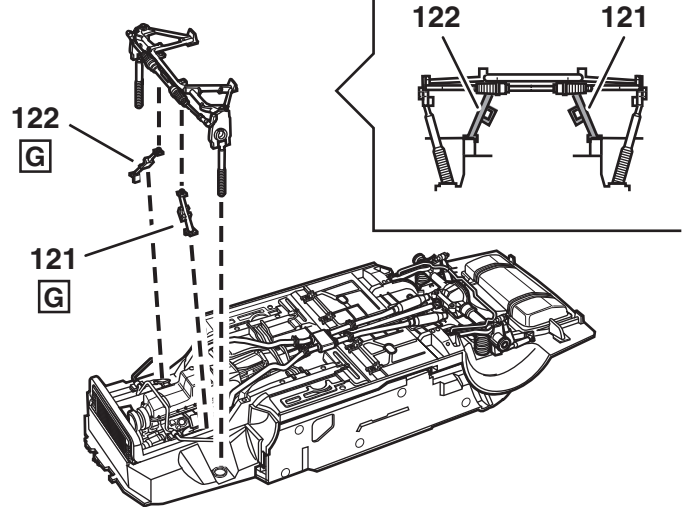

10

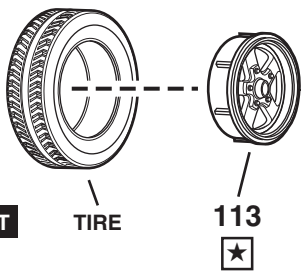

FRONT

TIRE

113

2X

REAR

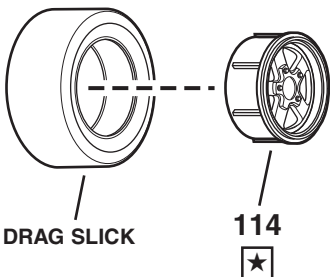

DRAG SLICK

114

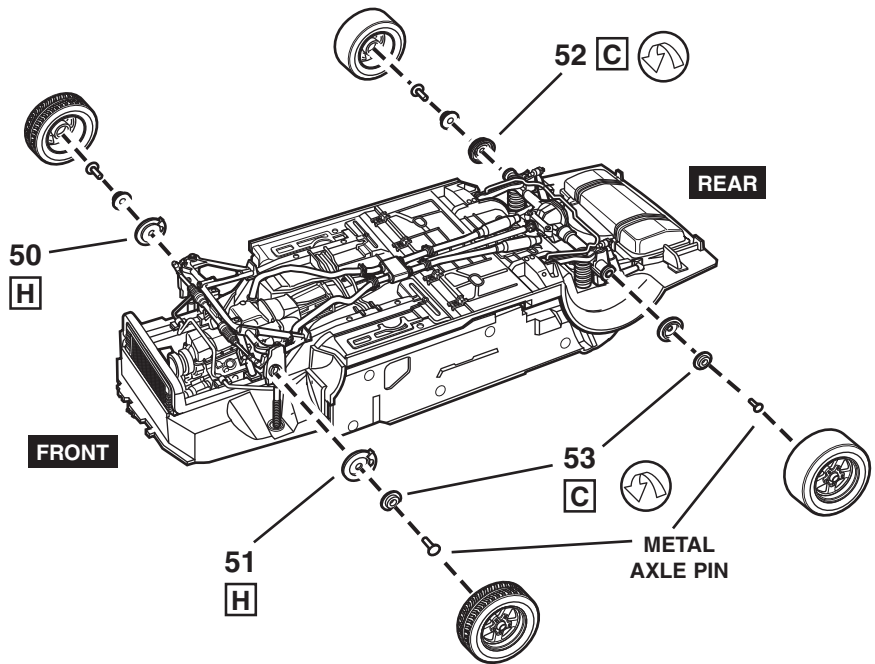

11

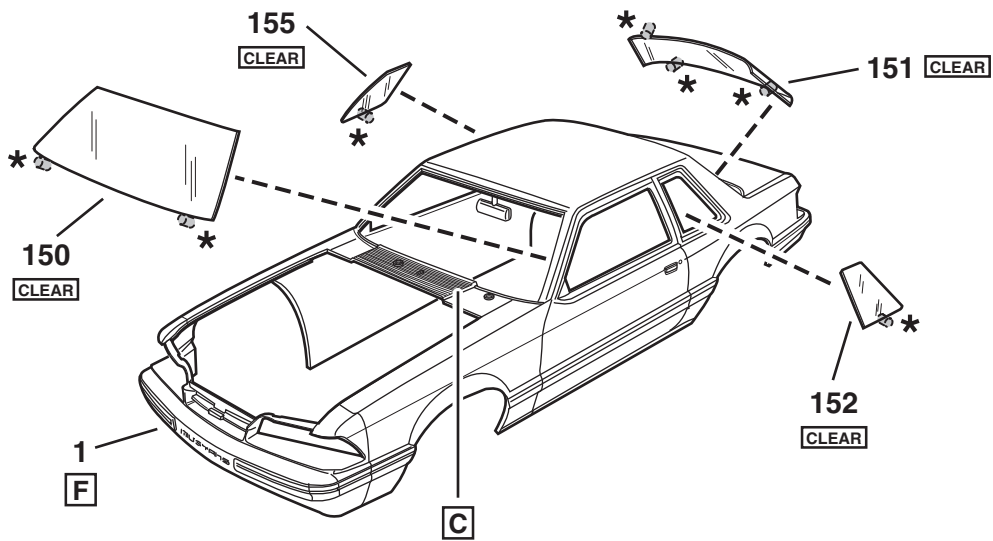
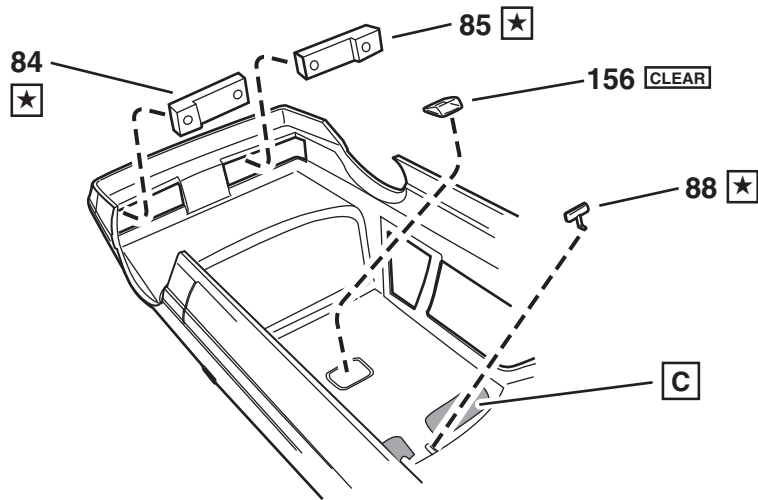

12

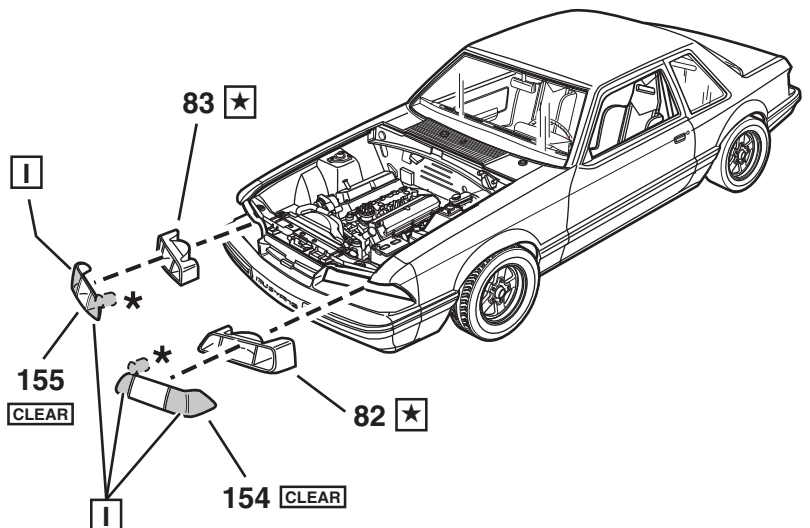
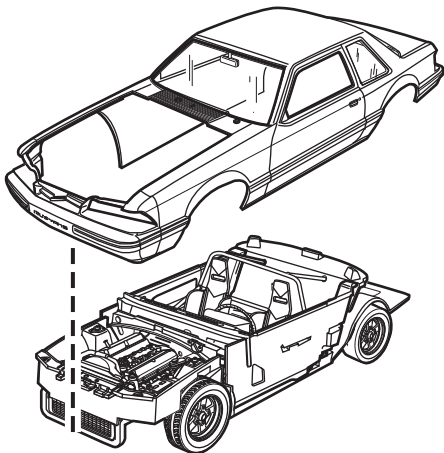

13

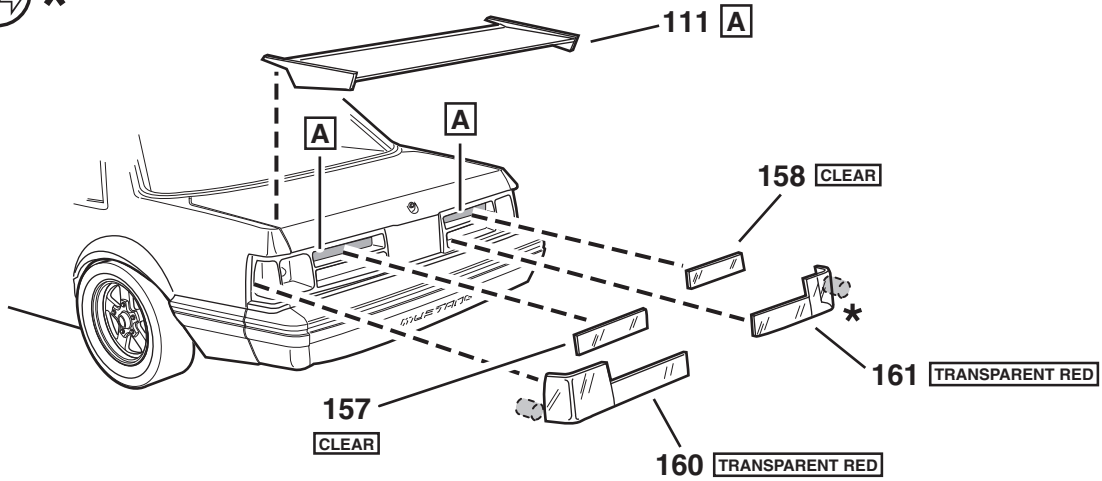

14

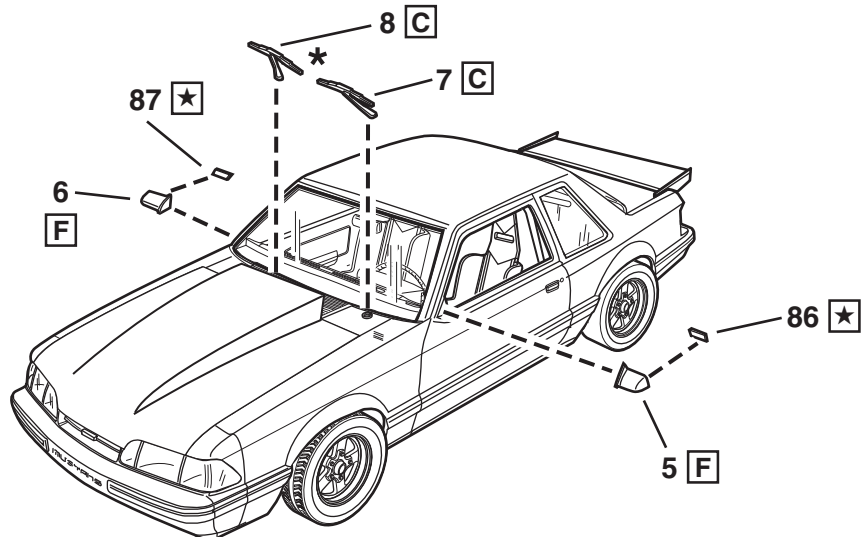
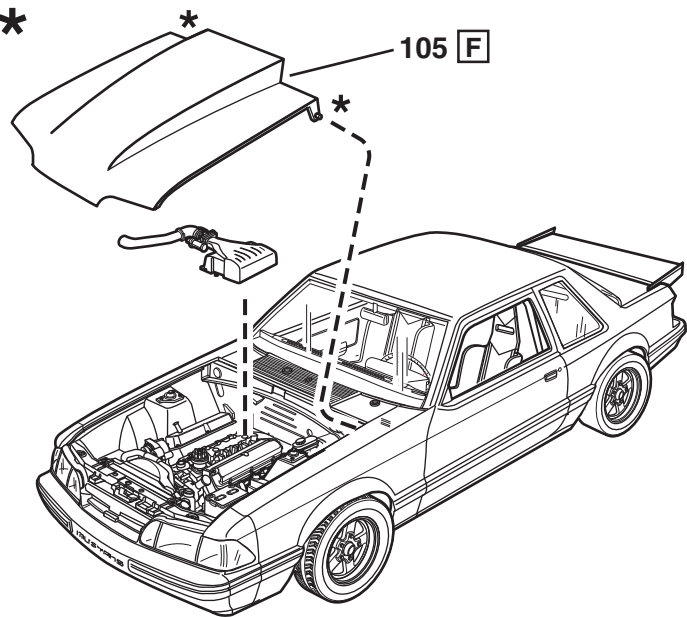
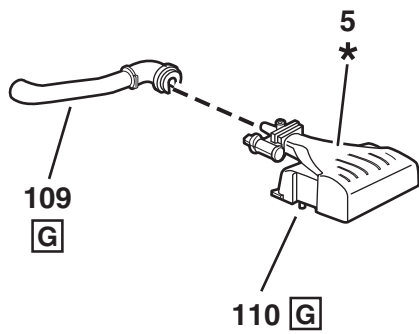



NOTE: DO NOT DIP DECAL # 27, 28 IN WATER. CAREFULLY CUT OUT AND USE WHITE GLUE TO ATTACH.
 REMARQUE: NE PAS IMMERGER DANS L'EAU LES DÉCALCOMANIES # 27 ET 28. DÉCOUPER SOIGNEUSEMENT ET UTILISER DE LA COLLE BLANCHE POUR FIXER.
 NOTA: NO SUMERJA LAS CALCOMANÍAS NO. 27, 28 EN AGUA. RECORTE CUIDADOSAMENTE Y UTILICE COLA BLANCA PARA SUJETAR.

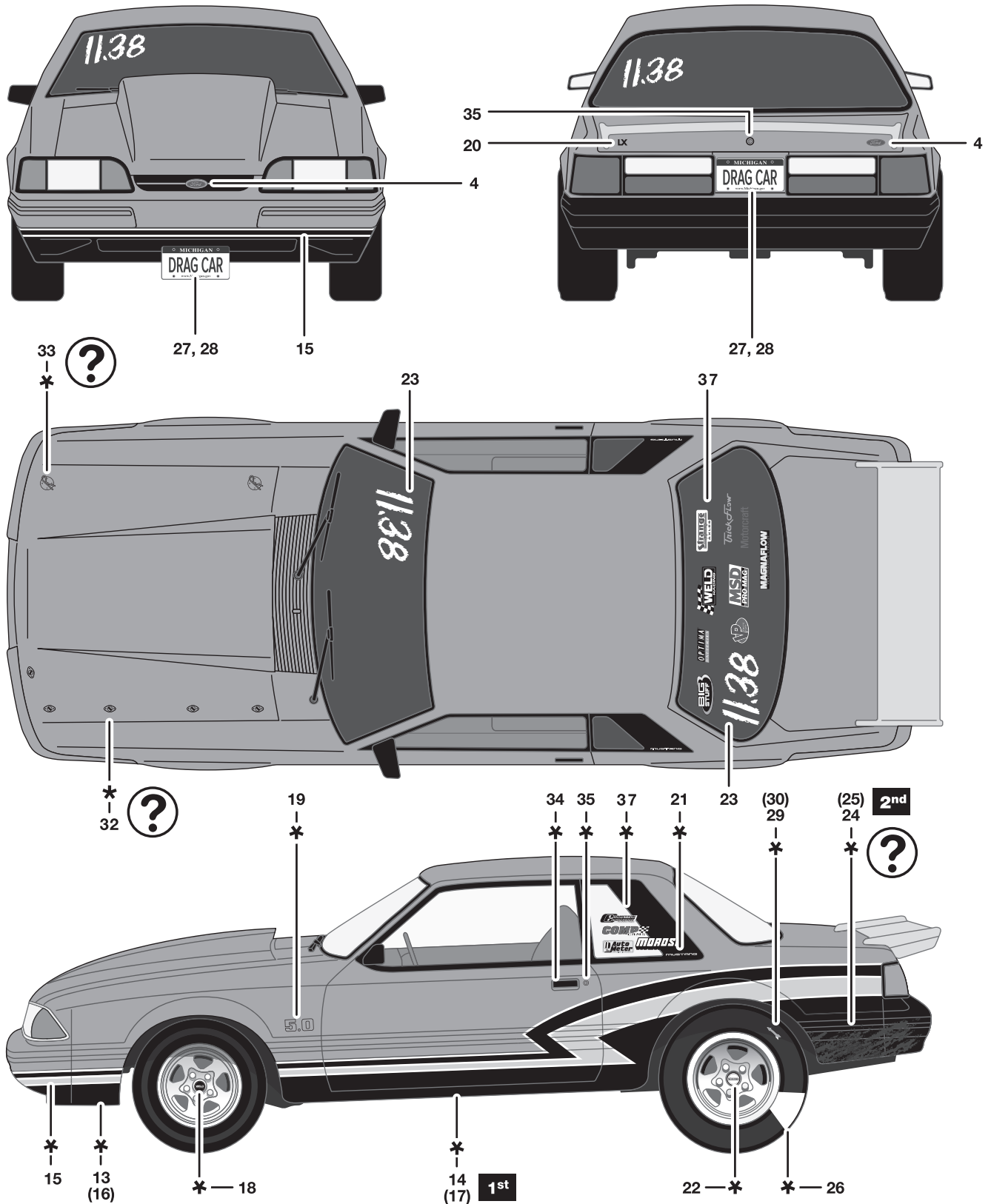

Ford Motor Company Trademarks and Trade Dress used under license to Revell Inc.
 Les marques de commerce déposées et les présentations de Ford Motor Company sont utilisées sous licence par Revell Inc.
 Las marcas comerciales y la imagen de marca de Ford Motor Company se utilizan conforme a licencia por Revell Inc.