

Porsche, the Porsche shield and the distinctive design of Porsche cars are trademarks and trade dress of Porsche AG. Permission granted.

- D** Ersatzteile bekommen Sie im Online Shop unter [www.revell-shop.de](http://www.revell-shop.de) oder bei Ihrem Händler vor Ort.
- GB** You can obtain spare parts in the online shop at [www.revell-shop.de](http://www.revell-shop.de) or from your local dealer.
- F** Les pièces de rechange sont disponibles dans la boutique en ligne à l'adresse [www.revell-shop.de](http://www.revell-shop.de) ou chez votre revendeur local.
- NL** Reserveonderdelen zijn verkrijgbaar in de onlineshop op [www.revell-shop.de](http://www.revell-shop.de) of bij uw plaatselijke dealer.
- E** Las piezas de repuesto están disponibles en la tienda online en [www.revell-shop.de](http://www.revell-shop.de) o en su distribuidor local.
- I** I pezzi di ricambio sono disponibili nel negozio online all'indirizzo [www.revell-shop.de](http://www.revell-shop.de) o presso il vostro rivenditore locale.
- SE** Reservdelar finns i webbutiken på [www.revell-shop.de](http://www.revell-shop.de) eller hos din lokala återförsäljare.
- NO** Reservdeler finner du i nettbutikken på [www.revell-shop.de](http://www.revell-shop.de) eller hos din lokale forhandler.
- DK** Reservedele findes i onlinebutikken på [www.revell-shop.de](http://www.revell-shop.de) eller hos din lokale forhandler.
- D** Ersatzteil-Bestellungen aus den übrigen Ländern werden über die jeweiligen Distributeure abgewickelt. Bitte kontaktieren Sie Ihren Händler oder Ihren zuständigen Distributeur.
- GB** Spare part orders from other countries are processed by the local distributors. Please contact your dealer or responsible distributor.
- F** Les commandes de pièces de rechange en provenance d'autres pays sont traitées par les distributeurs correspondants. Veuillez contacter votre revendeur ou distributeur compétent.
- NL** Bestellingen van reserveonderdelen in de overige landen worden afgewikkeld via de betreffende distributeurs. Neem contact op met uw verkoper of de verantwoordelijke distributeur.
- E** Los pedidos de piezas de repuesto desde el resto de países serán tramitados por los distribuidores correspondientes. Póngase en contacto con su comercio o distribuidor especializado.
- I** Gli ordini dei pezzi di ricambio provenienti da altri Paesi vengono gestiti dai rispettivi distributori. Contattare il rivenditore o il distributore locale.
- SE** Reservdelsbeställningar från övriga länder hanteras av respektive distributör. Var god kontakta din återförsäljare eller ansvariga distributör.
- NO** Reservdelsbestillinger fra andre landene avvikles via de aktuelle distributørene. Kontakt forhandleren eller ansvarlig distributør.
- DK** Bestilling af reservedele fra andre lande foregår gennem de pågældende distributører. Kontakt din forhandler eller ansvarlige distributør.

**SERVICE?**



SCAN ME

24662

8+

**Revell**  
**Control**

**RC SCALE CAR**  
**Porsche 911**  
**GT3 RS**



**USER MANUAL**

**D GB F NL E I SE NO DK**



**Revell**  
[www.revell.de](http://www.revell.de)

© 2020 Revell GmbH, Henschelstr. 20-30, D-32257 Bünde.  
REVELL IS THE REGISTERED TRADEMARK OF REVELL GMBH, GERMANY. Made in China.

V 01.03

1

Batteriefach-Verriegelung / Battery compartment locking device  
Verrouillage du compartiment à piles / Batterijvakvergrendeling  
Cierre del compartimento de baterías / Bloccaggio vano batterie  
Lås till batterifack / Batteriomlås / Batteriumlås

Batteriefach  
Battery compartment  
Compartiment à piles  
Batterijvak  
Compartimento de baterías  
Vano batterie  
Lås till batterifack  
Batteriomlås  
Batteriumlås

Trimmung  
Trim  
Compensateur  
Trimregeling  
Trimado  
Compensazione  
Trimming  
Trimming  
Trimming

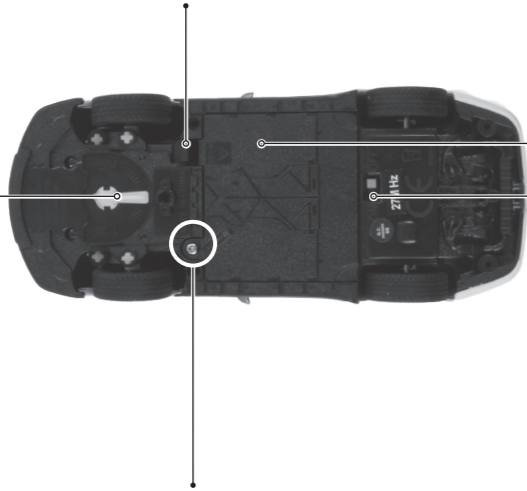

ON/OFF-Schalter  
ON/OFF switch  
Interrupteur ON/OFF  
Interruttore ON/OFF  
ON/OFF-schakelaar  
Interruptor ON/OFF  
Interruttore ON/OFF  
ON/OFF-brytare  
ON/OFF-bryter  
ON/OFF-kontakt

Sicherungsschraube des Batteriefachs / Battery compartment securing screw  
Vis de sécurité du compartiment à piles / Borgschroef van het batterijvak  
Tornillo de fijación del compartimento de baterías / Vite di fissaggio vano batterie  
Låsskruv till batterifacket / Sikringskrue på batterirommet / Batteriummets sikringskrue

2

Richtung (links/rechts)  
Direction (left/right)  
Direction (gauche/droite)  
Richtung (links/rechts)  
Dirección (izq./der.)  
Direzione (sinistra/destra)  
Riktning (vänster/höger)  
Retning (venstre/højre)  
Retning (venstre/højre)

Beschleunigung  
(Vorwärts/ Rückwärts)  
Acceleration  
(forwards/backwards)  
Accélération  
(avant / arrière)  
Acceleratie  
(vooruit/achteruit)  
Acceleración  
(adelante / atrás)  
Accelerazione  
(avanti/indietro)  
Acceleration  
(framåt/bakåt)  
Akselerasjon  
(forover/bakover)  
Acceleration (frem/tilbage)

ON/OFF-Schalter  
ON/OFF switch  
Interrupteur ON/OFF  
ON/OFF-schakelaar  
Interruptor ON/OFF  
Interruttore ON/OFF  
ON/OFF-brytare  
ON/OFF-bryter  
ON/OFF-kontakt

LED / LED  
Diode / led  
LED / LED  
LED / LED / LED

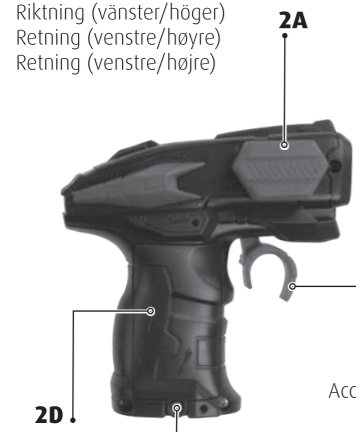

Batteriefach  
Battery compartment  
Compartiment à piles  
Batterijvak  
Compartimento de baterías  
Vano batterie  
Lås till batterifack  
Batteriomlås  
Batteriumlås

Batteriefach-Verriegelung /  
Battery compartment locking device  
Verrouillage du compartiment à piles /  
Batterijvakvergrendeling  
Cierre del compartimento de baterías /  
Bloccaggio vano batterie  
Lås till batterifack /  
Batteriomlås / Batteriumlås



**D** Frequenzbereich: 2400 - 2483,5 MHz  
Maximale Frequenzleistung: < 10 dBm  
**GB** Frequency range: 2400 - 2483,5 MHz  
Maximum frequency power: < 10 dBm  
**F** Bande de fréquence : 2400 - 2483,5 MHz  
Puissance de fréquence maximale : < 10 dBm  
**NL** Frequentiegebied: 2400 - 2483,5 MHz  
Maximale frequentievermogen: < 10 dBm  
**E** Rango de frecuencia: 2400 - 2483,5 MHz  
Rendimiento de frecuencia máximo: < 10 dBm

**I** Intervallo di frequenza: 2400 - 2483,5 MHz  
Massima potenza di frequenza: < 10 dBm  
**SE** Frekvensområde: 2 400 - 2 483,5 MHz  
Maximal frekvensseffekt: < 10 dBm  
**NO** Frekvensområde: 2400 - 2483,5 MHz  
Maksimal frekvensytelse: < 10 dBm  
**DK** Frekvensområde: 2400 - 2483,5 MHz  
Maksimal frekvensydelse: < 10 dBm

3 FERNSTEUERUNG / REMOTE CONTROL / TÉLÉCOMMANDE /  
AFSTANDSBESTURING / CONTROL REMOTO / TELECOMANDO /  
FJÄRRKONTROLL / FJERNSTYRING / FJERNSTYRING



**D** Batterien/Akkus für die Fernsteuerung:  
Stromversorgung: DC 3 V  
Batterien: 2 x 1,5 V „AA“  
(nicht mitgeliefert)

**GB** Batteries/rechargeable batteries for the remote control  
Power supply: DC 3 V  
Batteries: 2 x 1.5 V „AA“  
(not included in the delivery)

**F** Batteries / accus pour la télécommande :  
Alimentation : Batteries  
3 V D.C. : 2 x 1.5 V « AA »  
(non fournies)

**NL** Batterijen/accu's voor de afstandsbesturing:  
Stroomvoorziening: DC 3 V  
Batterijen: 2 x 1,5 V „AA“  
(niet meegeleverd)

**E** Pilas/baterías para el control remoto:  
Suministro de corriente: DC 3 V  
Pilas: 2 x 1,5 V „AA“  
(no suministradas)

**I** Batterie/batterie ricaricabili per il telecomando:  
Alimentazione elettrica: DC 3 V  
Batterie: 2 x 1,5 V „AA“  
(non fornite)

**SE** Batterier/uppladdningsbara batterier till fjärrkontrollen  
Strömförsörjning: DC 3 V  
Batterier: 2 x 1,5 V „AA“  
(medföljer ej)

**NO** Batterier / oppladbare batterier til fjernstyringen:  
Strømforsyning: DC 3 V  
Batterier: 2 x 1,5 V „AA“  
(medfølger ikke)

**DK** Batterier/oplader til fjernstyringen:  
Strømforsyning: DC 3 V  
Batterier: 2 x 1,5 V „AA“  
(medfølger ikke)

4 MODELL/ MODEL/ MODÈLE/ MODEL/ MODELO/ MODELLO/  
MODELL/ MODELLO/ MODELFLY

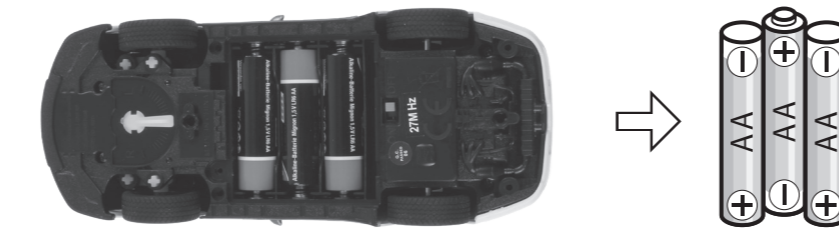

**D** Batterien/Akkus für das Modell:  
Stromversorgung: DC 4,5 V  
DC 4,5 V Batterie: 3 x 1,5 V „AA“  
(nicht mitgeliefert)

**GB** Batteries/rechargeable batteries for the model:  
Power supply: DC 4,5 V  
Batteries: 3 x 1,5 V „AA“  
(not included)

**F** Batteries / accus du modèle :  
Alimentation : DC 4,5 V  
Piles : 3 x 1,5 V « AA » (non fournies)

**NL** Batterijen/accu's voor het model:  
Voeding: DC 4,5 V  
Batterijen: 3 x 1,5 V „AA“  
(niet meegeleverd)

**E** Pilas/baterías para el modelo:  
Alimentación: DC 4,5 V  
Baterías: 3 x 1,5 V „AA“  
(no incluidas)

**I** Batterie/batterie ricaricabili per il modello:  
Alimentazione: DC 3 V  
Batterie: 2 x 1,5 V „AA“  
(non fornite)

**SE** Batterier/uppladdningsbara batterier till modellen:  
Strömförsörjning: DC 4,5 V  
Batterier: 3 x 1,5 V „AA“  
(medföljer inte)

**NO** Batterier / for modellen:  
Strømforsyning: DC 4,5 V  
batterier: 3 x 1,5 V „AA“  
(følger ikke med)

**DK** Batterier/til modellflyet:  
Strømforsyning: DC 4,5 V  
Batterier: 3 x 1,5 V „AA“  
(medfølger ikke)

5 START / START / DÉCOLLAGE / START / INICIO / AVVIO / START / START / START

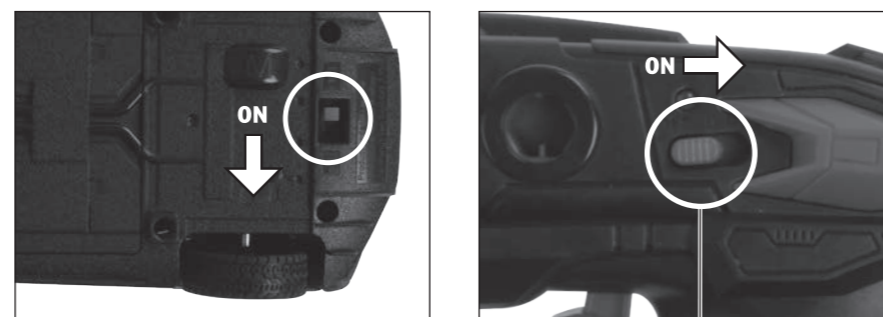

1.

2.

2C

6 TRIMMEN DER STEUERUNG / STEERING TRIM ADJUSTMENT /  
ÉQUILIBRAGE DE LA COMMANDE / TRIMMEN VAN DE BESTURING /  
TRIMADO DE LA DIRECCIÓN / REGOLAZIONE DEL COMANDO /  
TRIMMA STYRNINGEN / TRIMME STYRINGSKONTROLLEN / TRIMNING AF STYRINGEN

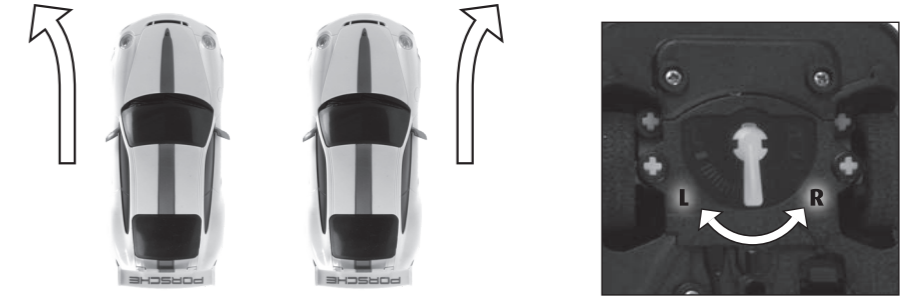

7 FAHRZEUGSTEUERUNG / VEHICLE CONTROL / CONTRÔLE DU VÉHICULE /  
BESTUREN VAN DE AUTO / CONTROL DEL VEHICULO / COMANDO DEL VEICOLO /  
STYRA BILEN / BILSTYRING / KØRETØJSSTYRING

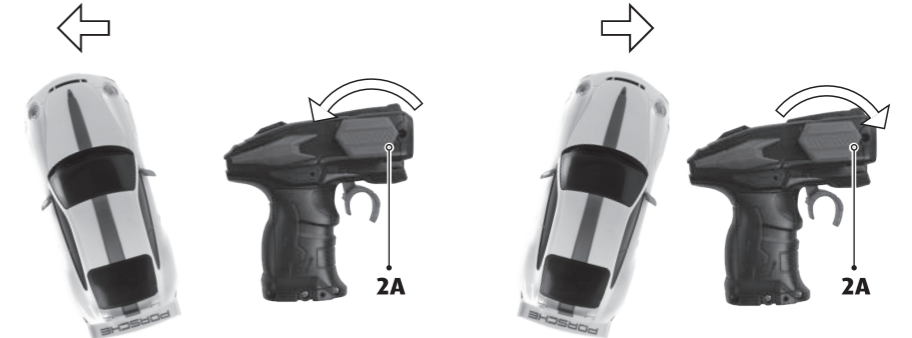
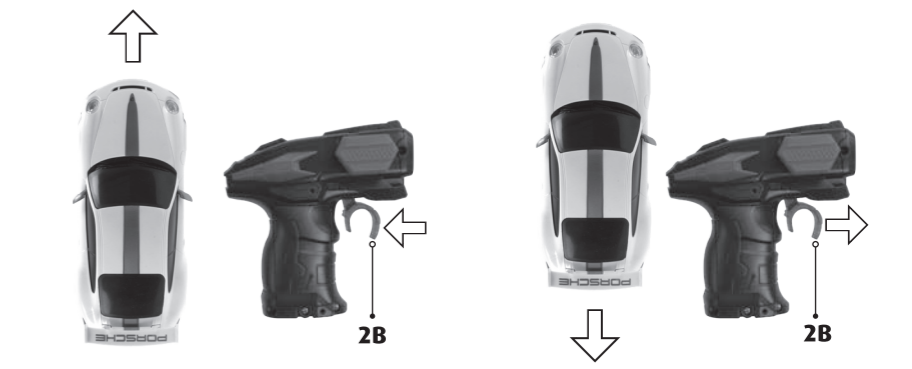

8 UMSTECKEN DES STEUERRADS / STEERING WHEEL POSITION CHANGE /  
CHANGEMENT DES ROUES / HERPOSITIONERING VAN HET STUURWIEL /  
CAMBIO DE POSICIÓN DEL VOLANTE / RIPOSIZIONARE IL VOLANTE /  
KOPPLA OM STYRRATTEN / OMKOBLING AV STYREHJULET / OMPLACERING AF RATTET



1.

2.

Fernsteuerung für Links- und Rechtshänder / Remote control for left and right-handed drivers /  
Télécommande pour gauchers et droitiers / Afstandsbediening voor links- en rechtshandigen / Control remoto para usuarios diestros y zurdos / Telecomando per mancini e destriman / Fjärrkontroll för vänster- och högerhänta / Fjernkontroll for højre- og venstrehænde / Fjernstyring til venstre- og højrehænder

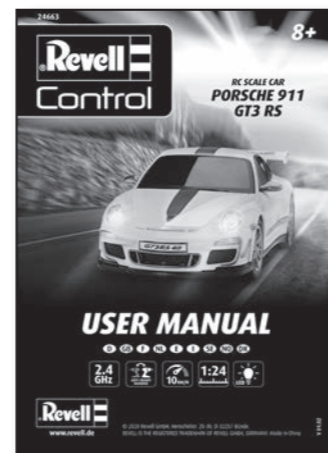

Porsche, the Porsche shield and the distinctive design of Porsche cars are trademarks and trade dress of Porsche AG. Permission granted.

- D** Ersatzteile bekommen Sie im Online Shop unter [www.revell-shop.de](http://www.revell-shop.de) oder bei Ihrem Händler vor Ort.
- GB** You can obtain spare parts in the online shop at [www.revell-shop.de](http://www.revell-shop.de) or from your local dealer.
- F** Les pièces de rechange sont disponibles dans la boutique en ligne à l'adresse [www.revell-shop.de](http://www.revell-shop.de) ou chez votre revendeur local.
- NL** Reserveonderdelen zijn verkrijgbaar in de onlineshop op [www.revell-shop.de](http://www.revell-shop.de) of bij uw plaatselijke dealer.
- E** Las piezas de repuesto están disponibles en la tienda online en [www.revell-shop.de](http://www.revell-shop.de) o en su distribuidor local.
- I** I pezzi di ricambio sono disponibili nel negozio online all'indirizzo [www.revell-shop.de](http://www.revell-shop.de) o presso il vostro rivenditore locale.
- SE** Reservdelar finns i webbutiken på [www.revell-shop.de](http://www.revell-shop.de) eller hos din lokala återförsäljare.
- NO** Reservdeler finner du i nettbutikken på [www.revell-shop.de](http://www.revell-shop.de) eller hos din lokale forhandler.
- DK** Reservedele findes i onlinebutikken på [www.revell-shop.de](http://www.revell-shop.de) eller hos din lokale forhandler.
- D** Ersatzteil-Bestellungen aus den übrigen Ländern werden über die jeweiligen Distributeure abgewickelt. Bitte kontaktieren Sie Ihren Händler oder Ihren zuständigen Distributeur.
- GB** Spare part orders from other countries are processed by the local distributors. Please contact your dealer or responsible distributor.
- F** Les commandes de pièces de rechange en provenance d'autres pays sont traitées par les distributeurs correspondants. Veuillez contacter votre revendeur ou distributeur compétent.
- NL** Bestellingen van reserveonderdelen in de overige landen worden afgewikkeld via de betreffende distributeurs. Neem contact op met uw verkoper of de verantwoordelijke distributeur.
- E** Los pedidos de piezas de repuesto desde el resto de países serán tramitados por los distribuidores correspondientes. Póngase en contacto con su comercio o distribuidor especializado.
- I** Gli ordini dei pezzi di ricambio provenienti da altri Paesi vengono gestiti dai rispettivi distributori. Contattare il rivenditore o il distributore locale.
- SE** Reservdelsbeställningar från övriga länder hanteras av respektive distributör. Var god kontakta din återförsäljare eller ansvariga distributör.
- NO** Reservdelsbestillinger fra andre landene avvikles via de aktuelle distributørene. Kontakt forhandleren eller ansvarlig distributør.
- DK** Bestilling af reservedele fra andre lande foregår gennem de pågældende distributører. Kontakt din forhandler eller ansvarlige distributør.

**SERVICE?**



SCAN ME

24662

**Revell**  
**Control**

8+

**RC SCALE CAR**  
**Porsche 911**  
**GT3 RS**



**USER MANUAL**

FI PT TR RUS HU CZ PL SK



[www.revell.de](http://www.revell.de)

© 2020 Revell GmbH, Henschelstr. 20-30, D-32257 Bünde.  
REVELL IS THE REGISTERED TRADEMARK OF REVELL GMBH, GERMANY. Made in China.

V 01.03

1

Paristolokeron lukitus / Bloqueio do compartimento das pilhas  
Pil bölmesi kilidi / Блокировка батарейного отсека  
Elemrekesz reteszelés / Zablokování přihrádky na baterie  
Blokada komory baterii / Zablokovanie priehradky na batérie

Paristolokero  
Compartimento das pilhas  
Pil bölmesi  
Батарейный отсек  
Elemrekesz  
Přihrádka na baterie  
Komora baterii  
Priehradka na batérie

Trimmaus  
Trim  
Süsleme  
zачистка  
Trimmelés  
Ofíznout  
Przytnij  
orezavanie

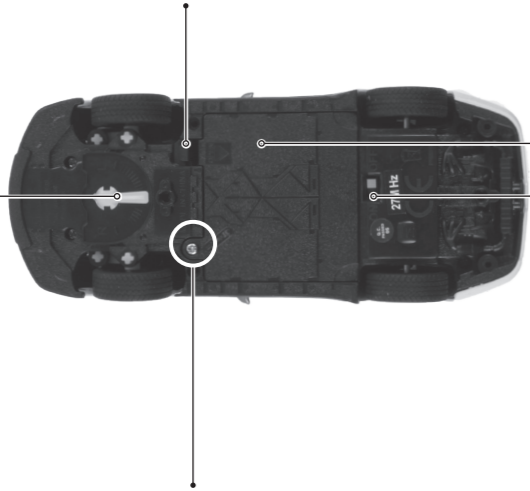

ON/OFF-kytkin  
Interruptor ON/OFF  
AÇMA/KARAMA şalteri  
Переключатель ВКЛ./ВЫКЛ.  
ON/OFF kapcsoló  
Vypínač ZAP/VYP  
Przełącznik ON/OFF  
Vypínač ZAP/VYP

Paristolokeron lukitusruuvi / Parafuso de fixação do compartimento das pilhas  
Pil bölmesinin emniyet civatası / Стопорный винт батарейного отсека  
Elemrekesz rögzítősavarja / Bezpečnostní šroub přihrádky na baterie  
Śruba zabezpieczająca komory baterii / Bezpečnostná skrutka priehradky na batérie

2

Suunta (vasen/oikea)  
Direção (esquerda/direita)  
Yön (sol/sağ)  
Направление (влево/вправо)  
Írány (bal / jobb)  
Směr (vlevo/ vpravo)  
Kierunek (w lewo/w prawo)  
Smer (vľavo/ vpravo)

Kiihdytys (eteen/taakse)  
Aceleração (para a frente / para trás)  
Hızlanma (ileri/geri)  
Ускорение (вперед/назад)  
Gyorsulás (előre / hátra)  
Zrychlení (vpřed/ zpět)  
Przyspieszenie (do przodu/do tyłu)  
Zrýchlenie (vpred/ späť)

ON/OFF-kytkin  
Interruptor ON/OFF  
AÇMA/KARAMA şalteri  
Переключатель ВКЛ./ВЫКЛ.  
ON/OFF kapcsoló  
Vypínač ZAP/VYP  
Przełącznik ON/OFF  
Vypínač ZAP/VYP

LED / LED  
LED / Светодиод  
LED / LED  
Dioda LED  
LED



Paristolokero  
Compartimento das pilhas  
Pil bölmesi  
Батарейный отсек  
Elemrekesz  
Přihrádka na baterie  
Komora baterii  
Priehradka na batérie

Paristolokeron lukitus  
Bloqueio do compartimento das pilhas  
Pil bölmesi kilidi  
Блокировка батарейного отсека  
Elemrekesz reteszelés  
Zablokování přihrádky na baterie  
Blokada komory baterii  
Zablokovanie priehradky na batérie

FI Taajuusalue: 2400 - 2483,5 MHz  
Suurin taajuusteho: < 10 dBm

PT Amplitude de frequência: 2400 - 2483,5 MHz  
Potência máxima de frequência: < 10 dBm

TR Frekans aralığı: 2400 - 2483,5 MHz  
Maksimum frekans gücü: < 10 dBm

RUS Диапазон частот: 2400-2483,5 МГц  
МГцХарактеристика максимальной частотности: < 10 дБм

HU Frekvenciatartomány: 2400 - 2483,5 MHz  
Maximális frekvenciateljesítmény: < 10 dBm

CZ Frekvenční rozsah: 2400 - 2483,5 MHz  
Maximální frekvenční výkon: < 10 dBm

PL Zakres częstotliwości: 2400-2483,5 MHz  
Maksymalna moc częstotliwości: < 10 dBm

SK Frekvenčný rozsah: 2400 - 2483,5 MHz  
Maximálny frekvenčný výkon: < 10 dBm

3 KAUKO-OHJAIN / CONTROLO REMOTO / UZAKTAN KUMANDA / ДИСТАНЦИОННОЕ УПРАВЛЕНИЕ / TÁVVEZÉRLÉS / DÁLKOVÉ OVLÁDÁNÍ / URZĄDZENIE DO ZDALNEGO STEROWANIA / DIALKOVÉ RIADENIE



FI Paristolokero  
kukko-ohjaimen:  
Virransyöttö: DC 3 V ===  
Paristolok: 2 x 1,5 V „AA”  
(eiivät sisälly toimitukseen)

PT Pilhas/pilhas recarregáveis para o controlo remoto:  
Fonte de alimentação: DC 3 V ===  
Pilhas: 2 x 1,5 V “AA”  
(não fornecidas)

TR Uzaktan kumanda için bataryalar/aküler:  
Akım beslemesi: DC 3 V === :  
Bataryalar: 2 x 1,5 V “AA”  
(teslimat kapsamına dahil değildir)

RUS батареи/аккумуляторы для дистанционного управления:  
Электропитание: 3 В пост. ===  
Батарея: 2 x 1,5 В «AA»(не входит в комплект поставки)

HU Elemek/akkumulátorok a távirányítóhoz:  
Áramellátás: DC 3 V ===  
elem: 2 x 1,5 V “AA”  
(a csomag nem tartalmazza)

CZ Baterie/Akumulátory pro dálkové ovládání:  
Napájení napětím: DC 3 V ===  
Baterie: 2 x 1,5 V “AA”  
(není obsahem dodávky)

PL Baterie/akumulatory dla urządzenia pilota zdalnego sterowania:  
Zasilanie elektryczne: DC 3 V ===  
Baterie: 2 x 1,5 V “AA”  
(brak w zestawie)

SK Batérie/Akumulátory pre diaľkové ovládanie:  
Napájanie napätím: DC 3 V ===  
Batéria: 2 x 1,5 V “AA”  
(nie je obsahom dodávky)

4 MALLI / MODELO / MODEL / МОДЕЛЬ / MODELL / MODEL / MODEL / MODEL



FI Paristolokero malliin:  
Virransyöttö: DC 4,5 V ===  
Paristolok: 3 x 1,5 V „AA”  
(eiivät sisälly toimitukseen)

PT Pilhas/pilhas recarregáveis para o modelo:  
Fonte de alimentação: DC 4,5 V ===  
Pilhas: 3 x 1,5 V “AA”  
(não fornecidas)

TR Model için piller/aküler:  
Akım beslemesi: DC 4,5 V === :  
Piller: 3 x 1,5 V “AA”  
(teslimat kapsamına dahil değildir)

RUS Батареи/аккумулятор для данной модели:  
Электропитание: 4,5 В пост. === тока  
Батареи: 3 x 1,5 В «AA» (не входит в комплект поставки)

HU Elemek/akkumulátorok a modellhez:  
Áramellátás: DC 4,5 V ===  
elemek: 3 x 1,5 V “AA”  
(a csomag nem tartalmazza)

CZ Baterie/akumulatory dla urządzenia do zdalnego sterowania:  
Zasilanie elektryczne: DC 4,5 V ===  
Baterie: 3 x 1,5 V “AA”  
(brak w zestawie)

SK Batérie/Akumulátory pre model:  
Napájanie napätím: DC 4,5 V ===  
Batérie: 3 x 1,5 V “AA”  
(nie sú obsahom dodávky)

5 KÄYNNISTYS / INÍCIO / BAŞLAT / НАЧАЛО / INDÍTÁS / START / START / START

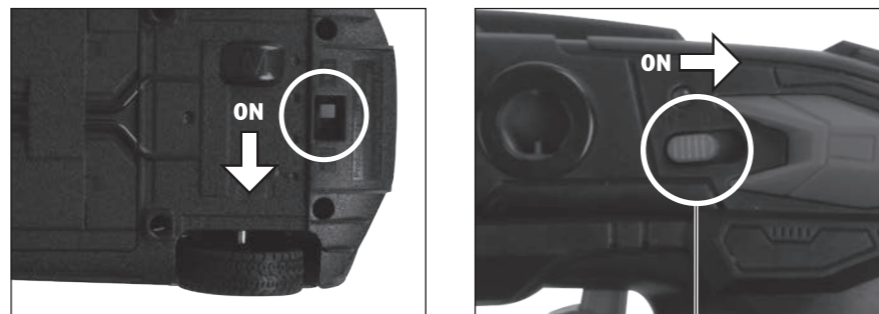

1.

2.

2C

6 OHJAUKSEN TRIMMAUS / CORTE DO CONTROLO / KUMANDANIN DÜZENLENMESİ / ПОДГОНКА СИСТЕМЫ УПРАВЛЕНИЯ / TRIMMELÉS AZ VEZÉRLŐN / NASTAVENÍ ŘÍZENÍ / TRYMOWANIE UKŁADU STEROWANIA / NASTAVENIE RIADENIA

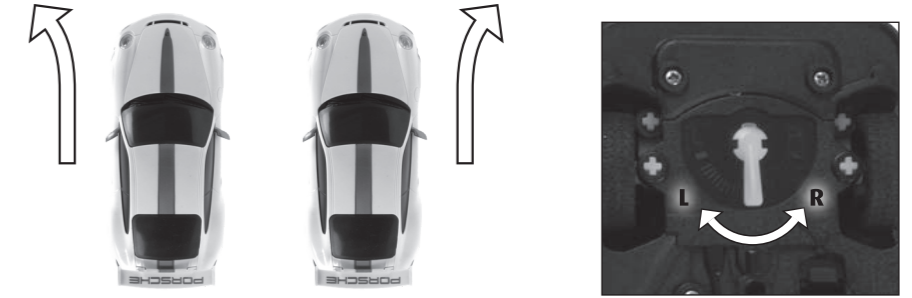

7 AUTON OHJAU SLAITE / COMANDO DO VEÍCULO / ARAÇ KUMANDASI / СИСТЕМА УПРАВЛЕНИЯ АВТОМОБИЛЕМ / JÁRMŰVEZÉRLÉS / ŘÍZENÍ VOZIDLA / STEROWANIE POJAZDEM / RIADENIE VOZIDLA

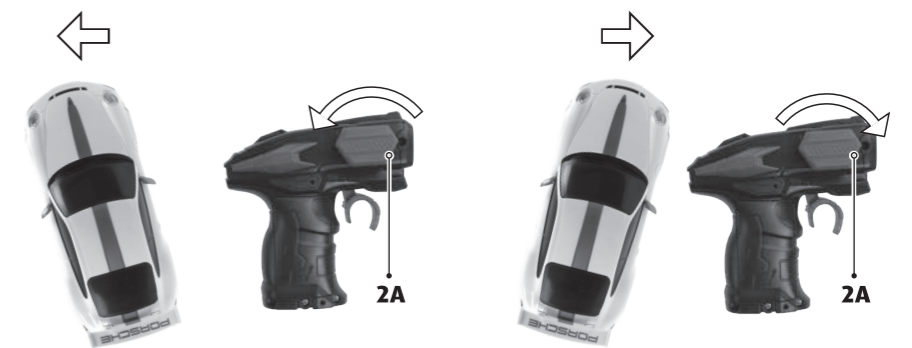
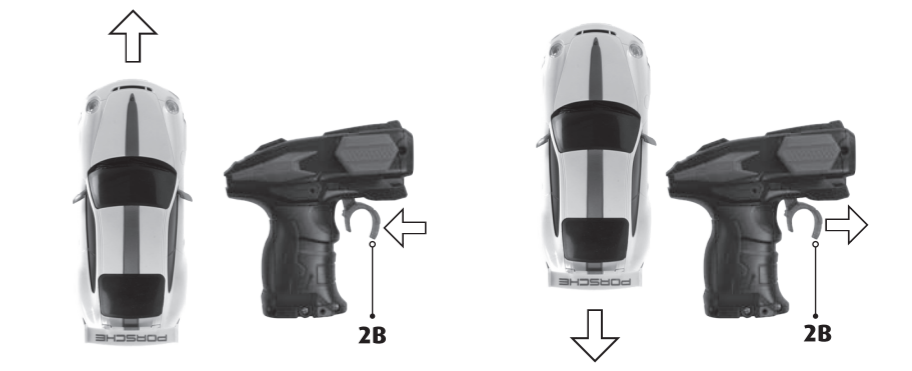

8 RATIN KYTKENTÄ / REPOSICIONAMENTO DO VOLANTE DE COMANDO / DIREKSIYONUN YENIDEN BAĞLANMASI / ПЕРЕСТАНОВКА РУЛЕВОГО КОЛЕСА / A KORMÁNYKERÉK ÁTHELYEZÉSE / OBLOŽENÍ ŘÍDÍČÍHO KOLA / ZMIANA MIEJSCA PODŁĄCZENIA KIEROWNICY / OBLOŽENIE RIADIACEHO KOLESA



1.

2.

Kauko-ohjain sopii sekä vasen- että oikeakätisille / Controlo remoto para canhotos e destros / Sol ve sağ elini kullanana için uzaktan kumanda / Пульт дистанционного управления подходит для правой и левой / Távirányító bal-, és jobbkezsek számára / Dálkové ovládání pro levý a pravý / Pilot zdalnego sterowania dla osób lewo- i praworęcznych / Dialkové ovládanie pre ľavákov a pravákov